



IL LIBRO DELL' ACQUA

DAL 1978 ABBIAMO TRATTATO MILIONI DI METRI CUBI D'ACQUA

MADE IN ITALY

Listino illustrato • Gennaio 2024



Scarica il
catalogo

LINEA TRATTAMENTO ACQUE

LINEA PRODOTTI CHIMICI

IL LIBRO DELL'ACQUA

Listino illustrato Gennaio 2024

01	02	03	04	05	06	07
Filtri	Dosatori	Pompe dosatrici Antilegionella Debatterizzatori uv	Addolcitori	Anticalcare a cristallizzazione (NAC) Magnetici ed elettrofisici	Microfiltrazioni Osmosi - gasatori Refrigeratori	Defangatori e Neutralizzatori condensa
NANO Pag. 5.	SMART / EVO Pag. 29.	EURO VMF - KMS/A Pag. 45.	DIMENSIONA IL TUO ADDOLCITORE Pag. 53.	SP3 Pag. 65.	CARTUCCE MICROFILTRAZIONE Pag. 71.	GTS Pag. 85.
NANO BRASS S Pag. 6.	CLICK Pag. 30.	CONTATORI - SERBATOI Pag. 46.	MINI/V4 Pag. 54.	EUROIMPULSE Pag. 66.	RIVER Pag. 72.	HIPPO Pag. 86.
HF RUOTABILE Pag. 7.	DX - DT Pag. 31.	EURO/LEG/SANIT Pag. 47.	EKOSOFT Pag. 55.	ECOMAG Pag. 67.	RIVER ARGENTO PRO Pag. 73.	HIPPO STOP Pag. 87.
ECOFILTRO BIOS Pag. 8.	SLIM Pag. 32.	EURO/LEG/HOT Pag. 47.	AF/DIGIT/V Pag. 56.	EURO BRASS Pag. 68.	RIVER ARGENTO 3 VIE Pag. 74.	HIPPO STOP OTTONE Pag. 88.
RTOS BIOS Pag. 9.	D/BLU/R Pag. 33.	EURO/LEG/PAN BIX Pag. 48.	VELVET Pag. 57.	EUROJOLLY Pag. 69.	RIVER ARGENTO 3 VIE FLESSIBILE Pag. 75.	SIMPLY Pag. 89.
LINDO BIOS Pag. 10.	D/BLU/D Pag. 34.	EURO/LOTUS AIR Pag. 48.	AF/7000 Pag. 58.	EURO/T Pag. 69.	OSMO KIT/UV R050 Pag. 76.	EVO Pag. 90.
LINDO FLANGIATO Pag. 11.	D/BLU/S Pag. 35.	EURO/TOR/WTC Pag. 49.	DA/CG E DA/I Pag. 59.		MB2/DIGITALE Pag. 77.	NANO HOT MAG Pag. 91.
GIGANT Pag. 12.	D/BLU/R OTTONE Pag. 35.	EURO/WPHRHD Pag. 49.	DA/CG/V E DA/IV Pag. 60.		RUBINETTI DA ABBINARE Pag. 78.	T3 E T4 BY-PASS Pag. 92.
FC/RI VASO INOX Pag. 13.	SOLO Pag. 36.	EUROS AL Pag. 50.	RINOVADEPUR Pag. 61.		EURO/RO Pag. 79.	RS RUOTABILE Pag. 93.
SERIE 600 Pag. 14.	CONDSIL Pag. 37.	EUROS LCD Pag. 51.	TEST KIT DUREZZA Pag. 61.		PURA TOP Pag. 80.	HX RUOTABILE Pag. 94.
CYCLON Pag. 15.	COND Pag. 38.		ACCESSORI Pag. 61.		PURA UNDER Pag. 81.	THERMOMIX MAG Pag. 95.
FILTRI IN PLASTICA Da Pag. 16-18.	DOSELLA Pag. 38.		ADDOLCITORI MOBILI Pag. 62.		SPRING/RIVER Pag. 82.	D/BIG/MAG MULTICARTUCCIA Pag. 96.
GOODRAIN Pag. 19.	SERIE HD RUOTABILE Pag. 39.		KIT E CARTUCCE Pag. 62.		NIAGARA Pag. 83.	THERMOMIX CHIAR Pag. 97.
CARTUCCE Da Pag. 20-22.	SERIE D Pag. 40.		CARTUCCIA CARICO IMPIANTI Pag. 63.			HAIR RUOTABILE Pag. 98.
VASI RICAMBIO Pag. 23.	BIOPHOS JUNIOR Pag. 41.					MININEUTRO Pag. 99.
CARTUCCE RICAMBIO Pag. 24.	YDRONET DOS Pag. 41.					NEUTRAL COMPACT E 10" Pag. 100.
CHIAR - DEF PIRO Pag. 25.	BARATTOLO E BUSTINE Pag. 42.					NEUTRAL BOX Pag. 101.
DECLOR - DEARS Pag. 26.	POLIFOSRAPID Pag. 42.					
MATERIALI FILTRANTI Pag. 27.	RICARICHE Pag. 43.					

INDIRIZZI E-MAIL:

GENERALE:

info@euroacque.it

UFFICIO PREVENTIVI:

preventivi@addolcitori.it

UFFICIO ORDINI:

ordinieuroacque@addolcitori.it

UFFICIO ASSISTENZA:

assistenza@addolcitori.it

UFFICIO SPEDIZIONI:

spedizioni@addolcitori.it

UFFICIO RESI:

resi@addolcitori.it

UFFICIO COMMERCIALE:

euroacquesrl@addolcitori.it

UFFICIO AMMINISTRAZIONE:

credit@euroacque.it

UFFICIO EXPORT:

export@addolcitori.it

08

09

10

11

12

13

Kit Salvacaldaia

KIT NO SCARICO ¾"
Pag. 103.

KIT NO SCARICO MAXI 1"
Pag. 103.

KIT DUO
Pag. 104.

KIT SLIM
Pag. 105.

KIT TITANIUM
Pag. 106.

KIT SMART
Pag. 107.

KIT SALVACALDAIA
Da pag. 108-111

**Condizionanti
impianti termici**

**GUIDA RAPIDA
ALL'UTILIZZO**
Pag. 113.

XS/HP
Pag. 114.

XS2
Pag. 115.

XS TOTAL BIO
Pag. 115.

XS FANGHI
Pag. 116.

EUROSTOP
Pag. 116.

XS DUPLEX
Pag. 117.

XS DEC BIO
Pag. 117.

XS BIOX
Pag. 118.

EUROSTOP
Pag. 118.

ARTICA
Pag. 119.

ARTICA - 20
Pag. 119.

ARTICA PUMP
Pag. 120.

EUROSTOP SOLAR
Pag. 120.

DENSIMETRO
Pag. 121.

RIFRATTOMETRO
Pag. 121.

**Condizionanti
per impianti idrici**

**ANTICORROSIVI
ANTINCROSTANTI**
Pag. 123.

PRODOTTI CHIMICI
Pag. 124.

**TRATTAMENTO
RETE A VAPORE**
Pag. 125-126.

**SANITIZZANTI LIQUIDI E
DISINFETTANTI**
Pag. 127.

Disincrostanti

DISINCROSTANTI LIQUIDI
Pag. 129.

**DISINCROSTANTE
NON CORROSIVO**
Pag. 130.

DISINCROSTANTI LIQUIDI
Pag. 131.

**DISINCROSTANTE/PULENTE
CAMERA COMBUSTIONE**
Pag. 132.

PULENTE LATO FUMI
Pag. 132.

**DISINCROSTANTI
IN POLVERE**
Pag. 133.

**Attrezzature e
test kit analisi**

POMPE DISINCROSTANTI
Pag. 135.

**POMPA LAVAGGIO IMPIANTI
E DISINCROSTAZIONE**
Pag. 136.

POMPA LAVAGGIO FILTRO
Pag. 137

**MINI POMPA DI
CARICAMENTO E PULIZIA**
Pag. 138.

**POMPA DI CARICAMENTO
E PULIZIA**
Pag. 138.

TEST KIT DIGITALI PORTATILI
Pag. 138.

TEST KIT ANALISI
Pag. 139.

SERVIZIO ANALISI H₂O
Pag. 139.

**Ausiliari
manutenzione**

**SGRASSANTE UNIVERSALE
PROFESSIONALE**
Pag. 141.

**DISINCROSTANTE
PROFESSIONALE**
Pag.141.

**DISOTTURANTI
PER SCARICHI**
Pag. 142.

**DISINCROSTANTE PER
CASSETTE WC**
Pag. 142.

STUREX GEL
Pag. 143.

**IGIENIZZANTI E DETERGENTI
PER SPLIT, FANCOIL E
SUPERFICI**
Pag. 144.

IGIENIZZANTI IN BOMBOLETTA
Pag. 145.

CERCA FUGHE GAS
Pag. 146.

SIGILLANTE
Pag. 146.

ESPOSITORI
Pag. 147.

Filtri

01

NANO

Pag. 5. Filtro dissabbiatore pulente

NANO BRASS S

Pag. 6. Filtro dissabbiatore pulente ottone

HF RUOTABILE

Pag. 7. Filtro autopulente semi-automatico

ECOFILTRO BIOS

Pag. 8. Filtro autopulente

RTOS BIOS

Pag. 9. Filtro autopulente a spazzole

LINDO BIOS

Pag. 10. Filtro autopulente a ciclone

LINDO FLANGIATO

Pag. 11. Filtro autopulente a ciclone

GIGANT

Pag. 12. Filtro autopulente a ciclone

FC/RI VASO INOX

Pag. 13. Filtro dissabbiatore

SERIE 600

Pag. 14. Filtro autopulente semi-automatico

CYCLON

Pag. 15. Filtro idrociclone

FILTRI IN PLASTICA

Da pag. 16.

GOODRAIN

Pag. 19. Trattamento acque piovane

CARTUCCE

Da pag. 20

VASI RICAMBIO

Pag. 23.

CARTUCCE RICAMBIO

Pag. 24.

CHIAR - DEF PIRO

Pag. 25. Filtri

DECLOR - DEARS

Pag. 26. Filtri

MATERIALI FILTRANTI

Pag. 27. Per impianti di trattamento acque

TRATTAMENTO BATTERIOSTATICO "BIOS"

Lo speciale trattamento Nano Silver San "Bios" al Nano-argento garantisce una buona inibizione batterica nel rispetto dell'ambiente e dell'utilizzatore. Il trattamento è presente su alcuni elementi dei mod. Ecofiltro, Rotos, Lindo, Lindo/Magneto e dosatori.

NANO

Filtro dissabbiatore pulente



Filtro dissabbiatore pulente con testa e ghiera in ottone. Cartuccia inox. pulente in quanto dotato di rubinetto di scarico che permette di espellere la sabbia senza smontare il filtro.

Ovunque sia necessario avere acqua priva di solidi di piccolissime dimensioni e, in particolare, di sabbia e ove vi siano problemi di spazio consente una facile installazione. L'acqua greggia entra nel filtro e quindi, convogliata nella cartuccia, esce filtrata.

I filtri serie Nanofiltro sono dotati di cartuccia standard 100 micron ideale per proteggere i circuiti sanitari e vaso trasparente con scarico (incluso).

Modello 3/4-1" a doppio filetto.

CODICE	MODELLO	MATERIALE			PORTATA ($\Delta P=0,2\text{BAR}$) Lt/minuto	PN BAR	ATTACCHI	DIMENSIONI in mm		CAPACITÀ FILTRANTE STANDARD MICRON	TEMP. ACQUA MAX °C	PREZZO IN EURO €	PEZZI x conf.
		TESTA	VASO	CARTUCCIA				A	B				
NANOFA12	NANOFILTRO/A 1/2"	Ottone	PMMA	Inox	20	16	1/2"F	76	185	100	65	88,00	24
NANOFA34	NANOFILTRO/A 3/4"-1"	Ottone	PMMA	Inox	25/30	16	3/4"F-1"M	84	190	100	65	91,00	24

DOPPIO FILETTO
3/4"F E 1"M



INSERTO IN OTTONE

RICAMBI:

Pag. 23-24

CH000002:

chiave in plastica € 7,00

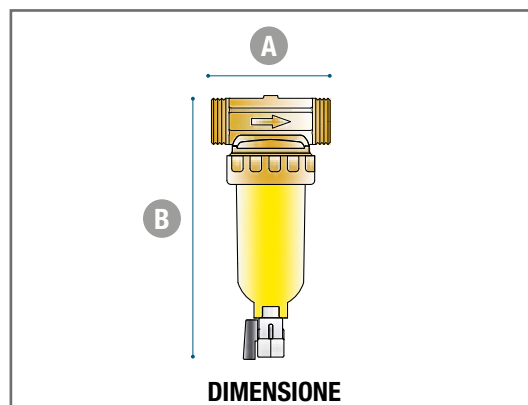
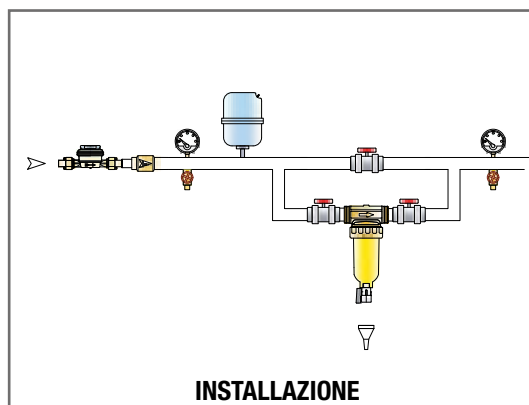

NANO BRASS S

Filtro dissabbiatore pulente Ottone



Filtro dissabbiatore pulente con testa, ghiera e vaso in Ottone. Cartuccia Inox. Pulente in quanto dotato di rubinetto di scarico che permette di espellere la sabbia senza smontaggio.

Idoneo anche per l'utilizzo con acqua calda (90°C). Ovunque sia necessario avere acqua priva di sostanze solide di piccolissime dimensioni e, in particolare, di sabbia e dove vi siano problemi di spazio per una facile installazione. L'acqua greggia entra nel filtro e quindi, convogliata nella cartuccia, esce filtrata. Il vaso in Ottone consente l'utilizzo con acqua calda e per applicazioni speciali (es: pressione alta, filtrazione olii). Modello 3/4"-1" a doppio filetto.

CODICE	MODELLO	MATERIALE			PORTATA (ΔP=0,2BAR) Lt/minuto	PN BAR	ATTACCHI	DIMENSIONI in mm		CAPACITÀ FILTRANTE MICRON	TEMP. ACQUA MAX °C	PREZZO IN EURO €	PEZZI x conf.
		TESTA	VASO	CARTUCCIA				A	B				
NANOBBS12	NANOBRASS/S 1/2"	Ottone	Ottone	Inox	20	25	1/2"F	76	185	100	90	100,00	12
NANOBBS34	NANOBRASS/S 3/4"-1"	Ottone	Ottone	Inox	25/30	25	3/4"F-1"M	84	190	100	90	102,00	12

DOPPIO FILETTO
3/4" F E 1" M



RICAMBI:
Pag. 23-24

CH000002:
chiave in plastica € 7,00

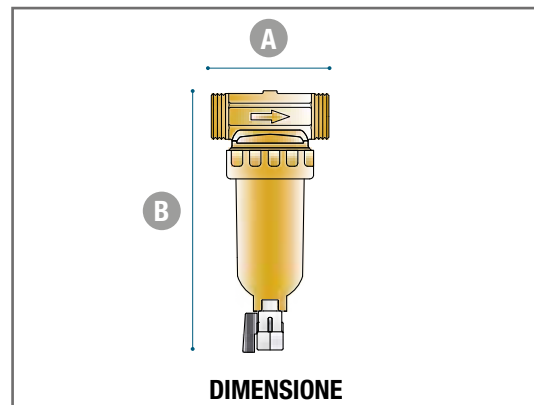
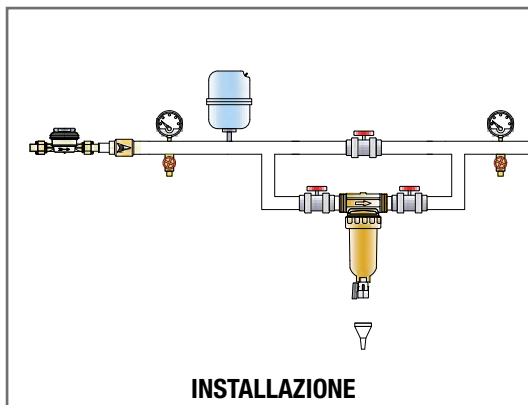

HF RUOTABILE

Filtro autopulente semi-automatico



Testa ruotabile di 360°, attacchi bocchettonati in ottone con valvola di non ritorno incorporata, corpo in materiale plastico rinforzato con fibra in vetro, cartuccia in acciaio inox con sistema ciclonico in servizio, sistema di **lavaggio in controcorrente** semiautomatico e datario manutenzioni.

Installabile sia in linea che in verticale.

L'effetto ciclone spinge lo sporco sul fondo del vaso facilitando così l'accumulo del filtrato e mantenendo più pulita la cartuccia. Per la pulizia dell'elemento filtrante è sufficiente aprire lo scarico che attiva il sistema di lavaggio in controcorrente.

CODICE	MODELLO	MATERIALE			PORTATA ($\Delta P=0,2\text{BAR}$) Lt/minuto	PN BAR	ATTACCHI	DIMENSIONI in mm		CAPACITÀ FILTRANTE MICRON	TEMP. ACQUA MAX °C	PREZZO IN EURO €	PEZZI x conf.
		TESTA	VASO	CARTUCCIA				A	B				
HF000034	HF 3/4"	PPGF30	PMMA	Inox	40	12	3/4" M	195	335	60	65	187,00	6
HF000001	HF 1"	PPGF30	PMMA	Inox	58	12	1" M	187	335	60	65	193,00	6
HF000014	HF 1 1/4"	PPGF30	PMMA	Inox	70	12	1 1/4" M	210	335	60	65	199,00	6

ACCESSORI

CODICE	DESCRIZIONE	PREZZO IN EURO
TIMERWA1	timer wash, automatismo con programma variabile compresa elettrovalvola.	441,00

ATTACCHI RUOTABILI
+ VALVOLA DI NON
RITORNO



DATARIO
MANUTENZIONI

CARTUCCIA INOX EFFETTO
CICLONE + LAVAGGIO
CONTROCORRENTE

RICAMBI:
Pag. 23-24

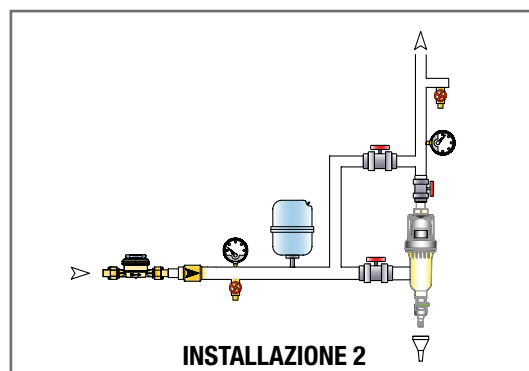
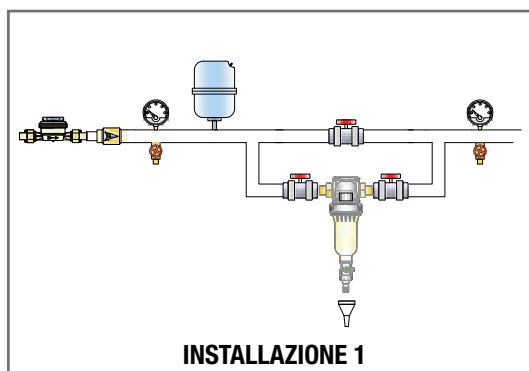

ECOFILTRO BIOS

Filtro autopulente



Filtro dissabbiatore autopulente con testa e ghiera in Ottone, cartuccia in Acciaio inox e scarico autopulente manuale.

L'acqua entra nel filtro e quindi, convogliata nella cartuccia, esce filtrata.

Sono dotati di rubinetto di scarico che permette di espellere la sabbia senza smontaggio.

Cartuccia batteriostatica con nano argento.

CODICE	MODELLO	MATERIALE			PORTATA	PN	ATTACCHI	DIMENSIONI		CAPACITÀ FILTRANTE	TEMP. ACQUA MAX	PREZZO IN EURO	PEZZI
		TESTA	VASO	CARTUCCIA	($\Delta P=0,2BAR$)			in mm					
EC00000A	ECO FILTRO 3/4"	Ottone	Termopl.	Inox	Lt/minuto	BAR		A	B	MICRON	°C	€	x conf.
EC00000B	ECO FILTRO 1"	Ottone	Termopl.	Inox	32	16	3/4"F	90	245	100	65	156,00	3
					52	16	1"F	90	245	100	65	157,00	3

RICAMBI:
Pag. 23-24

CH000001:
chiave in metallo € 12,80

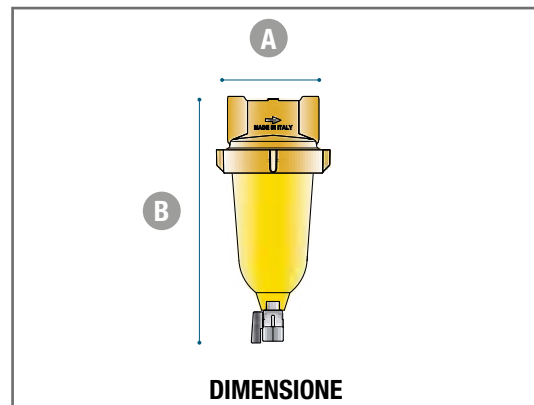
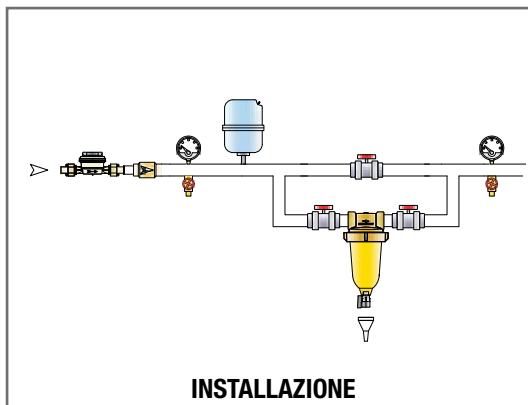

RTOS BIOS

Filtro autopulente a spazzole



Filtri dissabbiatori autopulenti con testa e ghiera in ottone, cartuccia in acciaio inox, dotati di spazzole e scarico.

L'acqua entra nel filtro e quindi, convogliata nella cartuccia, esce filtrata.

PULIZIA: con il by pass acqua aperto (in esercizio) aprire lo scarico e girare la manopola autopulente per almeno due giri completi. Grazie alla particolare conformazione della spazzola e della cartuccia in acciaio inox la combinazione spazzolatura+scarico permette un'efficace pulizia dell'elemento filtrante **senza rendere necessario lo smontaggio del filtro.**

La pulizia si effettua semplicemente aprendo lo scarico e ruotando la manopola posta sulla testa dei filtri.

Cartuccia batteriostatica con nano argento.

CODICE	MODELLO	MATERIALE			PORTATA ($\Delta P=0,2\text{BAR}$) Lt/minuto	PN BAR	ATTACCHI	DIMENSIONI in mm		CAPACITÀ FILTRANTE MICRON	TEMP. ACQUA MAX °C	PREZZO IN EURO €	PEZZI x conf.
		TESTA	VASO	CARTUCCIA				A	B				
ROT0000A	RTOS ¾"	Ottone	Termopl.	inox	32	16	¾"F	90	255	100	65	191,00	3
ROT0000B	RTOS 1"	Ottone	Termopl.	inox	52	16	1"F	90	255	100	65	192,00	3

MANOPOLA
AUTOPULENTE



SPAZZOLE INTERNE
ALLA CARTUCCIA



CARTUCCIA IN
ACCIAIO INOX

RICAMBI:
Pag. 23-24

CH000001:
chiave in metallo € 12,80

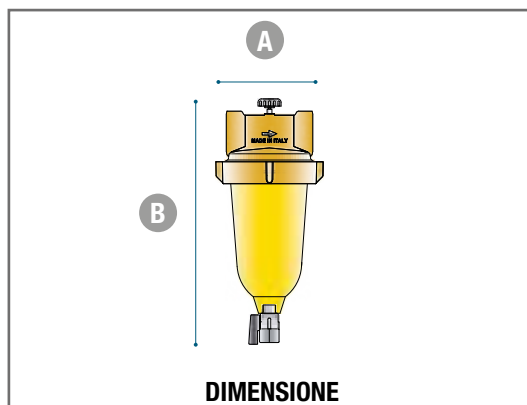
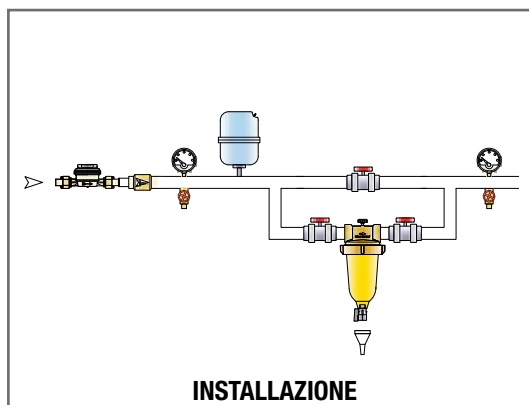

LINDO BIOS

Filtro autopulente a ciclone



Filtri autopulenti brevettati con testa e ghiera in Ottone e cartuccia Inox. Funzionamento a turbina con flusso elicoidale sia in servizio che in scarico. L'acqua greggia entra nel filtro e quindi, convogliata nella zona filtrante, esce pulita grazie al sistema autopulente a ciclone. Ideale dove sia necessario avere acqua priva di sostanze solide di piccolissime dimensioni e, in particolare, di sabbia. Il rubinetto di scarico, fornito di serie, permette di espellere la sabbia senza smontaggio. Le versioni da 1"1/2 e 2" sono dotate di manometro controllo pressione. Cartuccia batteriostatica con nano argento.

CODICE	MODELLO	MATERIALE			PORTATA (ΔP=0,2BAR) Lt/minuto	PN BAR	ATTACCHI	DIMENSIONI in mm		CAPACITÀ FILTRANTE MICRON	TEMP. ACQUA MAX °C	PREZZO IN EURO €
		TESTA	VASO	CARTUCCIA				A	B			
LINDO00A	LINDO/A	Ottone	Termopl.	Inox	55	16	3/4" F	132	272	100	65	217,00
LINDO00B	LINDO/B	Ottone	Termopl.	Inox	90	16	1" F	132	320	100	65	236,00
LINDONUC	LINDO/CN	Ottone	Termopl.	Inox	130	16	1 1/4" F	132	350	100	65	330,00
LINDONUD	LINDO/DN	Ottone	Termopl.	Inox	150	16	1 1/2" F	132	350	100	65	376,00
LINDONUE	LINDO/EN	Ottone	Termopl.	Inox	290	16	2" F	132	360	100	65	403,00

ACCESSORI

CODICE	DESCRIZIONE	PREZZO IN EURO
TIMERWA1	Automatismo con programma variabile compresa elettrovalvola. Specificare in ordine filtro abbinato. (per Filtro LINDO)	441,00

RICAMBI: Pag. 23-24

CH000001:
chiave in metallo € 12,80

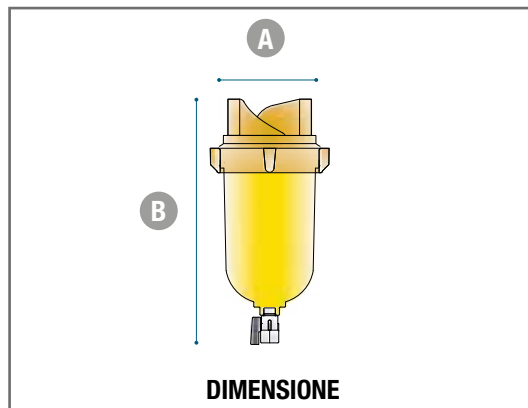
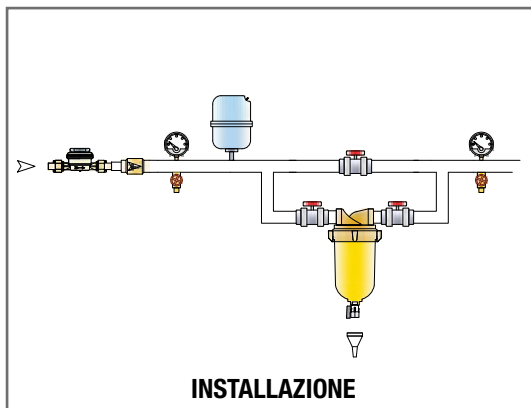

LINDO FLANGIATO

Filtro autopulente a ciclone



Filtri autopulenti flangiati brevettati con testa e ghiera in Ottone e cartuccia Inox. Funzionamento a turbina con flusso elicoidale sia in servizio che in scarico. L'acqua greggia entra nel filtro e quindi, convogliata nella zona filtrante, esce pulita grazie al sistema autopulente a ciclone. Ideale dove sia necessario avere acqua priva di sostanze solide di piccolissime dimensioni e, in particolare, di sabbia. Il rubinetto di scarico, fornito di serie, permette di espellere la sabbia senza smontaggio.

Dotato di manometri controllo pressione.

CODICE	MODELLO	MATERIALE			PORTATA ($\Delta P=0,4\text{BAR}$) m ³ /h	PN BAR	ATTACCHI	DIMENSIONI in mm		CAPACITÀ FILTRANTE MICRON	TEMP. ACQUA MAX °C	PREZZO IN EURO €
		TESTA	VASO	CARTUCCIA				A	B			
LINDONUF	LINDO DN65	Ottone	Termopl.	Inox	27	16	DN65	240	750	100	65	1.568,00
LINDONUG	LINDO DN80	Ottone	Termopl.	Inox	40	16	DN80	240	750	100	65	1.680,00

ACCESSORI

CODICE	DESCRIZIONE	PREZZO IN EURO	PEZZI
TIMERWAS2	Automatismo con programma variabile per scarico filtri.	530,00	1
TIMERWADP	Automatismo a timer + differenziale di pressione per scarico filtri.	728,00	1

RICAMBI:
Pag. 23-24

CH000001:
chiave in metallo € 12,80

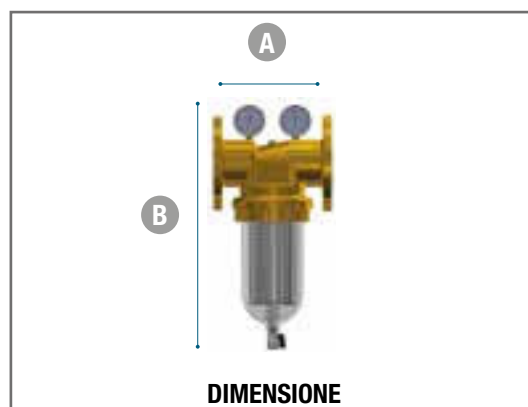

GIGANT

Filtro autopulente a ciclone



Filtri dissabbiatori autopulenti a ciclone brevettati. Grazie all'effetto super elica il numero di pulizie si riduce in modo consistente: ciò si ottiene mediante l'elica brevettata collocata alla base della cartuccia che crea un effetto elicoidale che allontana le particelle in sospensione dall'elemento filtrante. Dotato di collare di chiusura A Clamp in acciaio inox, (AISI 316) e cartuccia di grandi dimensioni in Acciaio Inox, corpo filtro in poliammide rinforzata e scarico. Manometri di controllo differenziale pressione e valvola di scarico 3/4" inclusi.

CODICE	MODELLO	MATERIALE			PORTATA ($\Delta P=0,2$ BAR)	PN	ATTACCHI	DIMENSIONI in mm		CAPACITÀ FILTRANTE STANDARD	TEMP. ACQUA MAX	PREZZO IN EURO
		TESTA	VASO	CARTUCCIA				m³/h	BAR			
GIGANT02	GIGANT 2"	PA	PA	Inox	30	10	2" M	305	680	100	45	735,00
GIGANT65	GIGANTDN65	PA	PA	Inox	30	10	DN 65	380	680	100	45	943,00
GIGANT03	GIGANT 3"	PA	PA	Inox	50	10	3" M	340	820	100	45	1.088,00

Kit bocchettoni PVC x GIGANT 2" (cod. BOCCH02) € 85,00

Kit flange PVC x GIGANT DN50 (cod. FLAND50) € 100,00

Kit bocchettoni PVC x GIGANT 3" (cod. BOCCH03) € 266,00

Kit flange PVC x GIGANT DN80 (cod. FLAND80) € 164,00

ACCESSORI

CODICE	DESCRIZIONE	PREZZO IN EURO	PEZZI
TIMERWAS2	Automatismo con programma variabile per scarico filtri.	530,00	1
TIMERWADP	Automatismo a timer + differenziale di pressione per scarico filtri.	728,00	1

RICAMBI:
Pag. 24

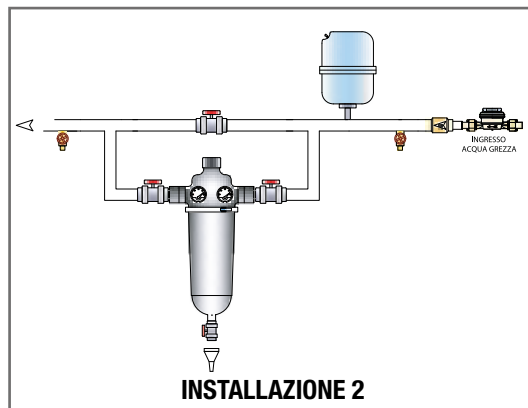
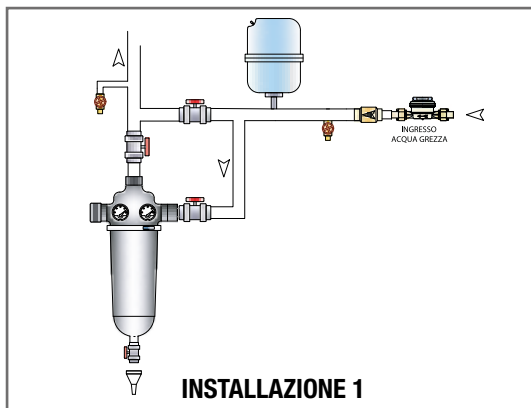

FC/RI VASO INOX

Filtro dissabbiatore



Filtri dissabbiatori autopulenti con testa e ghiera in Ottone. Vaso in Acciaio Inox e cartuccia in Inox. Uso acqua potabile. **Adatto anche per acqua calda.** Da specificare nell'ordine. Possibile automatismo con centralina timerwash. Sono dotati di sistema di scarico. Utilizzo: ovunque sia necessario avere acqua priva di sostanze solide di piccolissime dimensioni e, in particolare, di sabbia.

Filtrazione: standard 60 micron.

CODICE	MODELLO	MATERIALE			PORTATA ($\Delta P=0,2$ BAR)	PN	ATTACCHI	DIMENSIONI in mm		CAPACITÀ FILTRANTE STANDARD	TEMP. ACQUA MAX	PREZZO IN EURO
		TESTA	VASO	CARTUCCIA				A	B			
FCBLAXX8	FC/CL Inox	Ottone	Inox	Inox	62	16	1" F	135	365	60	90	674,00
FCBLAX10	FC/EL Inox	Ottone	Inox	Inox	235	16	2" F	150	595	60	90	1.027,00

ACCESSORI

CODICE	DESCRIZIONE	PREZZO IN EURO
TIMERWA1	Automatismo con programma variabile compresa elettrovalvola.	441,00

RICAMBI:
Pag. 24

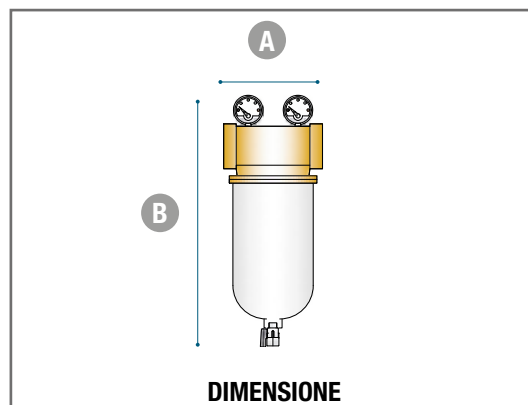
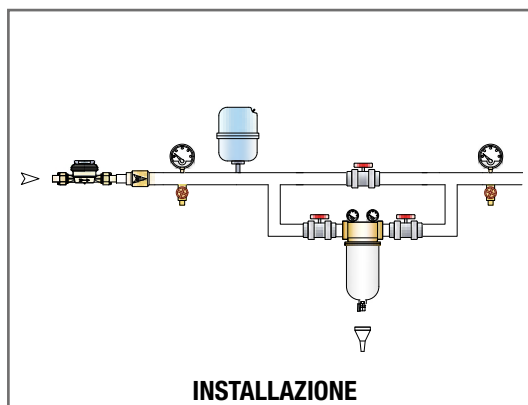

SERIE 600

Filtri autopulenti semi-automatici

INFO



Serie 600 è un'apparecchiatura all'avanguardia nel campo dei filtri autopulenti perché, oltre allo scarico dello sporco, con il suo **sistema di lavaggio in controcorrente** garantisce un'efficace e reale pulizia della cartuccia filtrante.

Per la pulizia dell'elemento filtrante occorre aprire lo scarico sul fondo del vaso.

Questa operazione attiva automaticamente, ad ogni scatto, il sistema = filtrazione acqua per lavaggio + scarico + lavaggio in controcorrente.

La fornitura comprende: testa in ottone, corpo in ottone, cartuccia in acciaio inox, manopola per attivare lavaggio controcorrente, scarico automatico.

CODICE	MODELLO	MATERIALE	PORTATA	PN	ATTACCHI	DIMENSIONI		CAPACITÀ FILTRANTE	TEMP.	PREZZO
			($\Delta P=0,2\text{BAR}$)	BAR		in mm	ACQUA MAX		IN EURO	
			m ³ /h			A	B	MICRON	°C	€
E600D065	SERIE 600 DN65	ottone	40 ÷ 45	16	DN 65	290	648	90	45	5.243,00
E600D080	SERIE 600 DN80	ottone	46 ÷ 50	16	DN 80	310	648	90	45	5.618,00
E600D100	SERIE 600 DN100	ottone	56 ÷ 60	16	DN 100	350	648	90	45	5.917,00

ACCESSORI

CODICE	DESCRIZIONE	PREZZO IN EURO	PEZZI
TUFXAUTO	Automatismo con programma variabile per scarico filtri serie 600	642,00	1
TUFXAUTDP	Automatismo a timer + differenziale di pressione per scarico filtro serie 600	1.477,00	1

RICAMBI:

Pag. 24

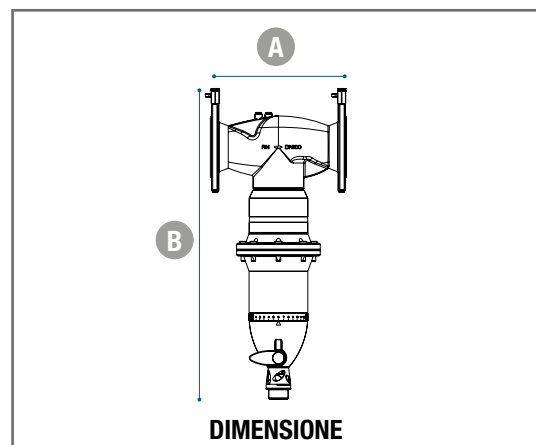
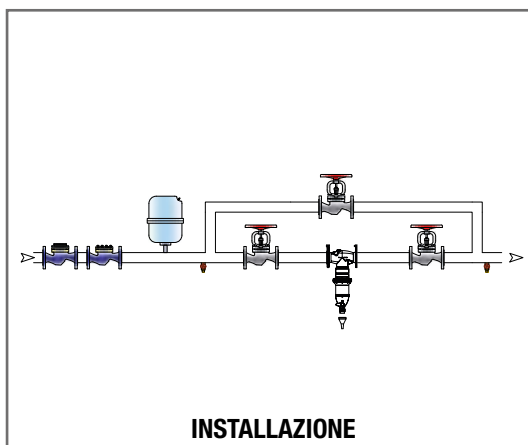

CYCLON

Filtri idrociclone



Filtri separatori di sabbia. Il filtro idrociclone CYCLON viene utilizzato per le acque provenienti da pozzi, fiumi e laghi, con una notevole quantità di sabbia in sospensione. L'entrata tangenziale dell'acqua genera un moto vorticoso ad andamento centrifugo che permette la separazione tra acqua e particelle pesanti per differenza di densità e peso specifico, infatti l'acqua verrà fuori dall'uscita superiore mentre la sabbia, più pesante, precipiterà al centro del vortice accumulandosi nell'apposito recipiente sottostante.

NOTA: Il range pressione min-max deve essere rispettato per l'efficienza del trattamento.

Disponibile a richiesta versione in acciaio inox (AISI 304 e AISI 316).

CODICE	ARTICOLO	MATERIALE	PORTATA	PORTATA	PN	ATTACCHI	DIMENSIONI				PESO	TEMP. ACQUA MAX	PREZZO IN EURO
			MIN	MAX			in mm						
			m ³ /h	m ³ /h	BAR		L1	H	H1	A	KG	°C	€
CYCL000A	CYCLON ¾"	metallo trattato	3	5	8	¾" F	200	580	690	-	9	45	664,00
CYCL0000	CYCLON 1"	metallo trattato	5	12	8	1" F	220	820	920	-	10	45	734,00
CYCL0001	CYCLON 1"½	metallo trattato	10	16	8	1"½ F	230	825	940	-	11	45	795,00
IDROCICLONE CON SERBATOIO													€
CYCL0002	CYCLON 2"	metallo trattato	15	25	8	2" F	350	930	1100	500	21	45	1.413,00
CYCL0003	CYCLON 3"	metallo trattato	30	50	8	3" F	410	980	1170	500	23	45	1.438,00
CYCL00F4	CYCLON DN 100	metallo trattato	50	80	8	DN100	420	1280	1520	600	36	45	2.140,00

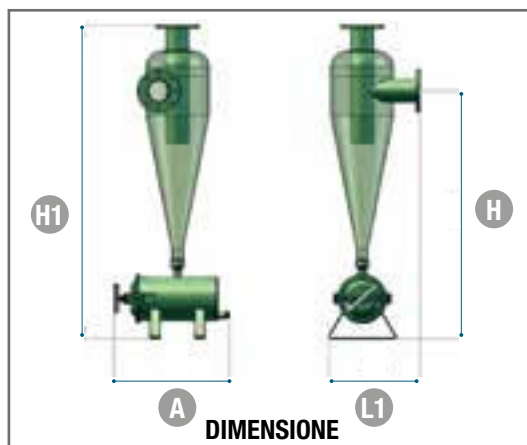
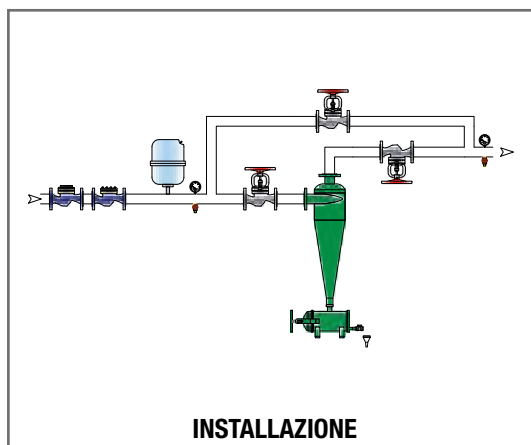

FILTRI IN PLASTICA

Attacchi da 1/2" per cartucce 5" mini

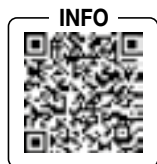

Contenitori vuoti in plastica tipologia "mini" per vari tipi di cartucce 5". Testa e ghiera in Polipropilene rinforzato con inserti in Ottone. I contenitori non devono essere installati in luoghi soggetti a sbalzi di pressione (PN7). Temperatura di utilizzo +1°C / +45°C

CODICE	MODELLO	DESCRIZIONE	ATTACCHI	DIMENSIONI in mm		PREZZO IN EURO	PEZZI
				A	B		
CFP00725N	1002	5" STAFFABILE	1/2" F	170	124	22,50	24
CFP51000	1000	5" MINI 3 VIE	1/2" F	170	97	23,50	30

RICAMBI:
Pag. 20-23

ACCESSORI:
Pag. 18

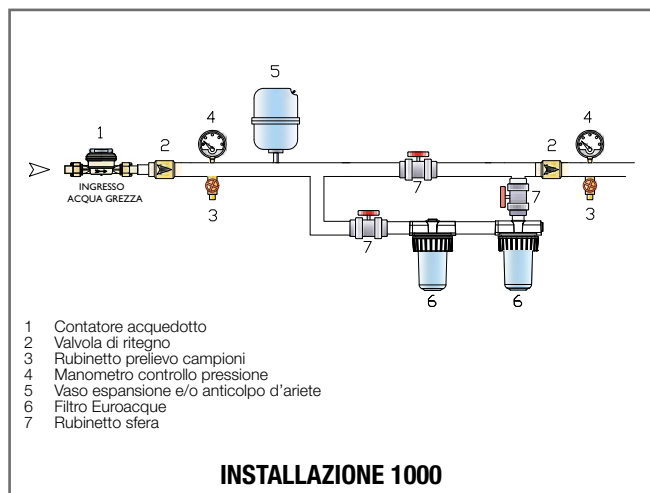
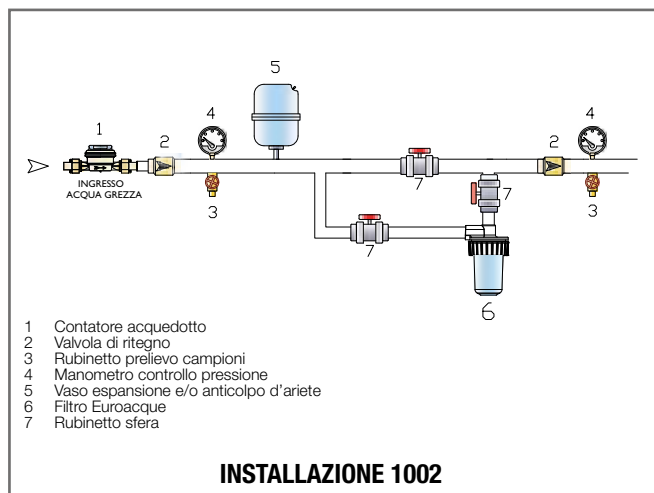

FILTRI IN PLASTICA

Attacchi da ¾" a 1"½ per cartucce 7" - 10" - 20"

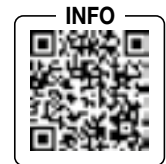

Contenitori vuoti in plastica per vari tipi di cartucce - 7" - 10" - 20". Testa e ghiera in Polipropilene rinforzato con inserti in Ottone e vaso in san.

I contenitori non devono essere installati in luoghi soggetti a sbalzi di pressione (PN7). Temperatura di utilizzo +1°C / +45°C

CODICE	MODELLO	DESCRIZIONE	ATTACCHI	DIMENSIONI in mm		PREZZO IN EURO	PEZZI
				A	B		
CFP00729	1029	7" STAFFABILE	¾"F	240	124	30,50	12
CFP00726	1033	7" STAFFABILE	1"F	240	124	30,50	12
CFP00721	1017	10" STAFFABILE	¾"F	310	124	33,00	12
CFP00722	1018	10" STAFFABILE	1"F	310	124	33,00	12
CFP01110	2010	10" PLUS	1¼"F	310	130	39,00	12
CFP00821	2017	20" STAFFABILE	¾"F	590	124	83,00	6
CFP00822	2018	20" STAFFABILE	1"F	590	124	83,00	6
CFP11202	2020	20" PLUS	1¼"F	590	130	92,50	6
CFP11203	2022	20" PLUS	1½"F	590	130	119,00	6

RICAMBI:
Pag. 20-23

ACCESSORI:
Pag. 18

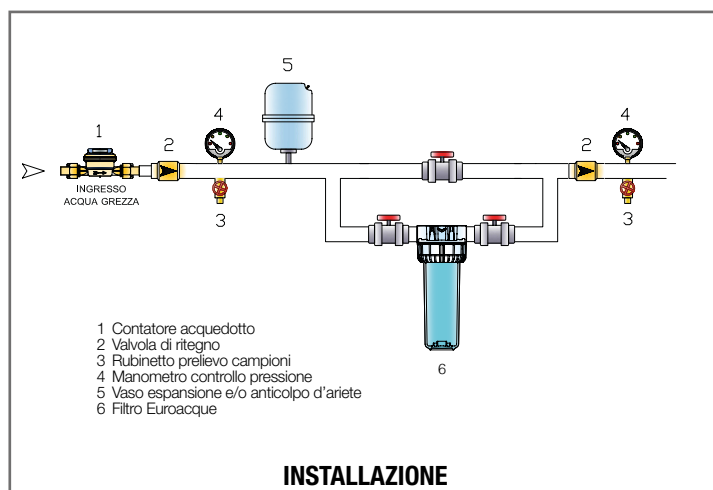

FILTRI IN PLASTICA

Duplex



Contenitori con staffa per n° 2 cartucce + nipplo di collegamento. Testa e ghiera in Polipropilene rinforzato con inserti in Ottone. Per cartucce 10".
Chiave smontaggio inclusa.

CODICE	MODELLO	DESCRIZIONE	ATTACCHI	DIMENSIONI in mm		PREZZO IN EURO	PEZZI
				A	B		
DX251150	DUPLEX 10" 3/4"	10" x 2 + STAFFA + VITI	3/4"	310	250	93,00	6
DX251151	DUPLEX 10" 1"	10" x 2 + STAFFA + VITI	1"	310	250	94,00	6

RICAMBI:
Pag. 20-23

ACCESSORI per filtri in plastica, chiavi e staffe:



CHIAVE



STAFFA

CODICE	MODELLO	DESCRIZIONE	PREZZO IN EURO	PEZZI
CFP00739N	CHIAVE 1020	NEW 5" MINI	6,50	12
CFP0N737	CHIAVE 1021/N	7 - 10"	7,50	12

CODICE	MODELLO	DESCRIZIONE	PREZZO IN EURO	PEZZI
CFPSTAF2	STAFFA UNIVERSALE	Per contenitori (viti incluse)	6,50	12

GOODRAIN

Trattamento acque piovane

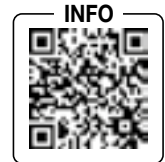

È importante riciclare l'acqua piovana sia per spirito ecologico che per esigenze di progettazione nel rispetto delle normative. L'acqua piovana è però difficilmente utilizzabile se prelevata direttamente dai serbatoi di accumulo. Un efficace trattamento acque a 3 stadi è in grado di fornire acqua di qualità per tutti gli utilizzi domestici (escluso l'alimentare). I kit proposti svolgono vari trattamenti: **cartuccia a maglia inox** (ferma sedimenti di medie dimensioni - 90 microns), **cartuccia in polipropilene** (ferma sedimenti di piccole dimensioni - 10 microns) e **cartuccia ai carboni attivi vegetali** (ferma cattivi odori e colori che l'acqua può assumere lungo il suo percorso). Nella fornitura sono incluse 3 staffe fissaggio filtri + relative viti e cartucce.

CODICE	MODELLO	PORTATA LT/Minuto		DIMENSIONI in mm			ATTACCHI	PREZZO IN EURO
		MIN	MAX	L	H	P		€
GR000001	GOODRAIN-10"	5	25	400	360	160	1"	189,00

RICAMBI PER KIT GOODRAIN 10"

CODICE	MODELLO	DESCRIZIONE	VERSIONE	PREZZO IN EURO
CFPIN746	CART. INOX 10"	Pre filtrazione 60 microns 10"	10"	39,00
CARTPP10	CART. PP 10"	Post filtrazione 10 microns 10"	10"	5,00
CFP00718	CART. CARB. 10"	Cartuccia carboni vegetali 10"	10"	21,00

CFP0N737:
Chiave € 7,50

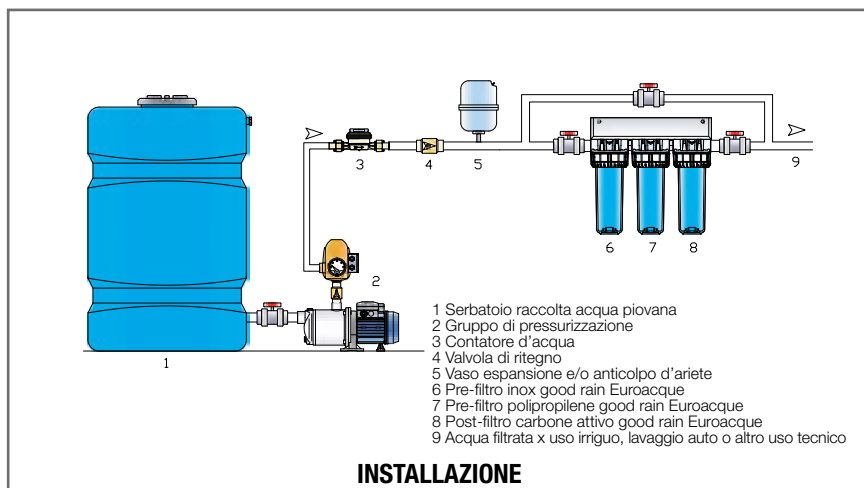

CARTUCCE FILTRANTI

Filo avvolto

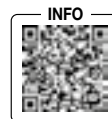

La filo avvolto (FA) è una cartuccia monouso adatta alla filtrazione meccanica, composta da un filo di polipropilene cardato avvolto su un'anima dello stesso materiale. È prodotta di serie in 4 misure con diversi gradi di filtrazione ed è disponibile in modelli personalizzati su richiesta.

CODICE	MODELLO	LUNGHEZZA	PREZZO IN EURO	PEZZI
			€	x conf.
CFP00712 - 50*	1057 FA	5" (x 1/2")	4,00	36 - 140
CFP00717 - 50	1086 FA	7" (x 3/4"-1")	4,50	24 - 84
CFP00713 - 50	1056 FA	10" (x 3/4"-1")	5,00	80
CFP0071B - 50	2056 FA	20" (x 3/4"-1")	11,00	30

***VERSIONE STD 50 MICRON - PER FILTRAZIONI DIFFERENTI SPECIFICARE NELL'ORDINE ES: CFP00713-10 = 10 MICRONS (5-10-20-50 DISP.)**

CARTUCCE FILTRANTI ANTIMICROBICHE

Filo avvolto



La filo avvolto antimicrobica è una cartuccia monouso adatta alla filtrazione meccanica, composta da un filo di polipropilene cardato avvolto su un'anima dello stesso materiale con doppia inibizione batterica (su filo e nell'anima interna) grazie al trattamento a base di sali di argento. È prodotta di serie in 3 misure con grado di filtrazione 50 micron.

CODICE	MODELLO	LUNGHEZZA	PREZZO IN EURO	PEZZI
			€	x conf.
CFPAR712	5" ARGENTO	5" (x 1/2") MINI	7,00	36 - 140
CFPAR713	10" ARGENTO	10" (x 3/4"-1")	8,00	70
CFPAR71B	20" ARGENTO	20" (x 3/4"-1")	18,00	30

CARTUCCE FILTRANTI

Microfibra PP



La PP è una cartuccia monouso adatta alla filtrazione meccanica, composta da microfibra di Polipropilene. È disponibile in modelli personalizzati su richiesta. La struttura del setto filtrante è a densità graduata; la densità delle fibre è minore all'esterno ed aumenta progressivamente verso l'interno per aumentare la vita utile delle cartucce.

CODICE	MODELLO	LUNGHEZZA	PREZZO IN EURO	PEZZI
			€	x conf.
CARTPP01	CART/PP/1	10" (x 3/4"-1") - 1 microns	5,00	50
CARTPP05	CART/PP/5	10" (x 3/4"-1") - 5 microns	5,00	50
CARTPP10	CART/PP/10	10" (x 3/4"-1") - 10 microns	5,00	50
CARTPP16	CART/PP/50	10" (x 3/4"-1") - 50 microns	5,00	50
CARTPP1P	CART/PP/20/1	20" (x 3/4"-1") - 1 microns	12,50	25
CARTPP2P	CART/PP/20/5	20" (x 3/4"-1") - 5 microns	12,50	25
CART892P	CART/PP/20/10	20" (x 3/4"-1") - 10 microns	12,50	25
CARTPP26	CART/PP/20/50	20" (x 3/4"-1") - 50 microns	12,50	25

ALTRE MISURE A RICHIESTA

CARTUCCE FILTRANTI **NEW**

Nylon Lavabile



FILTRI



La nuova serie Nylon è specifica per la sola filtrazione meccanica, offrendo il vantaggio di poter essere lavata e riutilizzata svariate volte. La nuova rete esterna stampata a vortice spinge lo sporco verso il fondo mantenendo la cartuccia più pulita e più efficiente per più tempo. Filtrazione standard 60 micron.

CODICE	MODELLO	LUNGHEZZA	PREZZO IN EURO	PEZZI
			€	x conf.
CFP00715	1200 NRL MINI	5" MINI	9,00	36 - 256
CFP00720	1090 NRL	7"	15,00	24 - 126
CFP00716	1052 NRL	10"	18,50	24 - 84
CFP0P716	1052 NRL PLUS	10" (x 1¼" - 1½") plus	20,50	4
CFP0072B	2052 NRL	20" (x ¾" - 1")	46,50	4
CFP0072D	2052 PLUS NRL	20" (x 1¼" - 1½") plus	47,50	4

CARTUCCE FILTRANTI

Maglia inox



L'elemento filtrante di queste cartucce è costituito da una tela in fili d'Acciaio Inox che consente una filtrazione adeguata per l'asportazione dei solidi accumulati con maggiore resistenza a lavaggi più frequenti. La durata è maggiore a quella delle cartucce in plastica data la maggiore robustezza. Queste cartucce sono maggiormente riutilizzabili nel tempo. Filtrazione standard 60 micron.

CODICE	MODELLO	LUNGHEZZA	PREZZO IN EURO	PEZZI
			€	x conf.
CFPIN719	1200 INOX/NL	5"	22,50	24
CFPIN746	1085 INOX/NL	10"	39,00	24
CFP00746	1085 INOX	10"	81,00	12

CARTUCCE FILTRANTI

Carbone attivo



Il filtro CA a Carbone Attivo vegetale è specifico per il trattamento dell'acqua, elimina il sapore di cloro troppo intenso e di altre sostanze sgradevoli. Sostituire in base alle esigenze e comunque non oltre 6 mesi. Se utilizzato per uso potabile prevedere adeguato post trattamento di disinfezione.

CODICE	MODELLO	LUNGHEZZA	PREZZO IN EURO	PEZZI
			€	x conf.
CFP00718	1300 cat	10"	21,00	12
CFP00818	2600 cat	20"	42,00	4

CARTUCCE FILTRANTI

Carbon block

INFO



Il filtro CARBON BLOCK attivo è specifico per il trattamento dell'acqua potabile abbinando l'azione dei carboni (attenua il sapore di cloro troppo intenso e di altre sostanze sgradevoli) ad una filtrazione di 5 micron. Sostituire in base alle esigenze e comunque non oltre 6 mesi. Se utilizzato per uso potabile prevedere adeguato post trattamento di disinfezione.

CODICE	MODELLO	LUNGHEZZA	PREZZO IN EURO	PEZZI
			€	x conf.
CFPBK718	1300 BLOCK	10"	14,00	12
CFPBK818	2600 BLOCK	20"	26,50	4

CARTUCCE FILTRO D'ACQUA

Cristalli Polifosfato

INFO



Il filtro con cristalli di polifosfato è ideale per l'uso domestico perchè protegge gli elettrodomestici quali lavatrici e lavastoviglie dal calcare. Si raccomanda di sostituire il filtro quando il livello del materiale interno cala di 1/3 rispetto all'inizio.

CODICE	MODELLO	LUNGHEZZA	PREZZO IN EURO	PEZZI
			€	x conf.
CFP00CRI	CRYSTAL10	10"	24,00	12

CARTUCCE FILTRO D'ACQUA

Resine Demin e cartuccia vuota



La serie DEMIN è dotata di resine demineralizzatrici a viraggio di colore. Da utilizzare unicamente per uso tecnologico. Ideale come post trattamento osmosi. Una volta che la carica filtrante esaurisce la sua carica demineralizzante le resine cambiano colore.

Cartuccia vuota da utilizzare per vari materiali filtranti in abbinamento ad esempio a contenitori/filtri in plastica da 10".

Completa di accessori (tappo, filtrino e guarnizione).

CODICE	MODELLO	LUNGHEZZA	PREZZO IN EURO	PEZZI
			€	x conf.
CFPDEM10	1500 MIN	10"	30,00	12
CFP00750	1093 CAP	10"	14,00	12

VASI RICAMBIO



CODICE	MODELLO	VASO PER TESTA CON ATTACCHI	DIMENSIONI in mm		PREZZO IN EURO €	FIGURA
			Ø	H		
WVC000T1	Vaso Condizionatore / FCRI $\frac{1}{2}$ "(PRE 2015) senza sede OR	$\frac{1}{2}$ "	89	148	28,50	E
WRFE0503	Vaso filtro plastica 3pz 5" mini	$\frac{1}{2}$ "	80	111	10,50	
WRFE0501	Vaso filtro plastica 3pz 5" staffabile	$\frac{1}{2}$ "	80	111	10,50	
WRFE0703	Vaso filtro plastica 3pz 7"	$\frac{3}{4}$ " - 1"	103	162	14,00	
WRFE0003	Vaso filtro plastica 3pz 10"	$\frac{3}{4}$ " - 1"	103	237	15,00	
WRFE2003	Vaso filtro plastica 3pz 20"	$\frac{3}{4}$ " - 1" - 1 $\frac{1}{4}$ " - 1 $\frac{1}{2}$ "	103	577	39,00	
WF000HOT	Vaso Filtro Nano Hot 90°C NANO EVO MAG-T4 Bypass	$\frac{1}{2}$ " - $\frac{3}{4}$ "	57	112	37,00	I
WF00SHOP	Vaso Compact EVO-T3 Bypass	$\frac{3}{4}$ "	57	62	31,00	L
WVF000T2	Vaso Filtri LINDO (con sede OR)	$\frac{3}{4}$ "	109	172	46,50	C
WVF000T3	Vaso Filtri LINDO (con sede OR)	1 - 1 $\frac{1}{4}$ " - 1 $\frac{1}{2}$ " - 2"	109	214	54,00	B
WVF001T1	Vaso Filtro LINDO (senza sede OR)	$\frac{3}{4}$ "	109	172	44,50	C
WVF001T2	Vaso Filtro LINDO (senza sede OR)	1"	109	214	54,00	B
WVF000T5	Vaso Filtri FC/RI/Q COND/DB/LINDO FLANGIATO	1 $\frac{1}{2}$ " - 2" DN65 - DN80	143	261	105,00	A
WVLINDTC	Vaso Filtri LINDO (VS. 2013) (PRE 2013)	1 $\frac{1}{4}$ " - 1 $\frac{1}{2}$ "	123	270	89,00	
WWDV00T1	Vaso Dosatore D 1 (chiuso)	$\frac{1}{2}$ "	89	148	28,50	E
WWDV0001	Vaso Filettato Dosatore DX/DT	$\frac{1}{2}$ "	54	100	14,00	G
WWDDB001	Vaso Dosatore D Blu R/D/h/s/3/SLIM (COND/A 2015)	$\frac{1}{2}$ "	57	105	17,00	F
WVF00NT1	Vaso Filtri ROTOS/ECOFILTRO	$\frac{3}{4}$ " - 1"	89	148	33,00	D
WF00NTD	Vaso Dosatore D2/D3 (chiuso) COND B / COND C	$\frac{3}{4}$ " - 1"	89	148	31,50	E
WF000NT2	Vaso Filtri NANO/FILTRO (aperto)	$\frac{1}{2}$ " - $\frac{3}{4}$ "	57	112	18,00	H
FIL1603C	Vaso FILTRO HF	$\frac{3}{4}$ " - 1" - 1 $\frac{1}{4}$ "	95	180	59,00	
FIL1604B	Vaso DOSATORE HD	$\frac{3}{4}$ " - 1" - 1 $\frac{1}{4}$ "	95	148	57,00	
CLICK002G	Vaso dosatore click	$\frac{1}{2}$ "	60	95	16,00	
DEFA001P	Vaso defangatore GTS / CLICK MINI	$\frac{3}{4}$ "	60	70	14,00	
YDROVAS3	Vaso serie Idronet	$\frac{3}{4}$ "	60	155	29,50	
WF00IHOTN	Vaso RS	$\frac{3}{4}$ " - 1"	57	115	41,00	

GUARNIZIONI VASO COMPRESSE

CARTUCCE RICAMBIO

CODICE	PER MODELLO	MICRON	DIMENSIONI	PREZZO
			in mm	IN EURO
			L x H	€
CANDINHF	HF RUOTABILE (tutti)	60	65 x 125	35,50
CAND0012	nanofiltro/A - nanobrass/s	100	30 x 93	25,00
CAND00H12	nano hot mag - nano evo - nano eVO/OT-T4 - nanobrass mag	500	30 x 93	26,00
CANDC0H12	COMPACT EVO-T3 BYPASS - HIPPO	500	30 x 43	22,50
CANDGTS0	gts	500	30 x 69	24,00
FIL1609C	defangatore hx	500	65 x 125	47,50
HAIRSPIR	Spirale interna disareatore Hair	ND	42 x 120	21,50
ECO00001	ECO filtro (tutti)	100	46,5 x141	37,50
ROT00001	ROTOS (tutti)	100	46,5 x141	39,00
LINDO001	LINDO/A ¾"	100	72 x 190	58,00
LINDO002	LINDO/B 1"	100	72 x 235	68,50
LINDONU4	LINDO/DN - lindo/cn 1 ¼" - 1½" (POST2014)	100	72 x 235	70,50
LINDONU5	LINDO/en 2"	100	72 x 235	87,00
LINDONU6	LINDO DN65/80	100	98 x 244	267,50
LINDO004	lindo 1 ¼" - 1½" (pre2013)	100	72 x 280	107,00
CANDRR15	FC/RI 1 ½" e 2"	100	98 x 235	144,50
CANFAIN2	FC/BL INOX ¾" - FC/cL INOX 1"	60	69 x 238	121,00
CANFAI06	FC/EL INOX - FC/DB INOX	60	69 x 478	278,50
GIGCAR02	GIGANT 2" / GIGANT DN 65	100	129 x 300	364,00
GIGCAR02-200	GIGANT 2" / GIGANT DN 65	200	129 x 300	364,00
GIGCAR02-500	GIGANT 2" / GIGANT DN 65	500	129 x 300	396,00
GIGCAR03	GIGANT 3"	100	134 x 425	396,00
GIGCAR03-200	GIGANT 3"	200	134 x 425	396,00
GIGCAR03-500	GIGANT 3"	500	134 x 425	439,00
EUREF32B	serie 300 2"	120	142 x 292	278,50
EUREF33B	serie 300 dn 80	120	140 x 392	353,50
EUREF34B	serie 300 dn 100	120	160 x 494	439,00
EUREF35B	serie 300 dn 125	120	160 x 494	460,50
E600C090	SERIE 600	90	142 x 513	621,00
YDRONET3C	serie YDRONET 3 filtro	50	30 x 130	32,50

GUARNIZIONI CARTUCCIA COMPRESSE

CHIAR

Filtri chiarificatori



FILTRI



Per un corretto dimensionamento è sempre necessaria un'analisi acque completa. Filtri **CHIARIFICATORI** automatici (per eliminare la torbidità) con masse multistrato (quarzite), lavaggio temporizzato in controcorrente. Pressione di esercizio 1,8 BAR minima. Portata calcolata con torbidità inferiore a 5 Ntu.

CODICE	MODELLO	PORTATA m ³ /h	DIMENSIONI in mm		ATTACCHI	PREZZO IN EURO
			A	B		€
CHIAU030	CHIAR 30	2	1085	255	1"	1.444,50
CHIAU050	CHIAR 50	3	1565	255	1"	1.765,50
CHIAU080	CHIAR 80	3,5	1600	340	1¼"	2.019,50
CHIAU100	CHIAR 100	4	1550	405	1¼"	2.621,50
CHIAU150	CHIAR 150	5,2	1900	416	1¼"	3.231,50

DEF PIRO

Filtri deferrizzatori



Filtri **DEFERRIZZATORI** automatici (per eliminare ferro e manganese)* con masse multistrato a pirolusite, lavaggio temporizzato in controcorrente. Pressione di esercizio 1,8 BAR minima. Portata calcolata con 1 PPM Fe.

* pre-ossidazione necessaria tramite dosaggio di cloro.

CODICE	MODELLO	PORTATA m ³ /h	DIMENSIONI in mm		ATTACCHI	PREZZO IN EURO
			A	B		€
DEFAU030P	DEF 30 PIRO	2	1085	255	1"	1.470,00
DEFAU050P	DEF 50 PIRO	3	1565	255	1"	1.942,50
DEFAU080P	DEF 80 PIRO	3,5	1600	340	1¼"	2.310,00
DEFAU100P	DEF 100 PIRO	4	1550	405	1¼"	2.835,00
DEFAU150P	DEF 150 PIRO	5,2	1900	416	1¼"	3.528,00

DECLOR

Filtri decloratori

INFO



Filtri **DECLORATORI** automatici (per eliminare cloro - odori - atrazina) con masse multistrato a speciali carboni attivi vegetali, lavaggio temporizzato in controcorrente. Pressione di esercizio 1,5 BAR minima. Portata calcolata uso decloratore.

CODICE	MODELLO	PORTATA m ³ /h	DIMENSIONI in mm		ATTACCHI	PREZZO IN EURO
			A	B		€
DECAU020	DECLOR 20	1,4	1085	235	1"	1.284,00
DECAU030	DECLOR 30	2	1085	255	1"	1.444,50
DECAU050	DECLOR 50	3	1565	255	1"	1.733,50
DECAU080	DECLOR 80	3,5	1600	340	1¼"	2.172,50
DECAU100	DECLOR 100	4	1550	405	1¼"	2.675,00
DECAU150	DECLOR 150	5,2	1900	416	1¼"	3.506,50

DEARS

Filtri dearsenificatori

INFO



Fornitura di filtro Dearsenificatore manuale per acque con Arsenico. Materiale filtrante selettivo per Arsenico (ad esaurimento), Il dears/lw non necessita di pre-ossidazione dell'acqua. La capacità effettiva del sistema di trattamento può variare in base ad interferenze legate ai seguenti parametri: pH (6,5-8); Silice, Fosfati, Molibdeno. è richiesta una manutenzione annuale/semestrale (da parte di CAT Euroacque) per verificare il funzionamento del sistema e l'eventuale raggiungimento del valore ciclico. Sopra gli 80µg/L As prevedere 2 filtri Dears in serie. è necessaria pre-filtrazione in base ad analisi acque.

CODICE	MODELLO	PORTATA m ³ /h	CICLICA M3 100 µg/L As	ATTACCHI	DIMENSIONI in mm		PREZZO IN EURO
					A	B	€
DEARSLW	LW5	0,1	100	1"	500	180	515,00
DEARSLW1	LW30	0,6	750	1"	1085	255	2.165,00
DEARSLW2	LW40	0,8	1000	1"	1565	255	2.761,00
DEARSLW3	LW50	1,0	1250	1"	1600	340	3.301,00
DEARSLW4	LW80	1,6	2000	1"	1550	405	6.324,00
DEARSLW5	LW100	2,0	2500	1"	1900	416	7.255,00

FILTRI INDUSTRIALI ED IMPIANTI SPECIALI



Filtri industriali in carpenteria a masse filtranti per chiarificare, deferrizzare, declorare e impianti speciali.

CONSULTARE IL NOSTRO UFFICIO TECNICO



MATERIALI FILTRANTI

per impianti di trattamento acque



CODICE	MODELLO	DESCRIZIONE	PREZZO	PEZZI
RESINE A SCAMBIO IONICO			€/lt	conf/lt
RESCA025	EURORES/CA	Resine cationiche per addolcimento	5,40	25*
RESCFA25	EURORES/CFA	Resine macroporose calcio + ferro	12,30	25*
RESN0025	EURORES/N	Resine anioniche per nitrati	22,50	25*
RESDEM25	EURORES/DEMI	Resine a letto misto per demi (no viraggio)	21,40	25*
RESMACRO	EURORES/NEW	Resine macroporose/HQ per NEW DIGIT	13,40	25*

ATTENZIONE: i materiali filtranti sopra elencati non vengono mai spediti in porto franco.

DEFERRIZZANTI			€/lt	conf/lt
BIRM0028	EURO/BIRM	Materiali deferrizzanti: BIRM	9,10	28*
DEFERRIZZANTI			€/kg	conf/kg
PIROLUSI	PIROLUSITE	Materiali deferrizzanti: PIROLUSITE	6,70	25*

ATTENZIONE: i materiali filtranti sopra elencati non vengono mai spediti in porto franco.

NEUTRALIZZANTI/DEACIDIFICANTI			€/kg	conf/kg
AKDOL050	AKDOLIT	Neutralizzanti/Deacidificanti: AKDOLIT	5,90	25*

ATTENZIONE: i materiali filtranti sopra elencati non vengono mai spediti in porto franco.

GRANIGLIA QUARZO		granulometria	€/kg	conf/kg
GRQU0012	GRANIGLIA QUARZO 1-2	1-2	1,60	25*
GRQU0035	GRANIGLIA QUARZO 3-5	3-5	1,60	25*
GRQU0408	GRANIGLIA QUARZO 0.4-0.8	0,4-0,8	1,60	25*
GRQU0812	GRANIGLIA QUARZO 8-12	8-12	1,60	25*
GRQU1020	GRANIGLIA QUARZO 10-20	10-20	1,60	25*
GRQU2540	GRANIGLIA QUARZO 25-40	25-40	1,60	25*

ATTENZIONE: i materiali filtranti sopra elencati non vengono mai spediti in porto franco.

CARBONI ATTIVI			€/kg	conf/kg
CARB0016	CARBONI ATTIVI VEGETALI	Carbone attivo granulare per eliminare cloro, tensioattivi, olii, idrocarburi, odori ed altri inquinanti	12,50	25*

ATTENZIONE: i materiali filtranti sopra elencati non vengono mai spediti in porto franco.

* CONFEZIONI ASSOLUTAMENTE NON SEPARABILI.

Dosatori

02

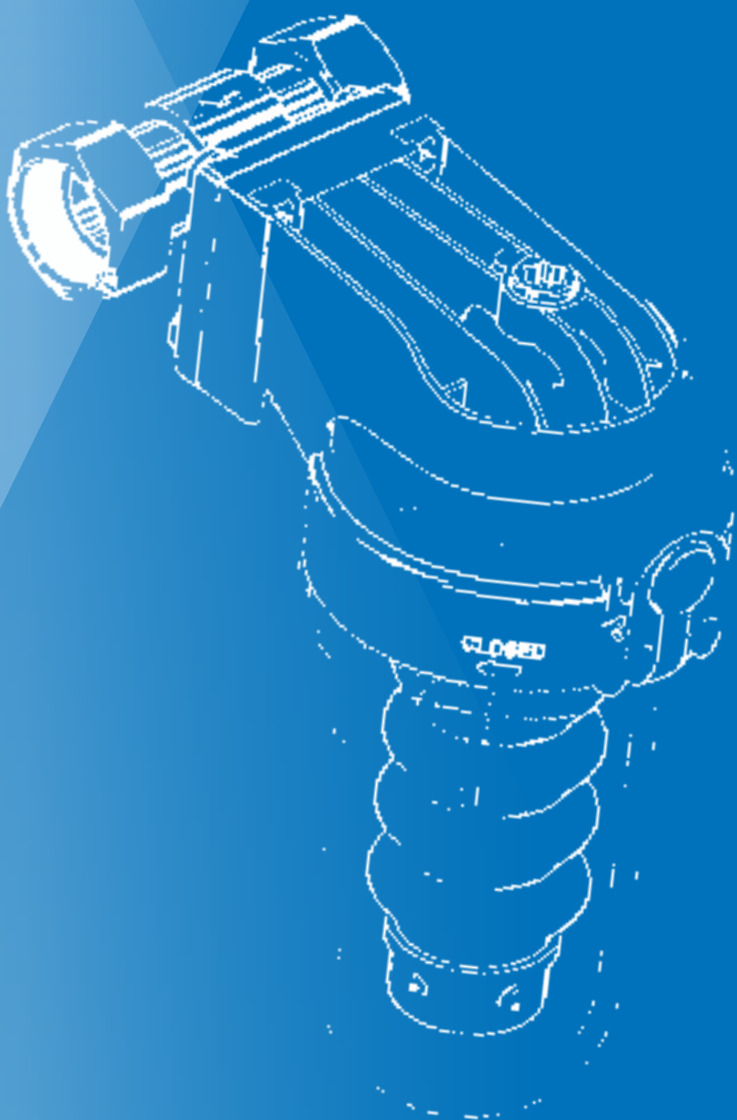

SMART / EVO

Pag. 29. Pompe dosatrici idromeccaniche

CLICK

Pag. 30. Dosatore proporzionale

DX - DT

Pag. 31. Mini dosatori proporzionali

SLIM

Pag. 32. Dosatore proporzionale

SERIE D BLU

Pag. 33-35. Dosatori proporzionali

SOLO

Pag. 36. Dosatori + filtro a squadra con bypass

CONDSIL

Pag. 37. Dosatore di silicofosfati a sfere

COND

Pag. 38. Dosatori a cristalli di polifosfati

DOSELLA

Pag. 38. Salvalavatrice

SERIE HD RUOTABILE

Pag. 39. Dosatori proporzionali ad alta portata

SERIE D

Pag. 40. Dosatori proporzionali ad alta portata

BIOPHOS JUNIOR

Pag. 41. Kit dosaggio + filtrazione

YDRONET DOS

Pag. 41. Dosatore di anticalcare concentrato

BARATTOLO E BUSTINE

Pag. 42. Ricariche per dosatori

POLIFOSRAPID

Pag. 42. Cartucce di polifosfato

RICARICHE

Pag. 43.

TRATTAMENTO BATTERIOSTATICO "BIOS"

Lo speciale trattamento Nano Silver San "Bios" al Nano-argento garantisce una buona inibizione batterica nel rispetto dell'ambiente e dell'utilizzatore. Il trattamento è presente su alcuni elementi dei mod. Ecofiltro, Rotos, Lindo, Lindo/Magneto e dosatori.

SMART / EVO

Pompe dosatrici idromeccaniche proporzionali



Mini pompa dosatrice per proteggere caldaie e termosanitari grazie al dosaggio proporzionale di uno speciale formulato anticalcare/anticorrosivo liquido.

- 100% Meccanica (no corrente / no batterie) e autoadescente
- Attacchi dotati di codoli in ottone (Guarnizioni incluse)
- Attacchi ruotabili 360° = max possibilità di installazione
- Dimensioni compatte, ma serbatoio "lunga carica" con sistema per un "controllo facile" della carica residua e attacco a baionetta per una ricarica più rapida senza chiudere l'acqua dell'impianto senza fermare l'impianto
- Tre versioni: R (attacchi ruotabili), D (attacchi ruotabili con dima salvaspazio) e S (attacchi ruotabili a squadra)
- Prima carica inclusa

Nuova serie "EVO" con nuovo gruppo ingranaggi per un miglior funzionamento e dosaggio

CODICE	MODELLO	PORTATA LT/H	PN	ATTACCHI	DIMENSIONI in mm			PREZZO IN EURO	PEZZI
					L	INTERASSE	H		
SMART00R	SMART/R EVO	300-1600	6	½" FF	105	92	180	89,50	10
SMART34R	SMART/R2 EVO	300-2000	6	¾" FF	105	92	180	98,00	10
SMART00D	SMART/D EVO	300-1600	6	½" FF	105	54	220	102,00	10
SMART34D	SMART/D2 EVO	300-2000	6	¾" FF	105	54	220	110,50	10
SMART00S	SMART/S EVO	300-1600	6	½" FF	105	35	240	102,00	10

*MINIMA PORTATA DI ADESCAMENTO E DOSAGGIO

RICARICHE:
Pag. 43



DETTAGLIO. Con nuovo gruppo dosaggio a camera maggiorata (mod. R, D e S) e valvola di sovralimentazione (solo per mod. D e S)

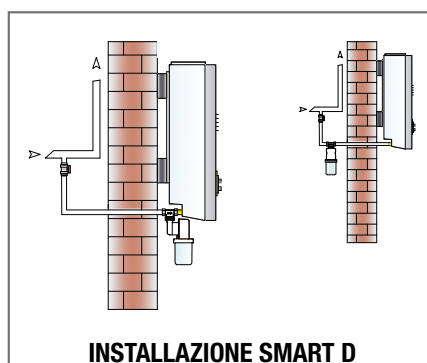
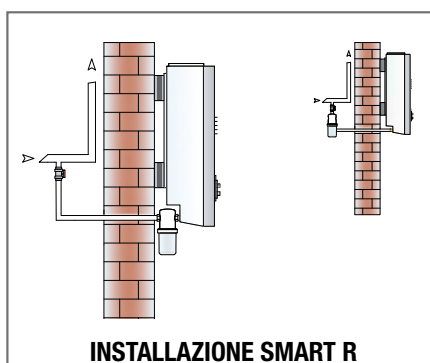

CLICK

Dosatore proporzionale con bypass automatico e attacchi orientabili



DOSATORI



click

click incasso

Dosatore proporzionale di polifosfato in polvere o cilindretti con attacchi orientabili (rotazioni a passi 90°) con esclusivo sistema interno brevettato che consente il by-pass automatico + sfiato unicamente premendo il pulsante “click” e ruotando il vaso del dosatore. E’ l’unico dosatore che consente una sostituzione sicura, rapida, facile e veloce della carica di polifosfato; basta un “click” !

Gli attacchi in ottone sono dotati di nr. 2 codoli girevoli. Il dosatore Click ha soffiato interno batteriostatico PN10.

È compresa una carica di polifosfati a cartuccia.

La versione Click “incasso” ha ingombro ridotto (solo 13 cm) per caldaie ad incasso.

CODICE	MODELLO	PORTATA LT/H	ATTACCHI	DIMENSIONI in mm		PREZZO IN EURO	PEZZI
				A	B		
		Lt/Min				€	x conf.
CLICK001	CLICK	20	½" FF	60	150	56,00	24
CLICKMINI	CLICK INCASSO	20	½" FF	60	130	48,50	24

RICARICHE:
Pag. 42

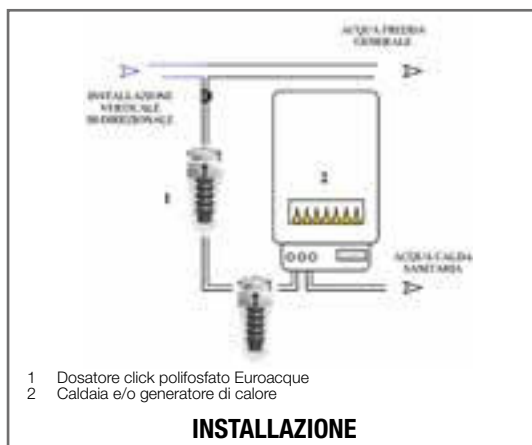

DX

Mini dosatori proporzionali con by pass



Mini dosatori proporzionali idrodinamici di polifosfato in polvere o cilindretti preconfezionati ad uso acqua potabile. Testa in ottone. PN 16. By-pass, **regolatore** di consumo e valvola spurgo frontale e soffiato interno batteriostatico. È compresa una carica di polifosfati a cartuccia.

CODICE	MODELLO	PORTATA	ATTACCHI	DIMENSIONI		PREZZO	PEZZI
		($\Delta P=0,2$ BAR)		in mm			
		Lt/minuto		A	B	€	x conf.
D000000X	DX	20	½"F	55	132	52,50	24

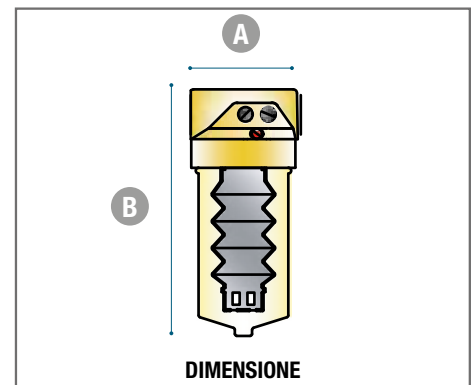
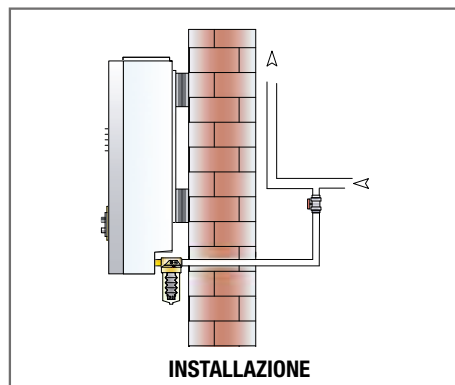

RICARICHE:
Pag. 42

DT

Mini dosatori proporzionali a squadra con by pass



Mini dosatori proporzionali idrodinamici di polifosfato in polvere o cilindretti preconfezionati ad uso acqua potabile. Testa in ottone. PN 16. By-pass, **regolatore** di consumo, valvola spurgo frontale e codolo girevole in uscita con sistema e soffiato interno batteriostatico. È compresa una carica di polifosfati a cartuccia.

CODICE	MODELLO	PORTATA	ATTACCHI	DIMENSIONI		PREZZO	PEZZI
		($\Delta P=0,2$ BAR)		in mm			
		Lt/minuto		A	B	€	x conf.
D000000T	DT	20	½"F	55	150	57,00	24

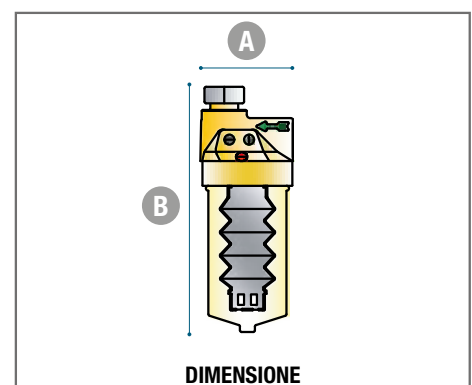
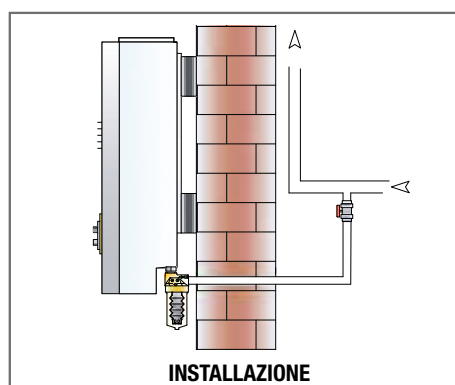

RICARICHE:
Pag. 42

SLIM

Dosatori proporzionali con by-pass attacchi ruotabili con codoli fissi

INFO



DOSATORI



Dosatori proporzionali di polifosfato in polvere o cilindretti con speciale ghiera ruotabile per montaggio con attacchi (rotazioni a passi 45°), in posizione orizzontale, verticale e anche obliqua.

Il by-pass a rubinetto è incorporato sulla testata in ottone.

Con ghiera fermavaso in Ottone, codoli fissi e vite per sfiato facile.

Il Soffietto è dotato di sistema argento batteriostatico. È compresa una carica di polifosfati a cartuccia.

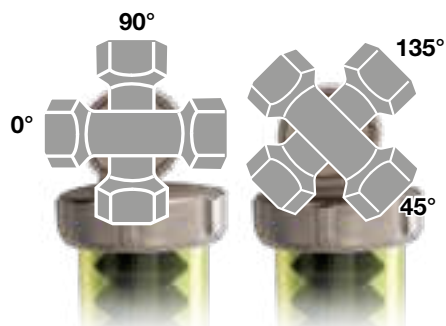

CON ROTAZIONI A PASSI 45°

CODICE	MODELLO	PORTATA LT/H	ATTACCHI	DIMENSIONI in mm		PREZZO IN EURO	PEZZI x conf.
				A	B		
SLIM0001	SLIM	20	½" FF	65	150	65,50	24

INDICAZIONE
MADE IN ITALY E ON/OFF



GHIERA RUOTABILE



CODOLI FISSI



SFIATO FACILE



**SOFFIETTO
BATTERIOSTATICO**



RICARICHE:
Pag. 42

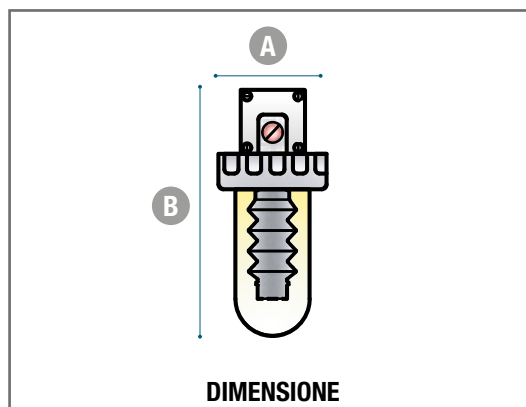
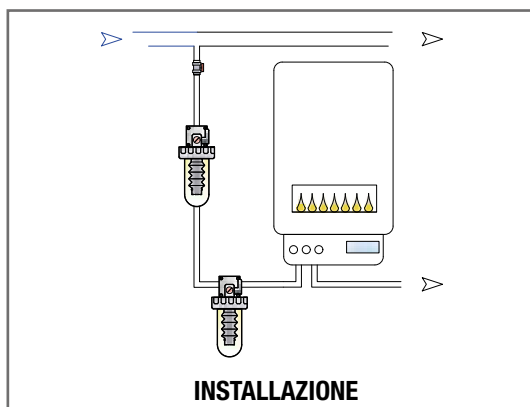

D/BLU/R

Dosatori proporzionali con by pass e attacchi orientabili con codoli girevoli

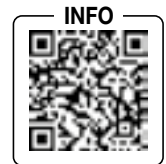

Dosatori proporzionali di polifosfato in polvere o cilindretti con attacchi orientabili (rotazioni a passi 90°), by-pass a rubinetto incorporato sulla testata in ottone cromato, ghiera fermavaso in Ottone, vite di sfiato frontale.

Gli attacchi sono dotati di nr. 2 codoli e soffietto interno batteriostatico.

È compresa una carica di polifosfati a cartuccia.

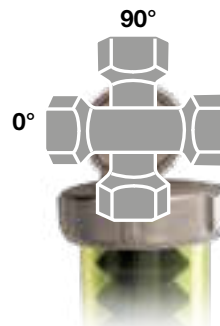

RUOTABILE A PASSI 90°

CODICE	MODELLO	PORTATA ($\Delta P=0,2$ BAR) Lt/minuto	ATTACCHI	DIMENSIONI in mm		PREZZO IN EURO €	PEZZI x conf.
				A	B		
DBLUB00R	D/BLU/R	20	1/2" F	65	155	79,00	24

INDICAZIONE
MADE IN ITALY E ON/OFF



CODOLI MOBILI



SFIATO FACILE



SOFFIETTO
BATTERIOSTATICO

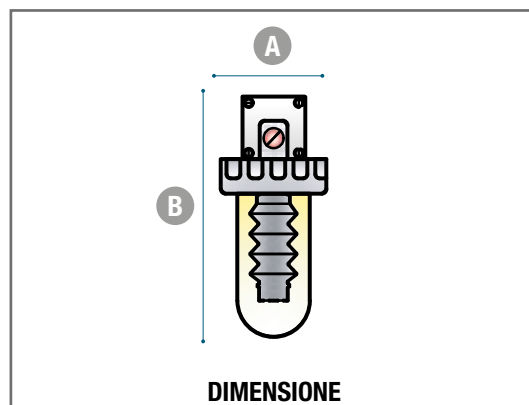
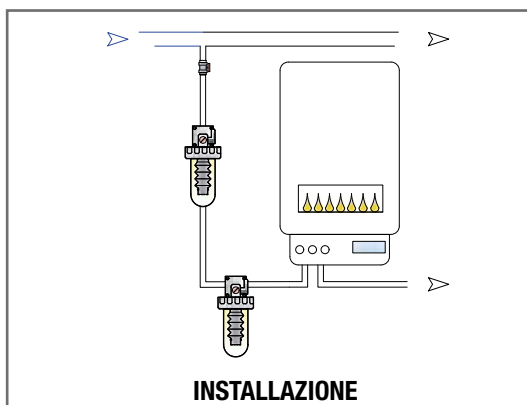

D/BLU/D

Dosatori proporzionali con by pass e dima orientabile con codoli girevoli



DOSATORI



Dosatori proporzionali di polifosfati in polvere o cilindretti con attacchi orientabili (rotazioni a passi 90°) sopraelevati a dima e muniti di codoli, by-pass a rubinetto incorporato sulla testata in Ottone Cromato, ghiera fermavaso in ottone. Gli attacchi sono dotati di n° 2 codoli con batteriostatico. La sua particolare forma permette installazioni in spazi limitati come la dima delle caldaie. E' compresa una carica di polifosfati a cartuccia.

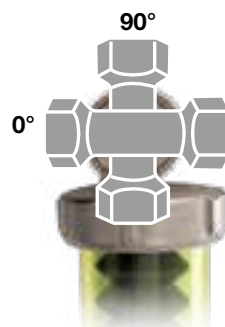

RUOTABILE A PASSI 90°

CODICE	MODELLO	PORTATA ($\Delta P=0,2$ BAR) Lt/minuto	ATTACCHI	DIMENSIONI in mm		PREZZO IN EURO €	PEZZI x conf.
				A	B		
DBLUB00D	D/BLU/D	20	1/2" F	65	195	92,50	24

INDICAZIONE
MADE IN ITALY E ON/OFF



CODOLI MOBILI



SFIATO FACILE



SOFFIETTO
BATTERIOSTATICO



RICARICHE:
Pag. 42

CH000002:
chiave in plastica € 7,00

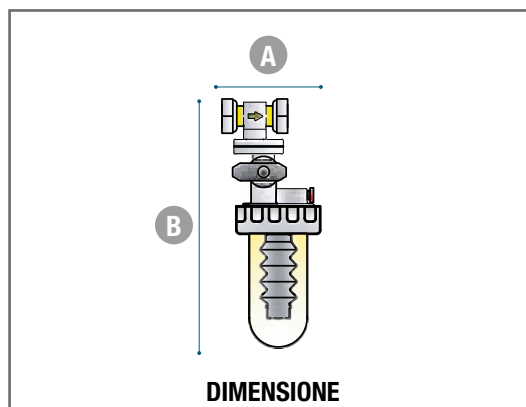
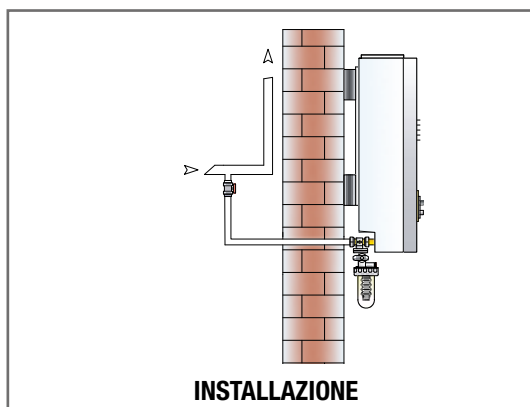

D/BLU/S

Dosatori proporzionali orientabili senza by pass e attacchi orientabili con codoli girevoli



RICARICHE:
Pag. 42

CH000002:
chiave in plastica € 7,00

Dosatori proporzionali di polifosfati con attacchi orientabili (rotazioni a passi 90°), testata in ottone, ghiera fermavaso in Ottone, vite di sfiato.

Gli attacchi sono dotati di n° 2 codoli girevoli e soffiato interno batteriostatico. È compresa una carica di polifosfati a cartuccia.

CODICE	MODELLO	PORTATA ($\Delta P=0,2$ BAR)	ATTACCHI	DIMENSIONI in mm		PREZZO IN EURO	PEZZI
				A	B		
		Lt/minuto				€	x conf.
DBLUB00S	D/BLU/S	20	½" F	65	155	63,00	24

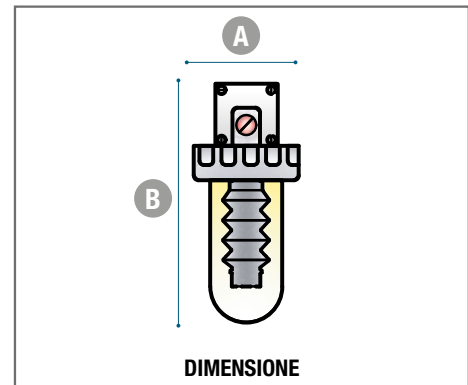
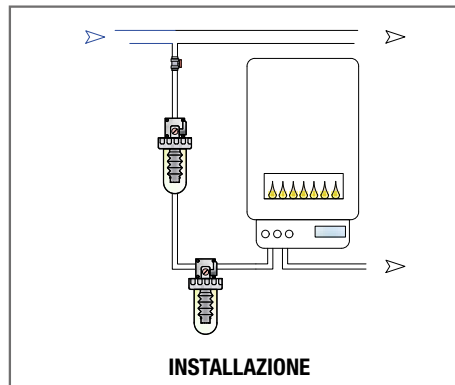

D/BLU/R OTTONE

Dosatori proporzionali orientabili con by pass e attacchi orientabili con codoli girevoli



RICARICHE:
Pag. 42

CH000002:
chiave in plastica € 7,00

Dosatori proporzionali di polifosfati con attacchi orientabili (rotazioni a passi 90°), bypass testata in ottone, ghiera fermavaso in Ottone, vite di sfiato e vaso in ottone per maggiore resistenza a colpi di pressione e gelo.

Gli attacchi sono dotati di n° 2 codoli girevoli e soffiato interno batteriostatico. È compresa una carica di polifosfati a cartuccia.

CODICE	MODELLO	PORTATA ($\Delta P=0,2$ BAR)	ATTACCHI	DIMENSIONI in mm		PREZZO IN EURO	PEZZI
				A	B		
		Lt/minuto				€	x conf.
DBLUB0TR	D/BLU/R OTTONE	20	½" F	65	155	87,50	24

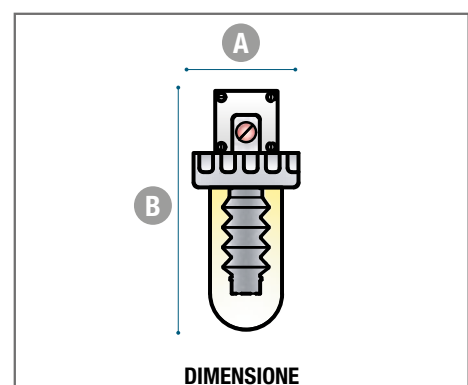
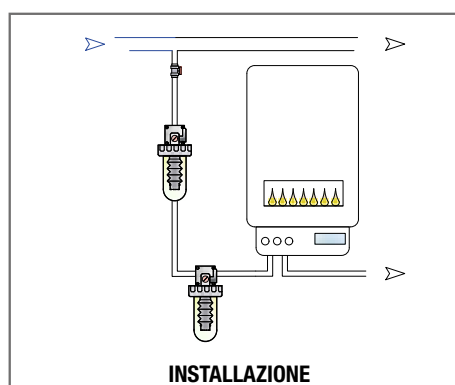



Dosatore a sfere + filtro a squadra

INFO



DOSATORI



SOLO BASIC



SOLO

Filtro e Dosatore idrodinamico di silico-polfosfato in sfere ad uso alimentare ad azione anticrostante-anticorrosiva. Un SOLO sistema per 4 funzioni: anticalcare, anticorrosiva, filtrante e by pass (esclusa versione BASIC).

Testa in ottone con **Doppio attacco 3/4" e riduzioni 1/2"** e codolo superiore per facilitare l'installazione.

SOLO nella versione standard è dotato di valvola integrata di by pass e chiusura impianto per una installazione facile, rapida e salvaspazio (in meno di 5 cm di interasse per una altezza massima di 17 cm hai tutto, filtro dosatore e valvola). Il SOLO sistema BREVETTATO con valvola integrata a 3 funzioni: **ON** (dosatore/filtro con impianto in funzione); **OFF** (dosatore e impianto chiusi per manutenzione e ricarica); **BY PASS** (in attesa manutenzione con esclusione funzione filtro e dosaggio minimo).

Il vaso trasparente consente di verificare lo stato della cartuccia e l'esaurimento delle sfere (vetro spia).

Installabile anche in orizzontale, togliendo la valvola di non Ritorno (in dotazione alla versione standard).

È compresa una carica di silicofosfati.

CODICE	MODELLO	PORTATA (ΔP=0,2 BAR)	PN	ATTACCHI	DIMENSIONI in mm		CAPACITÀ FILTRANTE	PREZZO IN EURO	PEZZI
					A	B			
		Lt/Min	BAR				MICRON	€	x conf.
SOLODOSE	SOLO BASIC	25/20	16	3/4 + riduzioni da 1/2"	50	168	60	72,50	24
SOLODOS1	SOLO	25/20	16	3/4 + riduzioni da 1/2"	50	168	60	88,50	24

ON



OFF



BY-PASS



VALVOLA DI NON RITORNO



VETRO SPIA



RICARICHE:
Pag. 43

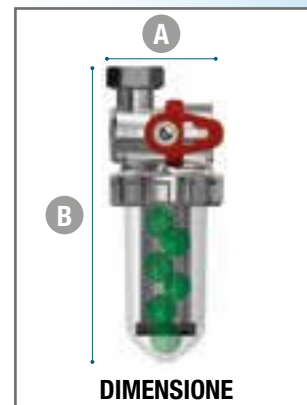
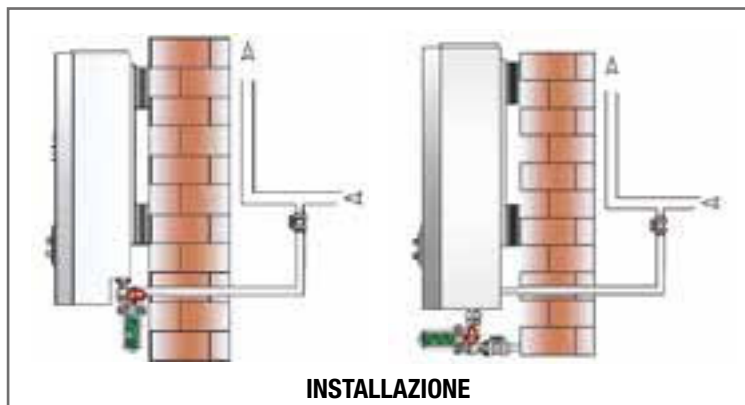

CONDSIL

Dosatore a sfere + filtro attacchi 3 vie



Inibitore delle incrostazioni e della corrosione per il trattamento dell'acqua potabile completo di prima carica e di **pre+post filtro**. La carica di silicofosfati agisce con una doppia azione: **anticalcare + anticorrosiva** aiutando nel prevenire sia le incrostazioni date dal calcare che la corrosione dei metalli. Anti-incrostante lentamente solubile e inibitore di corrosione per il trattamento dell'acqua.

CARATTERISTICHE

- CONDSIL mostra una elevata efficacia nel prevenire le incrostazioni di calcare
- Nel ridurre la corrosione formando una pellicola protettiva
- Nel rimuovere incrostazioni esistenti
- Nello stabilizzare la durezza dell'acqua, come sequestrante e disperdente
- Il dosatore è a lunga durata e contiene una carica per trattare circa 60 mc d'acqua.

DOSATORI

CODICE	MODELLO	PORTATA m ³ /h	ATTACCHI	DIMENSIONI in mm		PREZZO IN EURO €	PEZZI x conf.
				A	B		
CONDSIL1	COND SIL 1/2" 3V	2,0	1/2"	90	167	97,00	36

SCHEMA FLUSSI

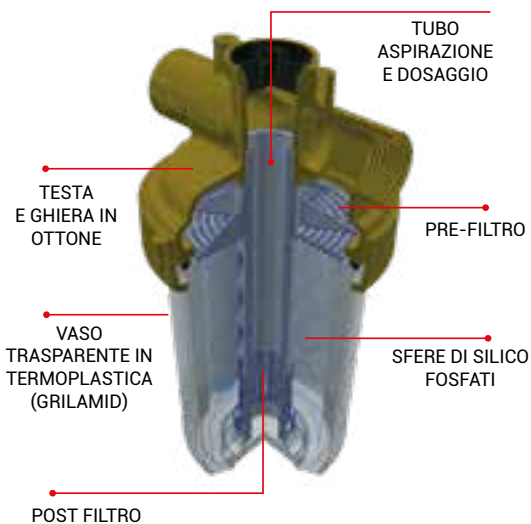

ATTACCHI OTTONE 3 VIE E INSTALLAZIONE VERTICALE/ORIZZONTALE

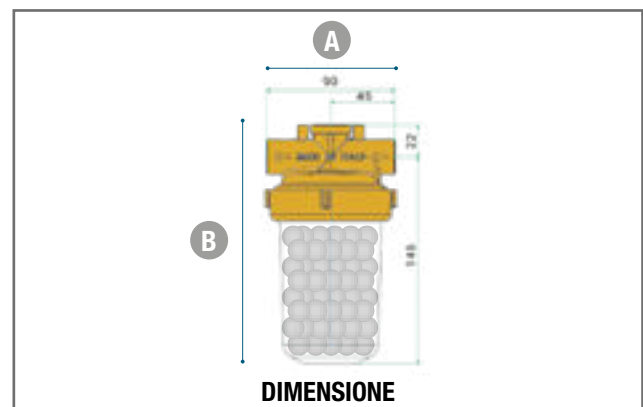
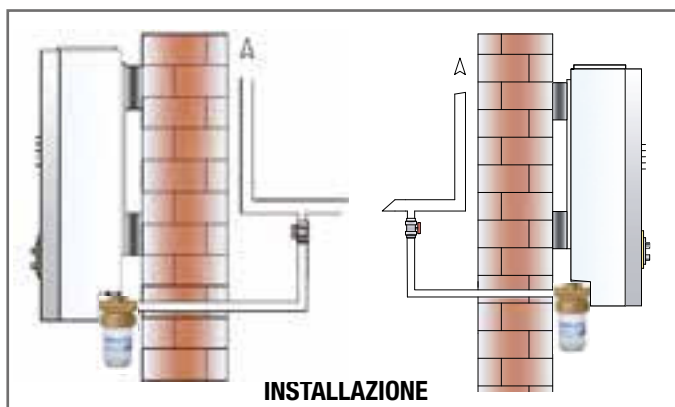
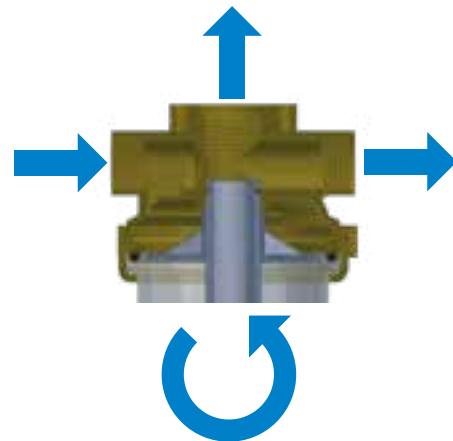

COND

Dosatori a cristalli di Polifosfati alta portata

DOSATORI



Condizionatori a cristalli di Polifosfato con testa e ghiera in Ottone. PN16.
Prima carica inclusa.

RICARICHE:
Pag. 43

CODICE	MODELLO	PORTATA Lt/minuto	ATTACCHI	DIMENSIONI in mm		PREZZO IN EURO
				A	B	€
COND002	COND/b	32	¾" F	90	235	149,50
COND004	COND/c	54	1" F	90	235	168,00



Dosatore di Polifosfato a cristalli completo di tubo pescaggio, distributore circolare e carica cristalli di Polifosfato. I dosatori in plastica non devono essere installati in luoghi soggetti a sbalzi di pressione. PN7.
Attacchi a 3 vie per adattarsi a tutte le installazioni.

RICARICHE:
Pag. 43

CODICE	MODELLO	PORTATA Lt/minuto	ATTACCHI	DIMENSIONI in mm		PREZZO IN EURO
				A	B	€
CONDPL3V	COND/PL 3V	15	½" F	100	190	37,00

DOSELLA

Salvalavatrice

INFO



Dosatore di polifosfato a cristalli per protezione lavatrice/lavastoviglie dal calcare - ricaricabile.

Guarnizioni e carica compresi. PN7.

RICARICHE:
Pag. 43

CODICE	MODELLO	PORTATA Lt/minuto	ATTACCHI	DIMENSIONI in mm		PREZZO IN EURO
				A	B	€
DOSELLA0	dosella	7	¾"MF	55	130	26,50

SERIE HD RUOTABILE

Dosatori proporzionali ad alta portata



DOSATORI



Dosatori con attacchi ruotabili 360° bocchettonati in ottone. PN12. è compresa una carica di Polifosfati. Valvola di non ritorno incorporata e sistema batteriostatico. Inclusa chiave di montaggio e smontaggio vaso, vite sfiato e datario manutenzioni.

RICARICHE:
Pag. 42

CODICE	MODELLO	PORTATA m ³ /h	ATTACCHI	DIMENSIONI in mm		PREZZO IN EURO €	PEZZI x conf.
				A	B		
HD000034	HD ¾"	2,5	¾" M	195	230	189,00	6
HD000001	HD 1"	3,5	1" M	187	230	196,00	6
HD000014	HD 1¼"	4,5	1¼" M	210	230	210,00	6

ATTACCHI RUOTABILI
+ VALVOLA DI NON
RITORNO



DATARIO
MANUTENZIONI



SOFFIETTO
BATTERIOSTATICO

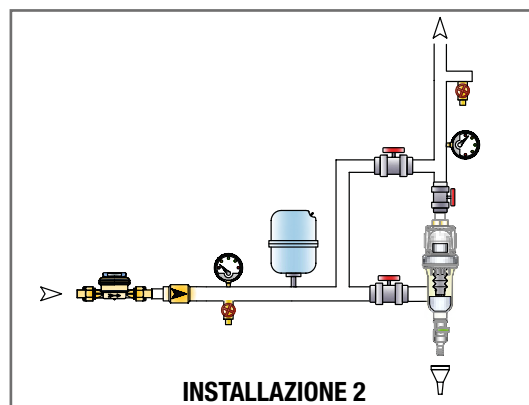
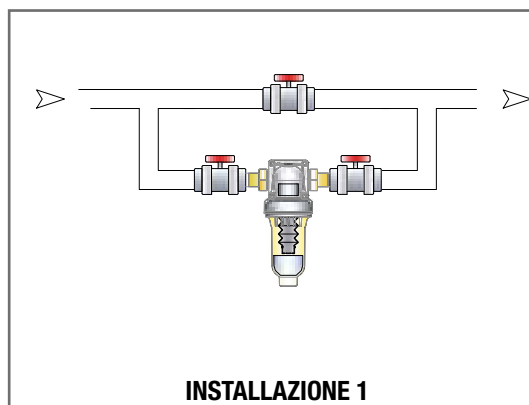

SERIE D

Dosatori proporzionali ad alta portata

INFO



DOSATORI



Dosatori con testa e ghiera in Ottone e vite sfiato. Attacchi in linea con elevata carica di prodotto. PN16. È compresa una carica di polifosfati. Con sistema batteriostatico.

RICARICHE:

Pag. 42

CODICE	MODELLO	PORTATA m ³ /h	ATTACCHI	DIMENSIONI in mm		PREZZO IN EURO €	PEZZI x conf.
				A	B		
D2000002	D2	2,5	¾" F	80	235	199,50	3
D3000003	D3	3,5	1" F	90	235	212,50	3

**SOFFIETTO
BATTERIOSTATICO**

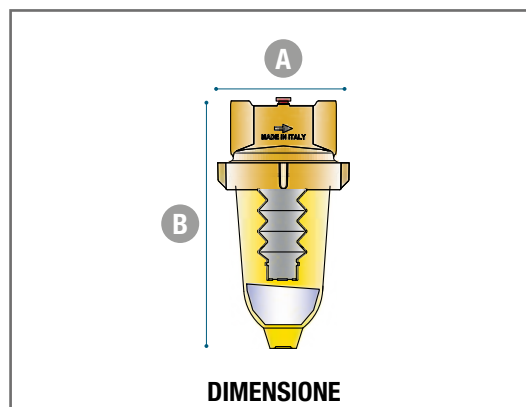
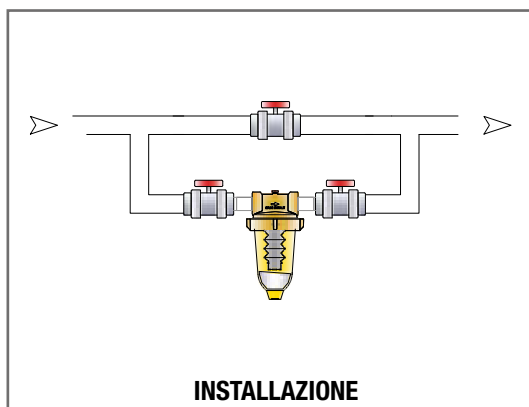

BIOPHOS JUNIOR

Kit Dosaggio + Filtrazione

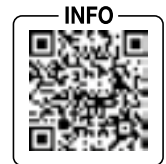

Filtro + dosatore in plastica ad altissima resistenza PN16.

Sistema a 5 funzioni integrate:

- 1 - Filtrazione con rete lavabile (50 micron). Ferma, con la creazione di un vortice d'acqua, i materiali in sospensione.
- 2 - Dosatore proporzionale di silicopolifosfati gel contro calcare e corrosione.
- 3 - Anti colpo d'ariete installato su cartuccia filtro.
- 4 - Valvola di non ritorno su filtro.
- 5 - Valvola di non ritorno su dosatore.

CARTUCCE:

Pag. 23 e 41

CODICE	MODELLO	PORTATA	ATTACCHI	DIMENSIONI in mm		PREZZO IN EURO	PEZZI
				A	B		
		m ³ /h				€	x conf.
BIOPHOSJ	BIOPHOS JUNIOR	3,2	¾" M	220	260	231,00	3

YDRONET DOS

Dosatore di anticalcare concentrato



Dosatore in plastica ad altissima resistenza. Apparecchio proporzionale per dosaggio Silico Fosfati alimentari con valvola di non ritorno incorporata - Cartuccia ad esaurimento. Autonomia 30 m³. PN16.

CODICE	MODELLO	PORTATA	ATTACCHI	DIMENSIONI in mm		PREZZO IN EURO	PEZZI
				A	B		
		m ³ /h				€	x conf.
YDRONETD	YDRONETDOS	3,2	¾" M	190	115	123,00	3

RICARICHE PER DOSATORI

Serie Ydronet



Cartucce a calibraggio integrato BREVETTATE. Il sistema si basa sulla depressione creata dall'acqua nell'attraversamento della speciale cartuccia dove il contatto con l'acqua forma una soluzione liquida concentrata il cui esaurimento è indicato da una sfera rossa galleggiante.

Detta soluzione si miscela poi con l'acqua nella quantità corretta per il trattamento.

CODICE	MODELLO	DESCRIZIONE	PREZZO IN EURO
			€/Cad
YDRONETC	YDRONET CART	Cartuccia di silicofosfato alimentare per YDRONET DOS	25,00

BARATTOLO E BUSTINE

Ricariche per dosatori in polvere, a rapida solidificazione per massima durata

INFO



DOSATORI



Miscela dosata e studiata di polifosfati a purezza prescritta per uso in campo alimentare, impiegabile per il trattamento domestico delle acque potabili, adatta a proteggere dalle incrostazioni calcaree e dalle corrosioni i circuiti idraulici, caldaie murali, boiler, impianti sanitari ed idraulici d'acqua calda e fredda, circuiti di raffreddamento. Impedisce la precipitazione dei carbonati nel caso di acque molto dure. Universale, impiegabile in tutti i dosatori proporzionali di Polifosfato.

CODICE	MODELLO	DESCRIZIONE	PREZZO IN EURO	PEZZI
			€	x conf.
POLVRIC4	barattolo	Barattolo da 1 Kg	19,50	12
POLVRICA	SACCO/25P	Sacco 25 Kg	345,00	1



La stessa qualità del classico prodotto in barattolo ma con i vantaggi del formato monodose in bustina.

I vantaggi principali sono:

- la massima igiene
- la comodità del monodose: la giusta q.tà di polifosfato per una ricarica
- una lunga durata del prodotto prima dell'utilizzo (grazie all'imbustaggio che protegge la polvere di Polifosfato da umidità, polvere, ecc..)
- Universali, la carica si adatta a tutti i dosatori.

CODICE	MODELLO	DESCRIZIONE	PREZZO IN EURO	PEZZI
			€/Cad	x conf.
POLVRIBU	BUSTINE/DOS	12 Bustine monodose (80 gr. x 12)	25,00	12

POLIFOSRAPID "GREEN" RICARICHE A LUNGA DURATA PER DOSATORI

Cartucce di polifosfato

INFO



Ricarica universale super concentrata di polifosfati anticalcare-anticorrosivi-autoigienizzanti ad uso potabile.

- Super concentrate minor ingombro... Ma più prodotto!
- Economiche nuova formula per una **durata superiore fino al 30% rispetto a cartucce tradizionali**
- Igienizza ad ogni ricarica il dosatore
- Ama l'ambiente dal prodotto alla confezione
- **Capsula con il 100% di plastica in meno**
- Brevettate

CODICE	MODELLO	DESCRIZIONE	PREZZO IN EURO	PEZZI
			€	x conf.
POLPHORA	POLIFOSRAPID NEW	Tubo da 5 pastiglie	20,50	12

POLIFOSRAPID "OLD" RICARICHE PER DOSATORI

Cartucce di polifosfato

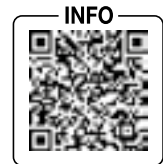

Ricarica universale di polifosfati anticalcare-anticorrosivi ad uso potabile.

- Concentrate
- Economiche
- Polifosfato premiscelato in capsule plastiche

CODICE	MODELLO	DESCRIZIONE	PREZZO IN EURO	PEZZI
			€	x conf.
POLPHORAO	POLIFOSRAPID OLD	Blister da 5 capsule in plastica	19,50	12

RICARICHE PER DOSATORI

Cristalli e sfere

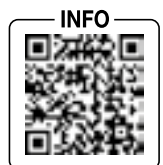

Inibitore di corrosione a funzione antincrostante per il trattamento di acque potabili dure e medio-dure. Di buona proprietà stabilizzante, sequestrante e disperdente. Mostra una elevata efficacia nel prevenire la corrosione.

Si solubilizza lentamente. La sua solubilità dipende dalla temperatura dell'acqua, dalla sua portata e dalle dimensioni del dispenser.

CODICE	MODELLO	DESCRIZIONE	PREZZO IN EURO	PEZZI
			€	x conf.
CRIST001	CRISTALLI1	Polifosfato in cristalli in confezione da 1 Kg	22,50	12
CRIST025	CRISTALLI25	Polifosfato in cristalli in confezione da 25 Kg	396,00	1
CRISTSFS	EURO/SILIPHOS	Barattolo con 7 ricariche per "Solo" (0,5kg)	24,00	12
CARTSOLO	CARTUCCIA	Cartucce ricambio Solo (coppia)	22,00	6

RICARICHE PER POMPE DOSATRICI

Polifosfato liquido (es: smart)

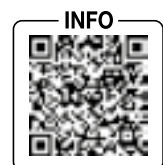

Soluzione equilibrata di sali alimentari (food grade) specifici per il trattamento dell'acqua potabile. Previene le incrostazioni e la corrosione negli impianti sanitari domestici. **EUROSIL DOS** può essere addizionato con pompe dosatrici idrodinamiche. **EUROSIL DOS** mantiene puliti ed efficienti gli scambiatori di calore, le tubazioni, le rubinetterie ed ogni altra struttura che negli impianti ad acqua calda sono soggetti ad incrostarsi.

CODICE	MODELLO	DESCRIZIONE	CONFEZIONE KG	PREZZO IN EURO	PEZZI
				€/Kg	x conf.
ESIL1801	EUROSIL DOS	Dosaggio: 15/30 gr m ³	Tanica da 1 Kg	16,50	8

Pompe dosatrici Antilegionella Debatterizzatori UV

03

VMF - KMS/A - ACCESSORI

Pag. 45. Pompe dosatrici

CONTATORI - SERBATOI

Pag. 46. Contatori lanciaimpulsi e serbatoi

EURO/LEG/SANIT

Pag. 47. Stazioni di dosaggio antilegionella

EURO/LEG/HOT

Pag. 47. Stazioni di dosaggio e controllo antilegionella

EURO/LEG/PAN BIOX

Pag. 48. Stazioni di dosaggio e controllo antilegionella

EURO/LOTUS AIR

Pag. 48. Generatore di biossido di cloro

EURO/TOR/WTC

Pag. 49. Stazioni dosaggio, controllo e spurgo per torri evaporative

EURO/WPHRHD

Pag. 49. Stazioni dosaggio prodotti chimici per piscina

EUROS AL

Pag. 50. Debatterizzatori a raggi UV

EUROS LCD

Pag. 51 Debatterizzatori raggi UV con centralina controllo LCD

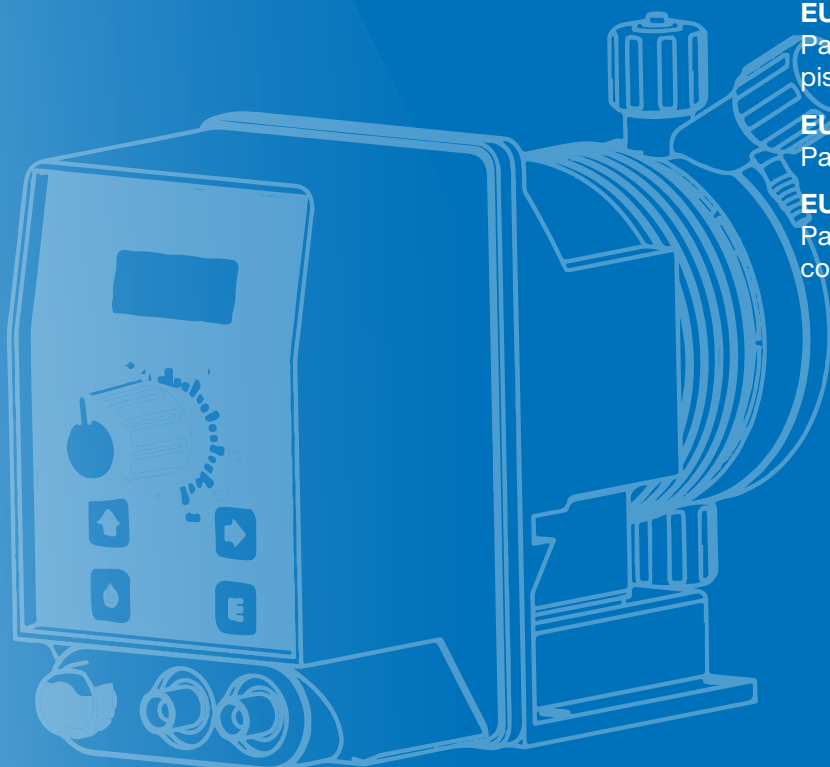

EURO VMF

Pompe dosatrici da abbinare a contatore

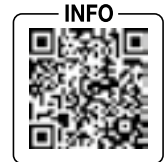

Pompa dosatrice multifunzione con Display LCD IP65, con sonda di livello (evita la marcia a secco) per pescaggio diretto da tanica, valvola di iniezione, valvola di fondo/filtro, tubo aspirazione/mandata/scarico aria.

Multifunzione: **dosaggio a portata proporzionale**, costante, Moltiplica, PPM, Batch, Volt, mA, %, ml/q.

Applicazioni: Disinfezione, Legionella, Trattamento acque (calcare/corrosione).

La versione PRO ha già pre-impostati i parametri dosaggio di prodotti Euroacque (EUROSIL; XS; ALGOL; EUROUMIDIS.)

CODICE	MODELLO	PORTATA Lt/ora STANDARD	PRESSIONE BAR STANDARD	PREZZO IN EURO
				€
P DPR6VMF	EURO VMF 6/7 pro	6	7	715,00
P DPA4VMF	EURO VMF 4/7 AUTOSPURGO	4	7	730,00
P DPOVMF	EURO VMF 10/10	10	10	910,00

EURO KMS/A

Pompe dosatrici da abbinare a contatore

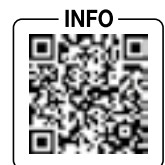

Pompa dosatrice multifunzione con regolazione meccanica del pistone e predisposizione per sensore di flusso.

Display LCD IP65, con sonda di livello (evita la marcia a secco) per pescaggio diretto da tanica, valvola di iniezione, valvola di fondo/filtro, tubo aspirazione, di mandata e di scarico aria.

Multifunzione: **dosaggio a portata proporzionale**, costante, Divide, Moltiplica, PPM, Batch, Volt, mA, %, ml/q.

Applicazioni: Legionella, Torri di raffreddamento, Trattamento acque (calcare/corrosione).

CODICE	MODELLO	PORTATA Lt/ora STANDARD	PRESSIONE BAR STANDARD	PREZZO IN EURO
				€
EUKM1503	EURO KMS 15/3 AUTOSPURGO	3	15	1.034,00
EUROKMS88	KMS 8/8 STD	8	8	1.044,00

ACCESSORI

CODICE	MODELLO	DESCRIZIONE	PREZZO IN EURO
EUROSTK2	STAFFA K	Staffa per montaggio a muro per pompa K	31,00
EUSEFLSD	EURO/SEFLS/D	Sensore di flusso (con LED) + staffa fissaggio - x pompa "k"	244,00
EUROLINV	INIETT/PVL 1/2"	Lancia d'iniezione 1/2" pulibile	143,00
EULANASP	LANCIA/SP	Lancia aspirazione per serbatoi	189,00
EULANAS6	LANCIA/S6	Lancia aspirazione per taniche con tappo	184,00

CONTO

Contatori lanciaimpulsi



POMPE DOSATRICI
ANTILEGIONELLA
DEBATTERIZZATORI UV

CONTATORI lanciaimpulsi a turbina con quadrante asciutto da installarsi in rete, da collegarsi con pompe dosatrici proporzionali e/o pannelli di dosaggio e controllo. Dotato di cavo da 2,5 mt. Bocchettoni inclusi.

CODICE	MODELLO	ATTACCHI	IMPULSO LITRO	PREZZO IN EURO	PEZZI
				€	x conf.
CONT0101	CONTO ½"	½"	1/10	210,00	1
CONT0102	CONTO ¾"	¾"	1/10	220,00	1
CONT0103	CONTO 1"	1"	1/10	273,00	1
CONT0104	CONTO 1¼"	1¼"	1/10	304,00	1
CONT0105	CONTO 1½"	1½"	1/10	550,00	1
CONT0106	CONTO 2"	2"	1/10	830,00	1
CONT0107	CONTO DN65	DN65	1/10	1.150,00	1
CONT0108	CONTO DN80	DN80	1/10	1.310,00	1
CONT0109	CONTO DN100	DN100	1/10	1.540,00	1

ACCESSORI

CODICE	MODELLO	DESCRIZIONE	PREZZO IN EURO
PDR0027	EURO KDPV	Fornitura di kit di collegamento per due pompe ad un unico contatore	39,00

PD

Serbatoi



SERBATOI speciali per reagenti. Modelli 120 e 250 predisposti per alloggiamento pompe dosatrici + tappo a vite.

CODICE	MODELLO	DESCRIZIONE	DIMENSIONI in mm		PREZZO IN EURO
			Ø	H	€
SERPD075	PD/STANDARD/75	Serbatoio da 75 Lt.	330	730	77,00
SERPD120	PD/VERTICALE/120	Serbatoio da 120 Lt. con basamento	500	885	210,00
SERPD250	PD/VERTICALE/250	Serbatoio da 220 Lt. con basamento	620	1040	378,00

ALTRE DIMENSIONI A RICHIESTA

SAFETY TANK

Serbatoi di sicurezza



Serbatoi speciali di sicurezza per prodotti pericolosi.

CODICE	MODELLO	DESCRIZIONE	DIMENSIONI in mm		PREZZO IN EURO
			Ø	H	€
SAFETK30	SAFETY TANK 30	Serbatoio di sicurezza per taniche 25 kg	480	260	110,00
SAFETK85	SAFETY TANK 85	Serbatoio di sicurezza per PD 85	380	790	89,00
SAFETK120	SAFETY TANK 120	Serbatoio di sicurezza per PD 120	545	450	143,00
SAFETK250	SAFETY TANK 250	Serbatoio di sicurezza per PD 250	705	825	220,00

EURO/LEG/SANIT

Stazioni di dosaggio antilegionella

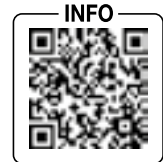

Trattamento preventivo Legionella per piccole/medie installazioni. Stazione di dosaggio prodotto sanitizzante e anticorrosivo.

Pannello assemblato per il dosaggio proporzionale (con contatore lanciaimpulsi da ordinare a parte) di sanitizzante (es: Perossido di idrogeno - Sali d'Argento) e prodotto anticorrosivo. Il sistema è dotato di n°2 pompe dosatrici digitali per dosaggio sanitizzante e anticorrosivo e sensori di flusso digitali integrati per garantire un dosaggio costante.

La Versione TEL completa di Modem GSM con due controlli remoti IP65. All'attivazione dell'allarme manda un SMS per telecontrollo anomalie e funzionamento dosaggio. Da abbinare a contatore lancia impulsi.

CODICE	MODELLO	DIMENSIONI in mm	PREZZO IN EURO
			€
LEGPANPE	EURO/LEG SANIT/PLA	Pannello 600x650mm	3.250,00
LEGPANPT	EURO/LEG SANIT/PLA/TEL	Pannello 800x600mm	4.040,00

POMPE DOSATRICI
ANTILEGIONELLA
DEBATTERIZZATORI UV

EURO/LEG/HOT

Stazione di dosaggio e controllo antilegionella



Trattamento preventivo Legionella per strutture pubbliche. Stazione di dosaggio (in acqua calda) e controllo prodotto sanitizzante e anticorrosivo.

Pannello assemblato per la regolazione automatica e l'analisi del Cloro Libero. Completa di strumenti per la misurazione e il controllo del Cloro Libero, portaelettrodo a deflusso, cella amperometrica, sonda temperatura, filtro per acqua calda. Il sistema è dotato di n°2 pompe dosatrici digitali per dosaggio sanitizzante e anticorrosivo. Sono compresi 2 sensori di flusso.

Da abbinare a contatore lanciaimpulsi.

CODICE	MODELLO	DIMENSIONI in mm	PREZZO IN EURO
			€
LEGPANCL	EURO LEG/HOT CLORO/PLA	Pannello 600x800mm	8.080,00

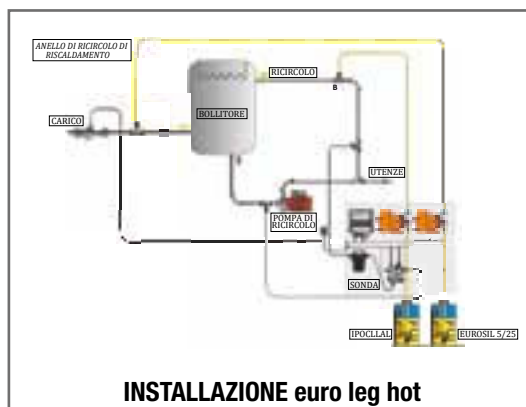
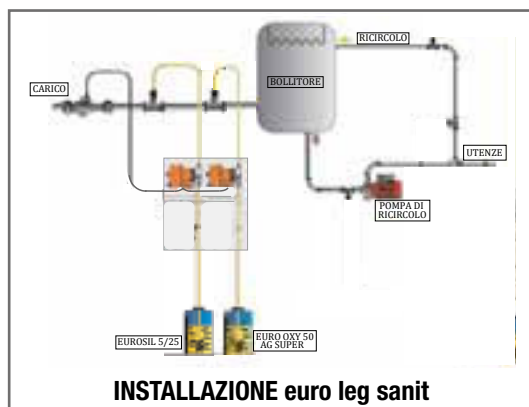

EURO/LEG/PAN/BIOX

Stazioni di dosaggio e controllo antilegionella con Biossido di Cloro

POMPE DOSATRICI
ANTILEGIONELLA
DEBATTERIZZATORI UV



Trattamento preventivo Legionella per strutture pubbliche. Stazione di dosaggio (in acqua calda) e controllo prodotto sanitizzante (doppio dosaggio di Biossido di cloro liquido stabilizzato) e anticorrosivo.

Completo di centralina analisi e controllo valori Biossido. Completo di cella amperometrica per acqua calda e filtro.

Pannello assemblato con tre pompe (A: BIOSSIDO, B: REINTEGRO, C: PROTETTIVO) per la regolazione automatica e l'analisi del biossido di cloro.

La centralina è a display LCD Blu retroilluminato ed è multi-ingresso. Dotata di Telecontrollo, Allarme, Delay. Il sistema è dotato di **n°3 pompe A, B e C** e relativi sensori di flusso. Pompe dosatrici digitali autospurgo a montaggio orizzontale) per dosaggio sanitizzante (pompa "A" in circuito bollitore e pompa "B" in alimentazione circuito) e anticorrosivo (pompa "C" in alimentazione circuito). Da abbinare a contatore lanciaimpulsi.

CODICE	MODELLO	DIMENSIONI in mm	PREZZO IN EURO
			€
LEGPANBX	EURO LEG/PAN BIOX/B	Pannello: 800x900mm	9.960,00

EURO/LOTUS AIR

Generatore di Biossido di Cloro



Generatore automatico di Biossido di Cloro 10 g/h. EURO/LOTUS AIR/10/B produce, dosa e controlla il Biossido di Cloro per la disinfezione dell'acqua. Il Biossido di cloro è prodotto a partire da prodotti chimici di base diluiti: Acido Cloridrico (HCl 9%) e Clorito di Sodio (NaClO₂ 7,5%). La soluzione prodotta è conservata all'interno di un serbatoio e dosata nel flusso idrico in base alla domanda. Il dosaggio è proporzionale alla portata volumetrica. Il biossido di cloro è prodotto e stoccato in un **processo batch**. La massima sicurezza è garantita dall'**assenza di pressione**: EURO/LOTUS AIR/10/B lavora a pressione ambiente. Un filtro a **carboni attivi** protegge da eventuali esalazioni. EURO LOTUS AIR/10/B è progettato in modo che la reazione avvenga in una camera di reazione. Una valvola multifunzione garantisce la sicurezza del processo. Da abbinare a contatore lancia impulsi.

CODICE	MODELLO	DESCRIZIONE	PREZZO IN EURO
			€
EULOTUSB	EURO/LOTUS/ AIR/10/B	Max consumo prodotti chimici: 0,192 l/h (HCl); 0,156 l/h (NaClO ₂). Concentrazione (g/l): 2 g/l - Produzione: 10 g/h	16.000,00

I sistemi di dosaggio per prevenire la problematica legionella sono parte di un buon sistema per diminuire il rischio, ma non garantiscono da soli e senza manutenzione la totale risoluzione della problematica.

EURO/TOR/WTC

Stazioni di dosaggio, controllo e spurgo per torri evaporative

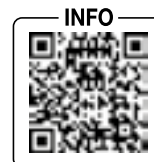

Trattamento specifico per **torri evaporative**. Sistema per la regolazione automatica della conducibilità e dosaggio automatico di anticrostante/anticorrosivo e biocida. Pannello assemblato specifico per torri evaporative per spurgo automatico (controllo conducibilità + manifold 1" motorizzata 230 vac con sensore di flusso). Dotato di pompa dosatrice a doppio dosaggio per dosaggio anticrostante (proporzionale con contatore lanciainpulsivi da dimensionare in base a esigenze), e dosaggio biocida (dosaggio shock temporizzato). Compreso porta elettrodo a deflusso (max 50°C) e valvola motorizzata a sfera di spurgo automatico.

La Versione CEI è completa di skid con anta verticale sx (cassetta standard norme C.E.I.) completo di spina industriale e predisposizione idraulica. Da abbinare a contatore lancia impulsivi.

CODICE	MODELLO	DIMENSIONI in mm	PREZZO IN EURO
			€
TORWTC00	EURO/TOR WTC	Pannello 600x800mm.	3.980,00
TORWTCSK	EURO/TOR WTC/CEI	Pannello 805x615x305mm a norma C.E.I.	6.170,00

EURO/WPHRHD

Stazioni di dosaggio prodotti chimici per piscina



Pannello assemblato per la regolazione automatica e l'analisi del potenziale Redox (Cloro) e valore pH con display digitale retroilluminato multifunzione (multiparametro). Completa di strumenti per la misurazione e il controllo del potenziale Redox, e del Ph, portaelettrodo a deflusso, filtro. Il sistema è dotato di n°2 pompe dosatrici digitali integrate per dosaggio sanitizzante e regolatore Ph.

CODICE	MODELLO	DIMENSIONI in mm	PREZZO IN EURO
			€
EPHRHD46	EURO WPHRHD DIGITAL	Pannello 400x600mm	3.200,00

EUROS AL

Debatterizzatori a raggi uv

INFO



POMPE DOSATRICI
 ANTILEGIONELLA
 DEBATTERIZZATORI UV

DEBATTERIZZATORI A RAGGI UV-C con corpo in Acciaio inox AISI 304 lucido int./ext. Lampada UV con durata 9000 ore. Guaina isolante in Quarzo e LED di esercizio e anomalia funzionamento.

Gli impianti UV SERIE DOMESTICA AL sono i più piccoli impianti da noi prodotti, sia per dimensioni che per capacità di acqua trattata.

Caratterizzati da compattezza e facilità di installazione e manutenzione, sono stati studiati in particolare per singole utenze, appartamenti o come fondamentale complemento per altri impianti (piccoli impianti ad osmosi inversa, distributori d'acqua, refrigeratori, ecc...).

CODICE	MODELLO	ATTACCHI	PORTATA MAX Lt/minuto	PRESSIONE MAX Bar	QUALITÀ ACQUA Trasmittanza	N. LAMPADE	PREZZO IN EURO €
EUROS4A3	EUROS 403/10 AL	1/2"	10	9	70-99% - 1 cm	1	688,00
EUROS4A5	EUROS 405/19 AL	3/4"	19	9	70-99% - 1 cm	1	950,00
EUROS4A2	EUROS 412/45 AL	1"	45	9	70-99% - 1 cm	1	1.150,00

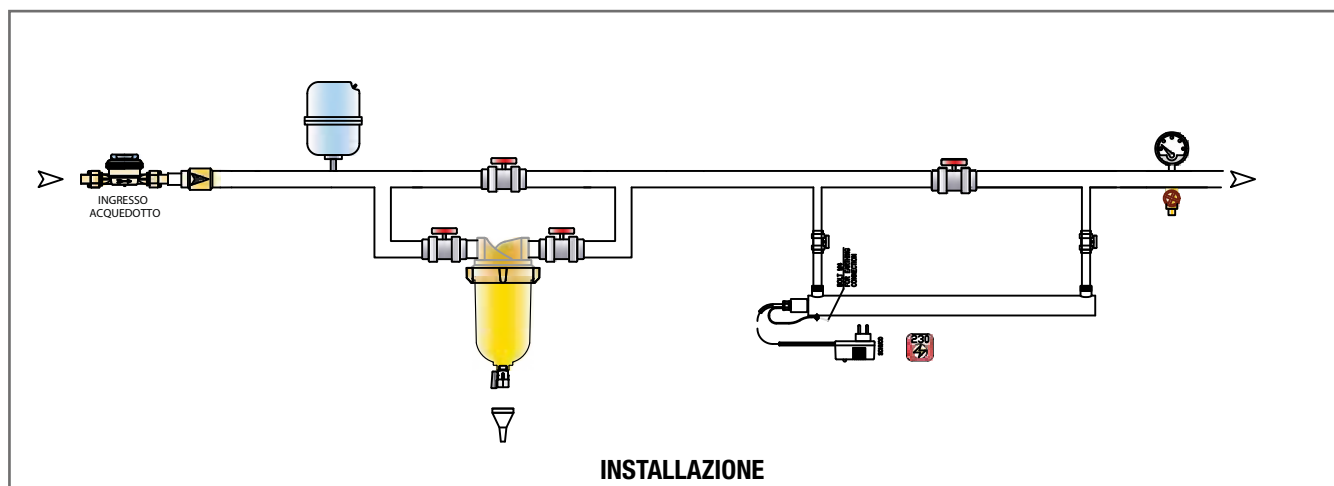

EUROS LCD

Debatterizzatori a raggi uv con centralina controllo LCD



DEBATTERIZZATORI A RAGGI UV-C con corpo in Acciaio inox AISI 304 lucido int./ext. - Conta ore - Lampada UV con durata 9000 ore. Guaina isolante in quarzo. Allarme audio di anomalia - contatto pulito NA/NC.

Controllo funzionamento generale e conta ore tramite centralina con microprocessore a display digitale (LCD).

Gli impianti UV SERIE LCD sono apparecchi adatti a piccole/medie utenze domestiche ed industriali e sono stati progettati per dar modo di Effettuare le operazioni di installazione in modo semplice e veloce ed effettuare la manutenzione ordinaria (cambio delle lampade e la pulizia delle guaine) senza l'utilizzo di alcun attrezzo.

POMPE DOSATRICI
ANTILEGIONELLA
DEBATTERIZZATORI UV

CODICE	MODELLO	ATTACCHI	PORTATA MAX	PRESSIONE MAX	QUALITÀ ACQUA	N. LAMPADE	PREZZO IN EURO
			Lt/minuto	Bar	Trasmittanza		€
EUROS4L5	EUROS 405/19 LCD	¾"	19	9	70-99% - 1 cm	1	1.240,00
EUROS4L2	EUROS 412/45 LCD	1"	45	9	70-99% - 1 cm	1	1.640,00
EUROS450	EUROS 450/75 LCD	1"	75	9	70-99% - 1 cm	2	2.770,00
EUROS550	EUROS 550/100 LCD	1½"	100	9	70-99% - 1 cm	2	3.570,00
EUROS802	EUROS 80/2 LCD	1½"	200	9	50-99% - 1 cm	2	4.250,00
EUROS803	EUROS 80/3/R LCD	2"	333	9	50-99% - 1 cm	3	6.400,00

PER PORTATE SUPERIORI, VERSIONI PER ACQUA CALDA E PISCINE CONSULTARE IL NOSTRO UFFICIO TECNICO

RICAMBI UV

CODICE	ARTICOLO	PREZZO IN EURO	CODICE	ARTICOLO	PREZZO IN EURO
EUROL403	LAMPADA x 403	152,00	EUROG403	GUAINA x 403	80,00
EUROL405	LAMPADA x 405	200,00	EUROG405	GUAINA x 405	118,00
EUROL412	LAMPADA x 412 sino al 550	237,00	EUROG412	GUAINA x 412 sino al 800	178,00
EUROL080	LAMPADA x serie 80	304,00	EUROSBG	BLOCCA GUAINA in acciaio inox per acqua calda	94,00
EUROSBA	BLOCCA GUAINA standard per Euros	24,00			

Addolcitori

04



DIMENSIONA IL TUO ADDOLCITORE

Pag. 53. Tabella per scelta Lt. di resina per addolcitori

MINI/V4

Pag. 54. Addolcitori volumetrici

EKOSOFT

Pag. 55. Volumetrici digitali autodisinfettanti proporzionali

AF/DIGIT/V

Pag. 56. Volumetrici digitali autodisinfettanti proporzionali

VELVET

Pag. 57. Volumetrici ecologici a doppio proporzionale

AF/7000

Pag. 58. Volumetrici digitali ad alto flusso

DA/CG E DA/I

Pag. 59. Addolcitori professionali: tempo

DA/CG/V E DA/I/V

Pag. 60. Addolcitori professionali: volume + tempo

RINOVADEPUR

Pag. 61.

TEST KIT DUREZZA

Pag. 61. Monocomponente

ACCESSORI

Pag. 61.

ADDOLCITORI MOBILI

Pag. 62. Di riscaldamento / raffreddamento

KIT E CARTUCCE PER CARICO IMPIANTI

Pag. 62. Riscaldamento e reintegri

CARTUCCIA CARICO IMPIANTI

Pag. 63. Kit addolcimento e kit Demi maxi

DIMENSIONA IL TUO ADDOLCITORE

Tabella per scelta Lt. di resina per addolcitori indicati da pag 53 a 59

L'addolcitore si sceglie in base alla durezza dell'acqua ed al numero degli appartamenti. La casella risultante dall'incrocio fra durezza e n. appartamenti determina la scelta. I numeri 9 - 17 - 35 ecc. sono ad indicare i Lt. di resina cationica inseriti nelle bombole degli addolcitori. Nel caso di appartamenti con doppi servizi o con consumi non definibili, è consigliabile considerare l'apparecchio con maggior numero di resine.

In caso di difficoltà nel dimensionamento, contattare l'ufficio tecnico **EUROACQUE** al nostro numero di fax **0523/953064** o all'indirizzo e-mail: **preventivi@addolcitori.it**.

NUMERO APPARTAMENTI	NUMERO ABITANTI	CONSUMO GIORNALIERO Lt.	LITRI DI RESINA OCCORRENTI PER ADDOLCITORE				
			DUREZZA DELL'ACQUA IN F°				
			15/30	30/35	35/40	40/45	45/50
1	2-4	300-600	9	9-17	9-17	17	17
1-2	4-8	600-1000	9-17	17	17	17-26	17-26
2-3	8-12	1000-1800	26	26-35	26-35	26-35	35
3-4	12-18	1800-2600	26-35	35	35	35-54	35-54
4-6	18-26	2600-3800	35	35-54	54	54	54
6-8	26-32	3800-5000	54	54	54-80	80	80
8-10	32-42	5000-6200	80	80-100	100	100	100
10-15	42-62	6200-9500	100	100	100-150	100-150	150-200
15-24	62-92	9500-13700	150	200	200	250	250
24-35	92-140	13700-21000	250	250	250-300	250-300	300
35-45	140-180	21000-30000	300-350	350	350	350	350
45-60	180-240	30000-38000	350	350	350	350-500	350-500
60-70	240-280	38000-42000	350-500	350-500	500	500	500

UNA VOLTA STABILITO I LT. DI RESINE OCCORRENTI SI PUÒ SCEGLIERE TRA VARI TIPI DI ADDOLCITORI.

esempio:

Villa / 1 Appartamento

n° 2 bagni

n° 4 abitanti

Durezza acqua: 37°F

IMPIANTO ECO	
Filtro autopulente	NANOFILTRO/A ¾"-1"
Addolcitore volumetrico	EKOSOFT/M20
Dosatore	YDRONET DOS

IMPIANTO ECOLOGICO	
Filtro autopulente semi auto	HF ¾"
Addolcitore ecologico volumetrico	VELVET M22
Dosatore ruotabile	HD ¾"

MINI/V4

Addolcitori volumetrici



ADDOLCITORI



Addolcitore automatico digitale di piccole dimensioni installabile ovunque, per impianti domestici sottolavello, macchine da caffè, lavastoviglie, piccoli appartamenti e carico impianti riscaldamento. Rigenerazione a tempo e volume.

Ridotto consumo d'acqua. Dotato di **miscelatore di durezza**.

Per una migliore qualità e sicurezza dell'acqua il sistema è dotato di resine argentizzate ad effetto batteriostatico.

CODICE	MODELLO MINI CABINATO	PORTATA ($\Delta P=0,2$ BAR)	CICLICA	ATTACCHI	DIMENSIONI in mm		PREZZO IN EURO
					BASE	H	
EUROC4MV	MINI/V4	900 Lt/ora	24 $m^3 \times Fr$	$\frac{3}{4}$ " M	220x380	470	1.060,00 €

ACCESSORI

CODICE	MODELLO	DESCRIZIONE	PREZZO IN EURO
FBX3010	BY-PASS	By-pass esclusione impianto (solo mod. MINI)	82,00

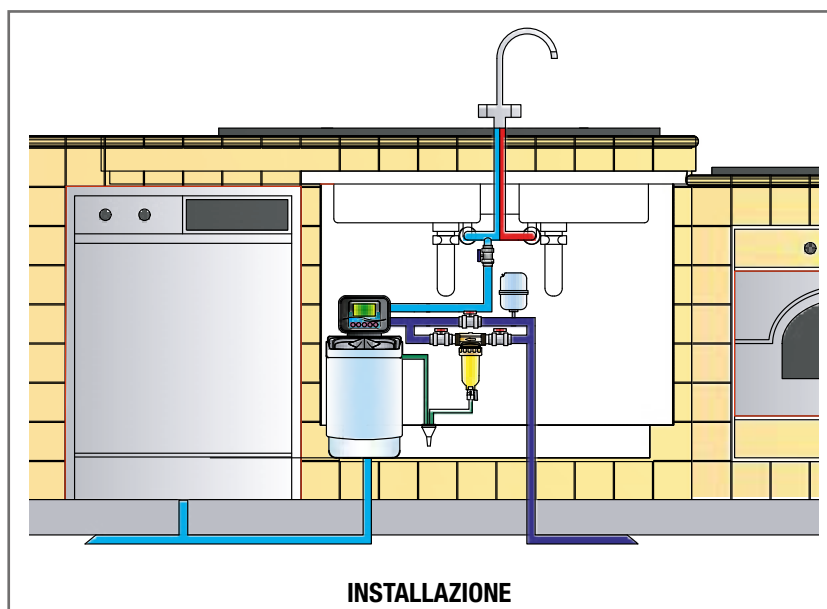

INSTALLAZIONE

EKOSOFT

Volumetrici digitali autodisinfettanti
proporzionali

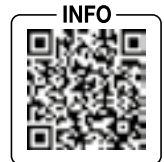

Addolcitori automatici serie EKOSOFT (timer con display retro illuminato) a lettura digitale **autodisinfettanti** con rigenerazione a **volume + tempo**. Ad uso potabile. Il nuovo sistema di controllo elettronico delle fasi e il calcolo proporzionale* permette una riduzione nei consumi di sale. Sono dotati di **miscelatore di durezza** integrato nel corpo valvola.

* nel calcolo riserva salamoia.

ADDOLCITORI

SCHEMA	CODICE	MODELLO CABINATO	PORTATA ($\Delta P=0,2$ BAR)	CICLICA MAX	ATTACCHI	DIMENSIONI in mm			PREZZO IN EURO
			Lt/ora	m ³ x°Fr		A	B	C	€
	ESOFTM09	EKOSOFT M10	800-1000	48	1" M	680	320	500	1.300,00
	ESOFTM15	EKOSOFT M15	1500-2000	78	1" M	680	320	500	1.340,00
	ESOFTM17	EKOSOFT M20	2000-2500	102	1" M	1140	320	500	1.430,00
	ESOFTM26	EKOSOFT M30	2200-2500	156	1" M	1140	320	500	1.510,00

SCHEMA	CODICE	MODELLO DUE CORPI	PORTATA ($\Delta P=0,2$ BAR)	CICLICA MAX	ATTACCHI	DIMENSIONI in mm			PREZZO IN EURO
			Lt/ora	m ³ x°Fr		A	B	C	€
	ESOFT017	EKOSOFT 20	2000-2500	102	1" M	1120	195	350	1.430,00
	ESOFT026	EKOSOFT 30	2200-2500	156	1" M	1120	250	380	1.510,00
	ESOFT040	EKOSOFT 40	2200-2500	210	1" M	1345	270	350	1.710,00
	ESOFT060	EKOSOFT 60	3000-3500	300	1" M	1560	255	565	1.960,00
	ESOFT080	EKOSOFT 80	4000-4500	480	1" M	1590	340	565	2.180,00
	ESOFT100	EKOSOFT 100	4200-4800	600	1" M	1550	420	580	2.780,00

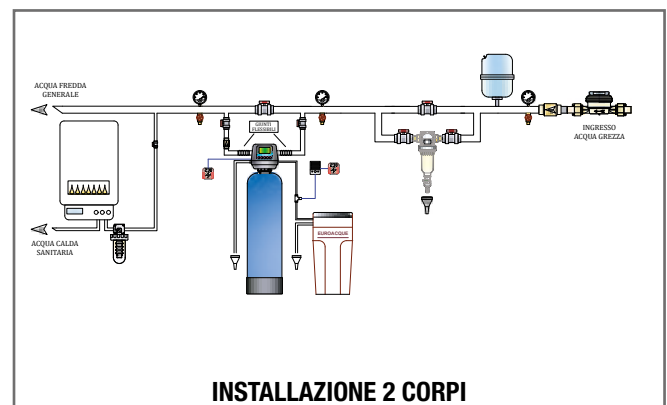
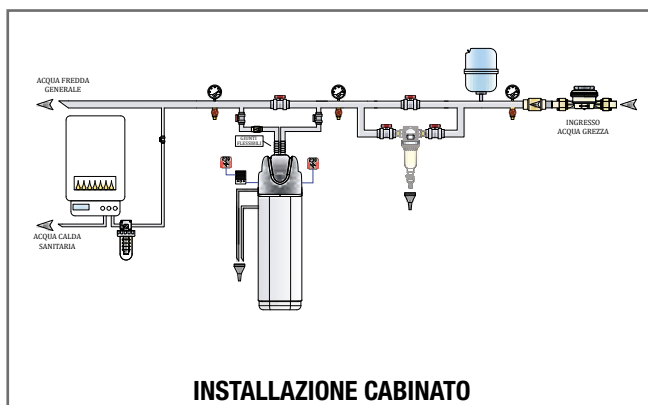

AF/DIGIT/V

Volumetrici digitali autodisinfettanti
proporzionali



ADDOLCITORI

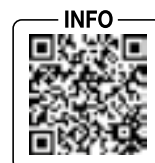

Addolcitori automatici serie AF/DIGIT a lettura digitale autodisinfettanti con rigenerazione a volume/tempo a doppio proporzionale: al consumo effettivo netto e nel calcolo riserva acqua addolcita con miscelatore di durezza integrato nel corpo valvola. Ad uso potabile.

Vantaggi: risparmio fino al 80%* di sale e acqua sia con basso che con alto utilizzo del sistema. L'addolcitore calcola l'effettivo consumo e rigenera solo la resina utilizzata dall'utente. Dotato anche di "funzione vacanza" che evita sprechi di sale e acqua nei periodi di inutilizzo garantendo comunque, grazie alla sua speciale funzione, resine pulite e pronte all'uso.

* Massima efficienza del volumetrico e del doppio proporzionale rispetto ad addolcitori tradizionali. Con la "funzione vacanza" si ha massimo risparmio limitando le fasi a 2 (BACKWASH & RINSE) su 5.

SCHEMA	CODICE	MODELLO CABINATO	PORTATA ($\Delta P=0,2$ BAR)	CICLICA MAX	ATTACCHI	DIMENSIONI in mm			PREZZO IN EURO
			Lt/ora	m ³ x°Fr		A	B	C	€
	DIGSVM09	AF/DIGIT/V/M 9	800	54	1" M	680	320	500	1.640,00
	DIGSVM17	AF/DIGIT/V/M 17	1200	105	1" M	1140	320	500	1.780,00
	DIGSVM26	AF/DIGIT/V/M 26	2200	160	1" M	1140	320	500	1.885,00
	DIGSVM35	AF/DIGIT/V/M 35	3000	210	1" M	1140	320	500	2.020,00

SCHEMA	CODICE	MODELLO DUE CORPI	PORTATA ($\Delta P=0,2$ BAR)	CICLICA MAX	ATTACCHI	DIMENSIONI in mm			PREZZO IN EURO
			Lt/ora	m ³ x°Fr		A	B	C	€
	DIGSV017	AF/DIGIT/V/17	1200	105	1" M	1120	170	320	1.640,00
	DIGSV026	AF/DIGIT/V/26	2200	160	1" M	1120	250	380	1.780,00
	DIGSV035	AF/DIGIT/V/35	3000	210	1" M	1120	260	380	1.880,00
	DIGSV054	AF/DIGIT/V/54	4000	330	1" M	1610	280	560	2.320,00
	DIGSV080	AF/DIGIT/V/80	4200	480	1" M	1580	330	560	2.570,00
DIGSV100	AF/DIGIT/V/100	4500	600	1" M	1550	420	580	3.190,00	

ACCESSORI PER ADDOLCITORI

Serie EKOSOFT e AF/DIGIT



CODICE	MODELLO	DESCRIZIONE	PREZZO IN EURO
BYPFL002	BY-PASS/AF/CA	By-Pass esclusione impianto per serie AF, AF/DIGIT ed EKOSOFT	87,00

VELVET

Volumetrici ecologici a doppio proporzionale



Addolcitori automatici VELVET a lettura digitale (display LCD a colori) con rigenerazione a **volume/ tempo** a doppio **proporzionale**: al consumo effettivo netto e nel calcolo riserva acqua addolcita con **miselatore di durezza & disinfezione** integrati nel corpo valvola. Ad uso potabile. L'esclusivo sistema di servizio e dell'iniezione salamoia in controcorrente permette di sfruttare al 100% la resina contenuta all'interno della bombola.

Vantaggi: risparmio fino al 80%* di sale e acqua sia con basso che con alto utilizzo del sistema. L'addolcitore calcola l'effettivo consumo e rigenera solo la resina utilizzata dall'utente. Rigenerazione con Tino del sale a secco. Dotato di "funzione vacanza" che evita sprechi di sale e acqua nei periodi di inutilizzo garantendo comunque, grazie alla sua speciale funzione, resine pulite e pronte all'uso. Con sensore esaurimento sale e doppio led utile per facilitare la lettura e per illuminare l'interno del cabinato in modo da poter visionare facilmente il livello sale.

* Massima efficienza del volumetrico e del doppio proporzionale rispetto ad addolcitori tradizionali.

ADDOLCITORI



By pass di esclusione impianto



Sensore esaurimento sale e doppio led



Display LCD a colori con tasti touch screen



Tecnologia volumetrica doppio proporzionale + funzione vacanza

SCHEMA	CODICE	MODELLO CABINATO	PORTATA	CICLICA	ATTACCHI	DIMENSIONI			PREZZO
			($\Delta P=0,2$ BAR)	MAX		in mm			IN EURO
			Lt/ora	m ³ x°Fr		A	B	C	€
	VELVEM08	VELVET M8	800	48	1"	565	400	455	1.800,00
	VELVEM22	VELVET M22	1800	132	1"	1000	400	455	1.950,00

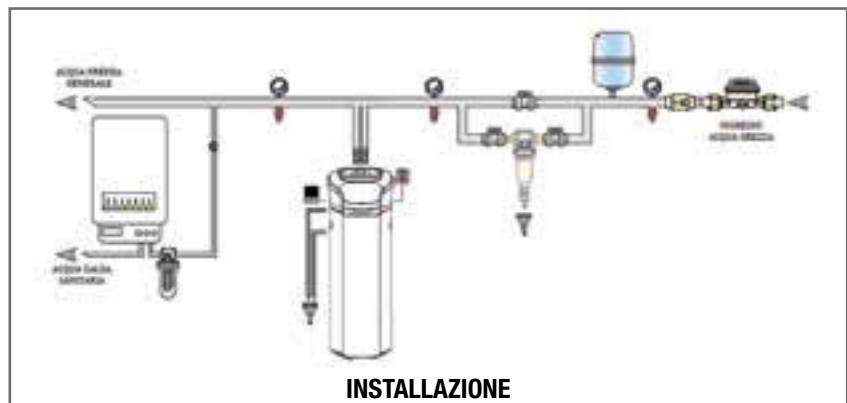

AF/7000

Volumetrici digitali ad alto flusso



ADDOLCITORI



Addolcitori automatici ad alta portata serie AF/7000 autodisinfettanti a lettura digitale con rigenerazione a volume/tempo a doppio proporzionale: al consumo effettivo netto e nel calcolo riserva acqua addolcita con miscelatore di durezza integrato nel corpo valvola.

Ad uso potabile.

Vantaggi: risparmio fino al 80%* di sale e acqua sia con basso che con alto utilizzo del sistema.

L'addolcitore calcola l'effettivo consumo e rigenera solo la resina utilizzata dall'utente. Dotato anche di **"funzione vacanza"** che evita sprechi di sale e acqua nei periodi di inutilizzo garantendo comunque, grazie alla sua speciale funzione, resine pulite e pronte all'uso.

* Massima efficienza del volumetrico e del doppio proporzionale rispetto ad addolcitori tradizionali.

Con la "funzione vacanza" si ha massimo risparmio limitando le fasi a 2 (BACKWASH & RINSE) su 5.

SCHEMA	CODICE	MODELLO DUE CORPI	PORTATA ($\Delta P=0,2$ BAR)	CICLICA MAX	ATTACCHI	DIMENSIONI in mm			PREZZO IN EURO
						A	B	C	€
	AF7VT054	AF/7000/VT 54	4500	330	1¼" M	1650	270	565	2.830,00
	AF7VT080	AF/7000/VT 80	4800	480	1¼" M	1600	340	565	3.250,00
	AF7VT100	AF/7000/VT 100	5200	600	1¼" M	1550	420	580	3.670,00
	AF7VT150	AF/7000/VT 150	6500	900	1¼" M	1870	420	723	4.180,00
	AF7VT200	AF/7000/VT 200	6900	1200	1¼" M	1900	454	833	5.050,00

ACCESSORI

CODICE	MODELLO	DESCRIZIONE	PREZZO IN EURO
SARCIN10	BY-PASS AF7VT	By-Pass miscelazione 1" + Kit durezza ECO	93,00

ACCESSORI:
pag. 61

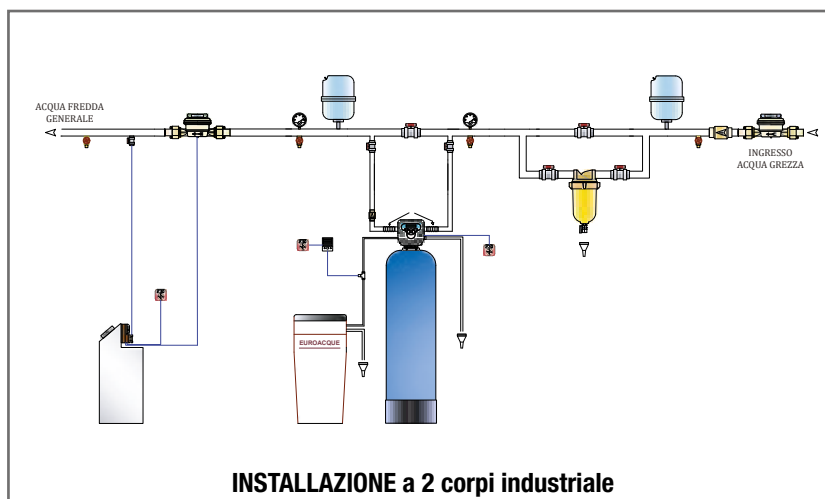

DA/CG E DAI

Addolcitori Professionali: Tempo



ADDOLCITORI industriali automatici temporizzati con timer **elettronico digitale**. Questi addolcitori sono utilizzati per medie ed alte portate. Sono dotati di corpo valvola in bronzo e di doppia sicurezza nel reintegro salamoia; chiusura temporizzata e scarico di sicurezza.

Per uso acqua potabile, aggiungere produttore di cloro.

Per portate superiori ed addolcitori doppia colonna consultare il nostro ufficio tecnico.

ADDOLCITORI

SCHEMA	CODICE	MODELLO	PORTATA ($\Delta P=0,2$ BAR)	CICLICA	ATTACCHI	DIMENSIONI in mm			PREZZO IN EURO
						A	B	C	
	DACG0100	DA/CG 100	6,5	600	1½" F	1550	420	580	3.730,00
	DACG0150	DA/CG 150	7,5	900	1½" F	1900	420	723	4.180,00
	DACG0200	DA/CG 200	9	1200	1½" F	2000	454	833	5.900,00
	DACG0250	DA/CG 250	10	1500	1½" F	2000	535	833	6.340,00
	DAI00150	DA/I 150	9	900	2" F	1900	420	723	4.650,00
	DAI00200	DA/I 200	13	1200	2" F	2000	454	833	6.180,00
	DAI00250	DA/I 250	15	1500	2" F	2000	535	833	7.250,00
	DAI00300	DA/I 300	16	1800	2" F	2400	620	960	7.900,00
	DAI00350	DA/I 350	17	2100	2" F	2400	620	960	8.130,00
	DAI00500	DA/I 500	25	3000	2" F	2350	760	1123	10.200,00

ACCESSORI:
pag. 61

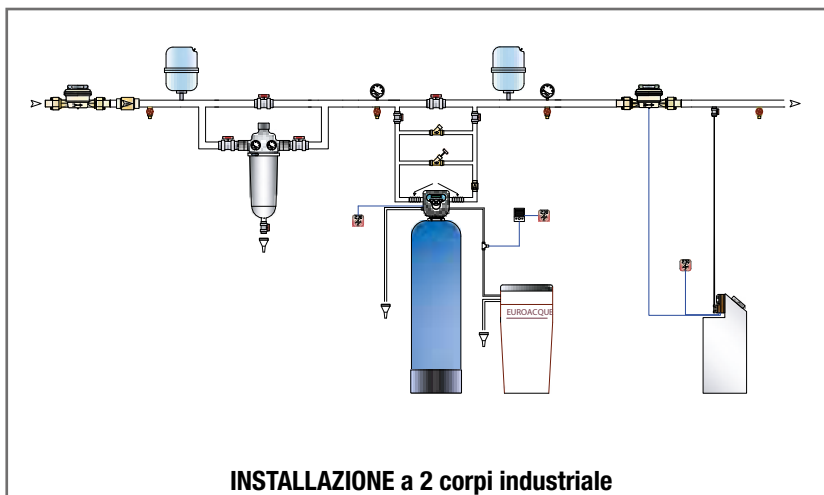

DA/CG/V E DA/I/V

Addolcitori Professionali: volume + tempo

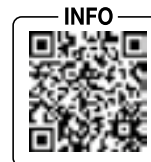

ADDOLCITORI



ADDOLCITORI industriali automatici volume + tempo con timer **elettronico digitale e contatore volumetrico**. Questi addolcitori sono utilizzati per medie ed alte portate. Sono dotati di corpo valvola in bronzo e di doppia sicurezza nel reintegro salamoia; chiusura temporizzata e scarico di sicurezza. Per uso acqua potabile, aggiungere produttore di cloro. Per portate superiori ed addolcitori doppia colonna consultare il nostro ufficio tecnico.

SCHEMA	CODICE	MODELLO	PORTATA ($\Delta P=0,2$ BAR)	CICLICA	ATTACCHI	DIMENSIONI in mm			PREZZO IN EURO
						A	B	C	
	DACGV100	DA/CG/V 100	6,5	600	1½" F	1550	420	580	4.500,00
	DACGV150	DA/CG/V 150	7,5	900	1½" F	1900	420	723	5.000,00
	DACGV200	DA/CG/V 200	9	1200	1½" F	2000	454	833	6.550,00
	DACGV250	DA/CG/V 250	10	1500	1½" F	2000	535	833	7.400,00
	DAI0V150	DA/I/V 150	9	900	2" F	1900	420	723	6.200,00
	DAI0V200	DA/I/V 200	13	1200	2" F	2000	454	833	7.600,00
	DAI0V250	DA/I/V 250	15	1500	2" F	2000	535	833	8.100,00
	DAI0V300	DA/I/V 300	16	1800	2" F	2400	620	960	8.900,00
	DAI0V350	DA/I/V 350	17	2100	2" F	2400	620	960	9.400,00
	DAI0V500	DA/I/V 500	25	3000	2" F	2350	760	1123	11.700,00

ACCESSORI:
pag. 61

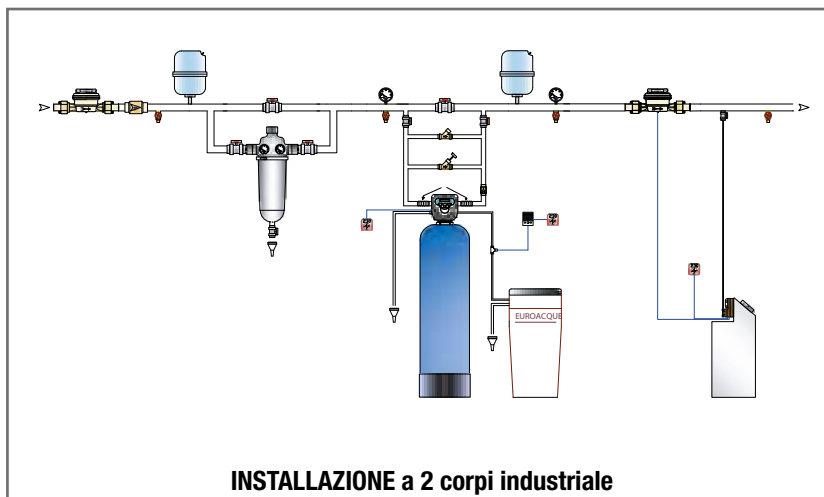

RINOVADEPUR

Detergente, igienizzate, rivitalizzante per resine addolcitori



RinovaDepur in pratiche bustine ripristina e mantiene l'efficienza delle resine di tutti gli addolcitori. La resina (in micro sfere) è il materiale all'interno della bombola addolcitore che consente il trattamento del calcare. RinovaDepur una miscela salina, unica, formulata per detergere le resine nell'addolcitore da ferro, manganese, limo, particelle metalliche e composti organici, che causano inefficienze. L'uso regolare di RinovaDepur come coadiuvante di manutenzione ristabilirà la massima efficienza dell'addolcitore e prolungherà la vita dell'unità. Una confezione per 12 mesi di trattamento.

ATTENZIONE: L'utilizzo di RinovaDepur prolunga l'efficienza ed il ciclo vita utile delle resine, ma **NON** sostituisce una regolare manutenzione dei sistemi di addolcimento da parte di c.a.t. almeno ogni 12 mesi (vedere istruzioni prodotto addolcitore).

ADDOLCITORI

CODICE	MODELLO CABINATO	DESCRIZIONE	CONFEZIONE		PREZZO IN EURO
			KG	PEZZI	€/CAD
RDEPUR01	RINOVADEPUR	RinovaDepur in 3 bustine da 140 gr sufficienti per 12 mesi di trattamento (calcolato per addolcitori da 26/30 lt di resine)	0,420	12	23,00

TEST KIT DUREZZA

Monocomponente

CODICE	MODELLO	PREZZO IN EURO
TC00801E	TEST KIT DUREZZA	18,00



ACCESSORI PER ADDOLCITORI VOLUMETRICI

Serie DA/CG - DA/I - DA/CG/V - DA/IV



CODICE	MODELLO	DESCRIZIONE	PREZZO IN EURO
PRODCLOR	PRODCLOR	Produttore di cloro (fino a DA/CG/100) attacchi tubo PE 3/8"	185,00
PRODCL02	PRODCL0/2	Produttore di cloro (modelli da 125 lt. resina in poi) attacchi tubo PE 1/2"	185,00
SARCIN2M	SARCIN 1¼" MIX	By-Pass di miscelazione + Kit durezza ECO	130,00
ACQUAP01	ACQUAPIÙ 1"	Valvola extra flusso con manometro 1"	237,00
ACQUAP14	ACQUAPIÙ 1¼"	Valvola extra flusso con manometro 1¼"	280,00
RESINOVA	RESINOVA	Prodotto speciale per lavaggio resine. Confezione da 10 Lt. (1 Lt. ogni 5 Lt. di resina). Ad esclusivo uso professionale.	30,00

ADDOLCITORI MOBILI PER CARICO IMPIANTI

Di riscaldamento/raffrescamento

INFO



Addolcitori per carico impianti completi di contatore, filtro multifunzione (sedimenti + ricarica addolcitore) e attacchi ad innesto rapido.

Dotati di mix (miscelatore durezza).

ADDOLCITORI

CODICE	MODELLO	Lt./ORA MAX	CICLICA	ATTACCHI	DIMENSIONI in cm	PREZZO IN EURO
						€
ADTROL1M	TROLLEY 11	1200	60	¾"	38x38 h 77	880,00

RICAMBI

CODICE	MODELLO	PREZZO IN EURO
CFP00716	Cartuccia nylon 10" 1052NRL "A".	18,50
CFP0A750	Cartuccia con rigenerante ad alta solubilità.	28,00

KIT E CARTUCCE PER CARICO IMPIANTI

Riscaldamento e reintegri

INFO



La Normativa tecnica e la buona gestione degli impianti di riscaldamento richiedono acqua con determinati valori di durezza (calcare). Dove non è possibile l'installazione di addolcitori automatici tradizionali (Es: problemi di spazio, mancanza di scarico...) è oggi possibile utilizzare le nuove cartucce usa e getta con funzione addolcimento. Kit testine + Filtro con attacco a baionetta con resina per addolcimento forte. Fornitura di kit FILTRO ADDOLCITORE per acqua potabile con miscelazione fissa durezza residua (25% ca.) per carico impianti riscaldamento, approvvigionamento delle apparecchiature per preparazione bevande e similari. Le prestazioni dipendono dalla qualità dell'acqua in ingresso; sostituire la cartuccia ad esaurimento dell'autonomia indicativa. La versione "DEMI" ha funzione demineralizzante.

CODICE	MODELLO	ATTACCHI	Lt./MINUTO MAX	AUTONOMIA	DIMENSIONI		PREZZO IN EURO	CARTUCCIA DI RICAMBIO		PEZZI X CONF
					Lt	Ø		H	€	
KITRADDL	KIT/RIVER/ADD/L	½" M	2	600*	87	665	190,00	CADD000L	113,00	1
KITRDEML	KIT/RIVER/DEMI/L	½" M	2	230**	87	665	192,00	CDEM000L	119,00	1

* CON 25° F IN INGRESSO - ** CON 200 MG/L CACO₃

CARTUCCIA CARICO IMPIANTI

Kit/Addolcimento e Kit/Demi maxi

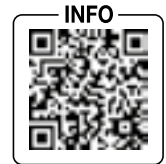

Kit addolcimento MAXI è l'addolcimento totale dell'acqua grazie a una resina apposita.

Risolve alla radice le incrostazioni dovute ai depositi del calcare e da protezione e difende gli impianti.

- RIDUZIONE DELLA DUREZZA TOTALE
- PROTEZIONE DEGLI IMPIANTI
- EFFICACE CONTRO IL CALCARE

È dotata di by-pass regolabile integrato.

La cartuccia deve essere montata in posizione verticale.

Kit Demi MAXI è la demineralizzazione totale dell'acqua.

Grazie alla resina a letto misto l'abbattimento della salinità è totale. Si utilizza per la produzione di acqua demineralizzata soprattutto in impianti tecnologici e industriali. Vietato l'uso potabile.

- DEMINERALIZZAZIONE TOTALE
- USO IN IMPIANTI TECNOLOGICI E INDUSTRIALI

Kit Demi MAXI ideale per l'impiego nei settori professionali e industriali dove serve un'acqua priva di sali.

La cartuccia deve essere montata in posizione verticale.

I kit Addolcimento & demineralizzazione sono pronti all'uso in quanto dotati di una testata integrata.

Possono essere installati direttamente senza alcun accessorio aggiuntivo al filtro.

CODICE	MODELLO	ATTACCHI	PORTATA	AUTONOMIA	DIMENSIONI in mm		PRESSIONE OPERATIVA	PREZZO IN EURO
			($\Delta P=0,2\text{BAR}$)		diametro	altezza	BAR	€
KITADMAX	KIT/ADD/MAXI	3/8" M	9	5.500*1	173	464	min 2 - max 6	226,00
KITDEMAX	KIT/DEMI/MAXI	3/8" M	6,5	1.600*2	173	464	min 2 - max 6	334,00

*1 Autonomia calcolata su un'acqua con una durezza totale di 18°F

*2 Autonomia calcolata su un'acqua con una durezza carbonatica di 10°CACO₃



Con by-pass di miscelazione (solo versione addolcimento) e presa campione per verifica valori acqua trattata

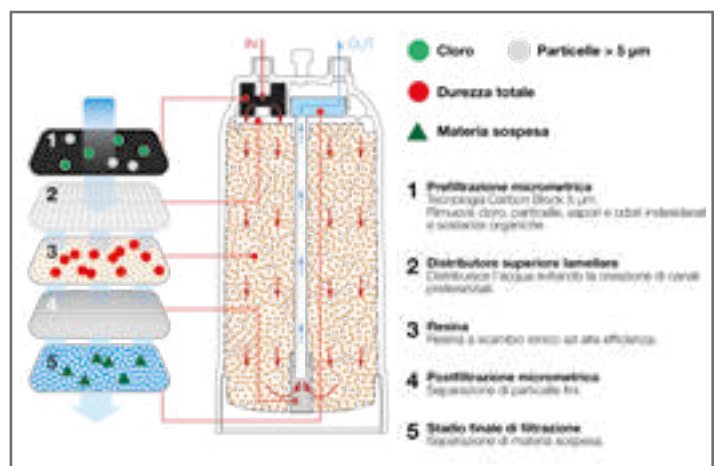

Anticalcari a cristallizzazione (NAC) magnetici ed elettrofisici

05

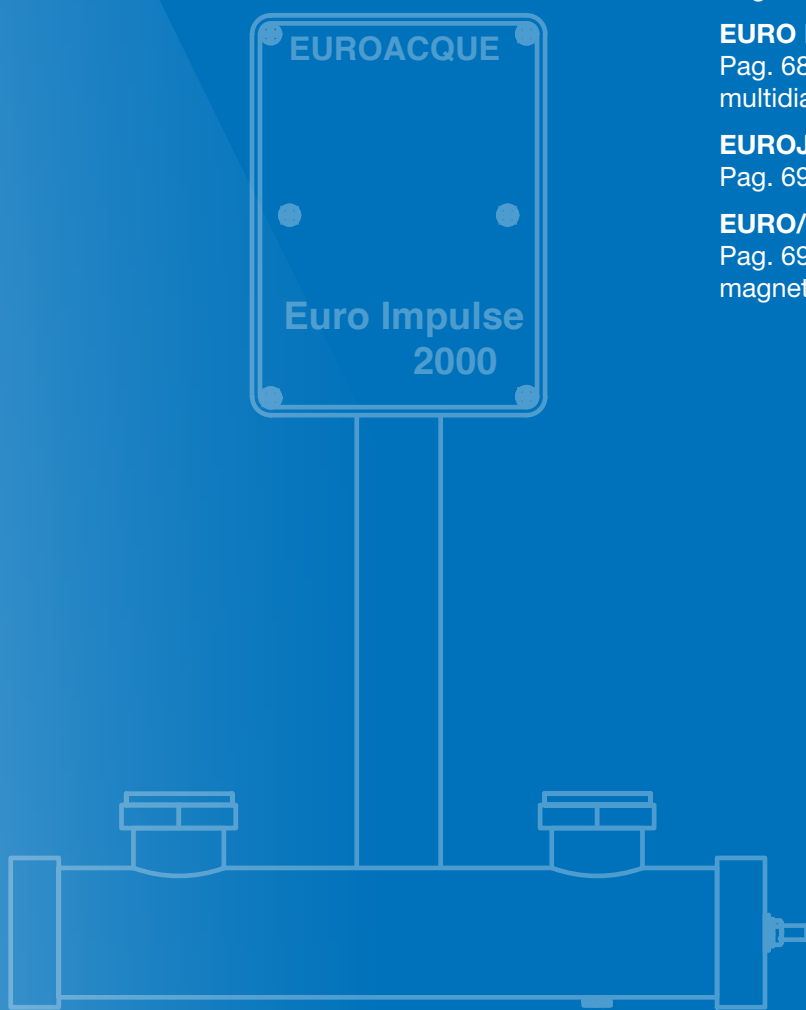

SP3

Pag. 65. Sistema trattamento calcare

EUROIMPULSE

Pag. 66. Anticalcari elettrofisici

ECOMAG

Pag. 67. Anticalcari magnetici con codoli

EURO BRASS

Pag. 68. Anticalcari magnetici a tronchetto multidiametro

EUROJOLLY

Pag. 69. Anticalcari magnetici ad alto flusso

EURO/T

Pag. 69. Anticalcari magnetici a forte campo magnetico

SP3 **NEW**

Sistema trattamento calcare a cartuccia 20" (inclusa) - attacchi 1" con STAFFA



Filtro a tecnologia N.A.C. per la prevenzione del calcare. Il sistema di prevenzione del calcare SP3 è un trattamento che si basa sulla Cristallizzazione assistita a nucleazione (NAC), un procedimento utilizzato nel trattamento dell'acqua domestica e negli impianti commerciali per prevenire e ridurre la formazione del calcare.

- ✓ NO prodotti chimici ✓ NO rigenerazione
- ✓ NO controlavaggio ✓ NO valvole e parti in movimento
- ✓ NO elettricità ✓ NO scarico ✓ Soluzione Salvaspazio

Vantaggi di SP3:

- Rispetta l'ambiente
- Non richiede controlavaggio
- Non richiede alimentazione elettrica
- Nessuna aggiunta di sostanze chimiche all'acqua
- Il processo catalitico converte Ca e Mg in microcristalli innocui
- Non richiede manutenzione. Nessun costo aggiuntivo
- Non sono necessari prodotti chimici per la disinfezione
- Non è necessario alcun collegamento per lo scarico
- Semplicissimo da installare
- Lunga durata cartuccia (fino a 3 anni) a seconda della quantità di acqua in ingresso.

ANTICALCARE A
CRISTALLIZZAZIONE
(NAC) MAGNETICI
ED ELETTROFISICI

Applicazioni

- Abitazioni
- Distributori automatici di bevande
- Lavastoviglie
- Macchine per il ghiaccio
- Lavabiancheria
- Macchine per il caffè
- Distributori automatici di caffè
- Impianti lavorazione lattiero-casearia
- Caldaie
- Torri di raffreddamento
- Irrigazione

CODICE	MODELLO	PORTATA m ³ /h	ATTACCHI	DIMENSIONI in mm		PREZZO IN EURO €	PEZZI x conf.
				A	B		
SP3BIG20	SP3	16l/min	1"	185	615	535,00	1

CODICE	MODELLO	PORTATA m ³ /h	PREZZO IN EURO €	PEZZI x conf.

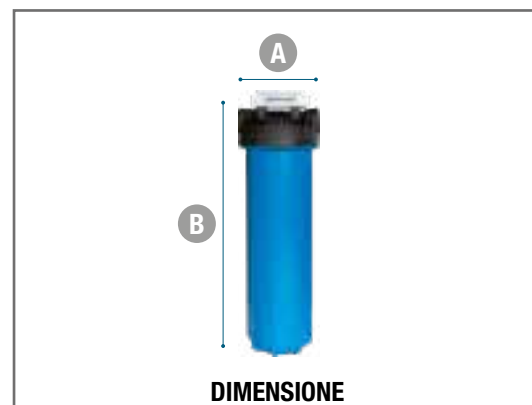
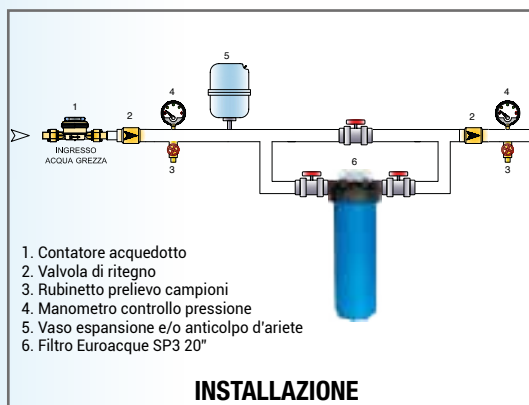

EUROIMPULSE

Anticalcari elettrofisici

INFO



Anticalcare elettrofisico con rilevatore di trattamento. I modelli da 1¼" a 3" sono dotati di display digitale, avvisatore acustico che permette di conoscere a distanza qualsiasi anomalia. Segnalazione del guasto e check-up continuo sul display.

IL PRINCIPIO

Il principio di base del funzionamento sta nell'inviare particolari segnali elettromagnetici all'acqua. I segnali si propagano ed esercitano un effetto fisico sui sali minerali che l'acqua contiene. Il calcare, da sale incrostante, diviene aragonite, sale non incrostante. Non si altera per questo la qualità e la composizione dell'acqua.

L'EFFETTO

L'anticalcare elettronico, per mezzo dei segnali elettronici, modifica la struttura cristallina del carbonato di calcio che resterà sciolto nell'acqua o precipiterà in forma di polvere, senza causare più forti incrostazioni. Inoltre le vecchie incrostazioni di calcare progressivamente potranno disgregarsi.

RISULTATO

- Migliora il rendimento calorico degli apparecchi di riscaldamento.
- Riduce le incrostazioni delle resistenze elettriche degli scaldabagni e delle lavatrici. Una volta installato, la sola manutenzione richiesta è lo svuotamento dalle impurità nella camera di trattamento in acciaio inox. Si installa sia su acqua calda che fredda previa filtrazione. Nessuna variazione della quantità di sali in acqua. Nessuna perdita di carico.

CODICE	MODELLO	PORTATA	ATTACCHI	PREZZO IN EURO
		m3/h		€
EUROIMP1	EUROIMPULSE 2000	2	1" M	1.680,00
EUROIMP2	EUROIMPULSE 7000	7	1¼" M	3.300,00
EUROIMP3	EUROIMPULSE 15000	15	1½" M	4.430,00
EUROIMP4	EUROIMPULSE 23000	23	2" M	5.800,00

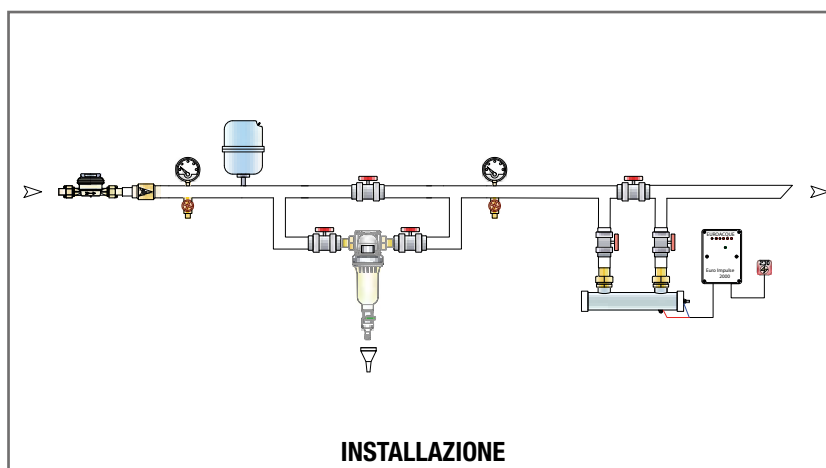

INSTALLAZIONE

ECOMAG

Anticalcari magnetici con codoli



Anticalcare magnetico con codoli girevoli per una rapida e veloce installazione. Carter in materiale sintetico, tronchetto in Rame, codoli girevoli in Ottone e nucleo magnetico in Neodimio.

La versione WASH è con codolo $\frac{3}{4}$ " F ed attacco $\frac{3}{4}$ " M per una rapida e veloce installazione studiato appositamente per trattamento anticalcare **per lavatrici e lavastoviglie.**

Applicazioni: caldaie murali, scaldabagni, docce, idropultrici, idromassaggio, lavatrici, lavastoviglie, piani cottura, fabbricatori ghiaccio, forni a vapore, panifici e applicazioni industriali.

In materiale plastico e codoli di allacciamento girevoli per una facile installazione. Guarnizioni comprese.

ANTICALCARE A
CRISTALLIZZAZIONE
(NAC) MAGNETICI
ED ELETTROFISICI

CODICE	MODELLO	PORTATA Lt/minuto	ATTACCHI	DIMENSIONI in mm		PREZZO IN EURO €	PEZZI x conf.
				Ø	L		
ECOMAG12	ECOMAG $\frac{1}{2}$	25	$\frac{1}{2}$ " FF	38	60	31,00	12
ECOMAG34	ECOMAG $\frac{3}{4}$	46	$\frac{3}{4}$ " FF	38	60	47,00	12
ECOMAGW4	ECOMAG/WASH	25	$\frac{3}{4}$ " MF	38	70	35,00	12

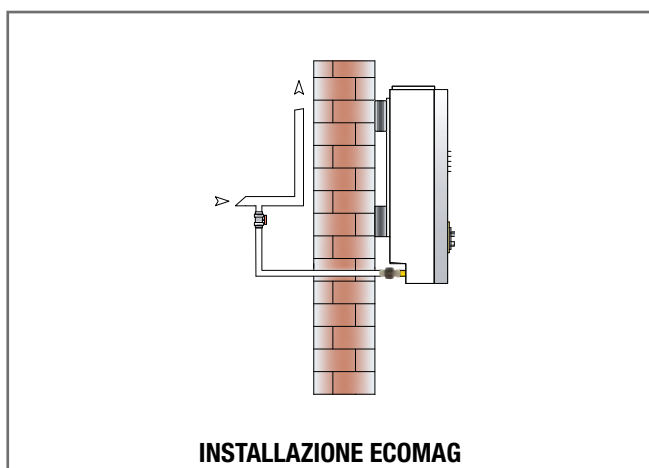

EURO BRASS

Anticalcari magnetici a tronchetto multidiametro



Modello salvaspazio 1/2" - 3/4" con un solo prodotto!

Anticalcare magnetico a "tronchetto" in ottone per piccole utenze.

Doppio nucleo con magneti in neodimio, rivestito con polietilene alimentare.

La speciale conformazione consente, in poco spazio, ben 3 installazioni differenti:

- 1) 1/2" - 1/2" MF
- 2) 3/4" - 3/4" MF
- 3) 1/2" - 3/4" MF

Applicazioni: caldaie murali, scaldabagni, docce, idropulitrici, idromassaggio, lavatrici, lavastoviglie, piani cottura, fabbricatori ghiaccio, forni a vapore e per panifici. Guarnizioni comprese.

ANTICALCARE A
CRISTALLIZZAZIONE
(MAC) MAGNETICI
ED ELETTROFISICI

CODICE	MODELLO	PORTATA Lt/minuto	ATTACCHI 3 POSSIBILITÀ MF			DIMENSIONI in mm		PREZZO IN EURO €	PEZZI x conf.
			1	2	3	Ø	L		
EUROBN24	EURO/BRASS NEW	18	1/2"-1/2"	3/4"-3/4"	1/2"-3/4"	28	60	37,00	12

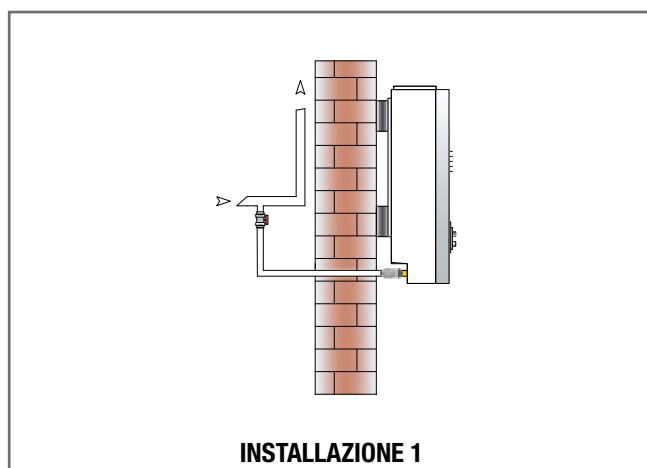

EUROJOLLY

Anticalcari magnetici ad alto flusso



Speciali magnetizzatori a passaggio totale. Antivibrante. L'esclusivo sistema impedisce al magnete il contatto con l'acqua. Nessuna manutenzione.

Applicazioni: per utenze civili ed industriali, appartamenti, ville, ristoranti, condomini, alberghi, piscine private.

In Ottone cromato. Con nucleo in Neodimio incorporato nella struttura.

CODICE	MODELLO	PORTATA Lt/minuto	ATTACCHI	DIMENSIONI in mm		PREZZO IN EURO	PEZZI
				Ø	L	€	x conf.
EUROJOL1	EUROJOLLY ½"	30	½" F	35	60	68,00	5
EUROJOL2	EUROJOLLY ¾"	46	¾" F	40	65	120,00	2
EUROJOL3	EUROJOLLY 1"	58	1" F	50	80	152,00	2

ANTICALCARE A
CRISTALLIZZAZIONE
(NAC) MAGNETICI
ED ELETTROFISICI

EURO/T

Anticalcari magnetici a forte campo magnetico



Magnetizzatori ottone (Euro/T/ottone) per utenze civili ed industriali ad alta portata.

Applicazioni: per utenze civili ed industriali, appartamenti, ville, ristoranti, condomini, alberghi, piscine private.

Certificazioni: TUV; SWGV; CE

In ottone cromato. Nucleo multiplo in neodimio rivestito con polietilene alimentare.

CODICE	MODELLO	PORTATA Lt/minuto	ATTACCHI	DIMENSIONI in mm			PREZZO IN EURO
				Ø	L	Kg	€
EUOTT012	EURO/T/OTTONE ½"	35	½" M	56	132	1,3	285,00
EUOTT00N	EURO/T/OTTONE ¾"-1"	70	¾" F-1" M	90	141	1,9	400,00
EUOTT114	EURO/T/OTTONE 1¼"	140	1¼" M	90	165	3,7	945,00
EUOTT112	EURO/T/OTTONE 1½"	170	1½" M	90	165	3,3	1.160,00
EUOTT200	EURO/T/OTTONE 2"	210	2" M	90	165	4,1	1.180,00

PER PORTATE SUPERIORI CHIEDERE OFFERTA

Microfiltrazioni Osmosi Gasatori Refrigeratori

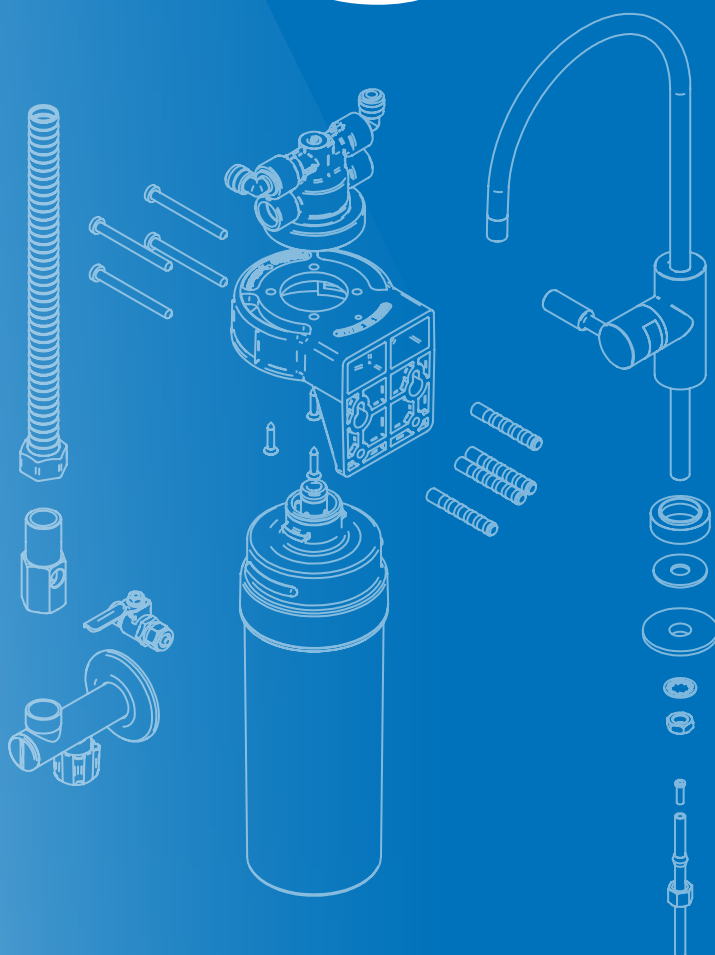

CARTUCCE MICROFILTRAZIONE

Pag. 71.

RIVER

Pag. 72. Microfiltrazioni per acqua da bere

RIVER ARGENTO PRO

Pag. 73. Kit microfiltrazioni per acqua da bere

RIVER ARGENTO 3 VIE

Pag. 74. Kit microfiltrazioni per acqua da bere

EXPOKARG

Pag. 74. Espositore da banco

RIVER ARGENTO 3 VIE FLESSIBILE

Pag. 75. Kit microfiltrazioni per acqua da bere

OSMO KIT/UV R050

Pag. 76. Osmosi inversa con accumulatore

MB2/DIGITALE

Pag. 77. Osmosi inversa diretta con display

RUBINETTI DA ABBINARE

Pag. 78. Serie osmosi

EURO/RO

Pag. 79. Osmosi inversa industriale

PURA TOP

Pag. 80. Refrigeratori gasatori+filtrazione
sopralavello

PURA UNDER

Pag. 81. Refrigeratori gasatori+filtrazione
sottolavello

SPRING/RIVER

Pag. 82. Refrigeratori a colonna

NIAGARA

Pag. 83. Refrigeratori gasatori per comunità

CARTUCCE MICROFILTRAZIONE

A tripla azione: batteriostatica + dechlorazione + chiarificazione



Cartucce microfiltranti per avere tutti i giorni acqua buona da bere senza cattivi odori e sapori.

Riduce il cloro, sapori, odori ed altri contaminanti nocivi e protegge le apparecchiature da guasti dovuti ad occlusioni, chiarificando e filtrando l'acqua, riducendo terra/ruggine, particelle fino a 0,5 micron e contaminanti dannosi alla salute come cisti *Cryptosporidium* e *Giardia*. **Dotata di struttura Carbon Block + ioni di argento per eliminare odori e sapori indesiderati, riducendo il cloro e applicando un'azione batteriostatica.**

Installare verticalmente con la cartuccia rivolta verso il basso. Lasciare 6.35 cm (2.5") di spazio libero sotto la cartuccia per facilitare la sostituzione della stessa. Spurgare la cartuccia per 5 minuti alla massima portata d'acqua.

Sostituire la cartuccia regolarmente ogni 12 mesi come manutenzione preventiva programmata o quando la capacità è stata raggiunta o nel caso in cui la pressione in uscita è inferiore ai 0,7 bar (10 psi).

CODICE	MODELLO	DESCRIZIONE	PORTATA	AUTONOMIA MAX	DIMENSIONI in mm		PREZZO IN EURO
			Lt/minuto	Lt	Ø	H	
CARGENTS	RIVER/CAS	CARTUCCIA ARGENTO/S 15.000 Lt ca. (per River/S, River/Pro, River/3 vie)	3	15.000	80	269	78,00
CARGENTM	RIVER/CAM	CARTUCCIA ARGENTO/M 24.000 Lt ca.	5	24.000	80	384	98,00



OTTIMO PER LA PREPARAZIONE DI BEVANDE, ESALTANDONE GLI AROMI ED I PROFUMI



STOP ALLA PLASTICA



IDEALE PER UNA CUCINA CASALINGA CON INGREDIENTI NATURALI



FACILE SOSTITUZIONE CARTUCCIA

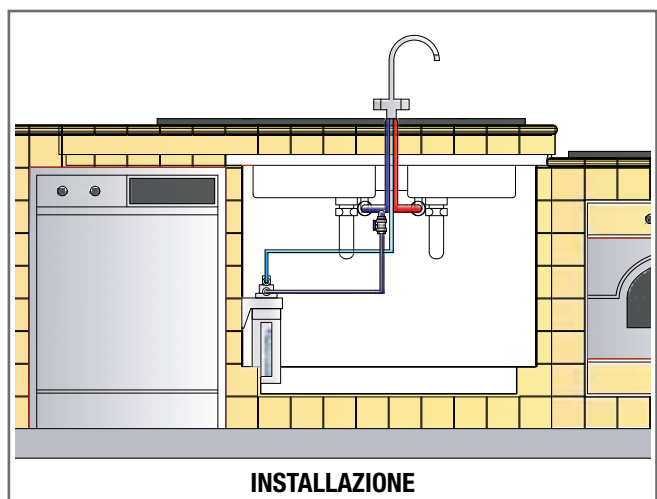
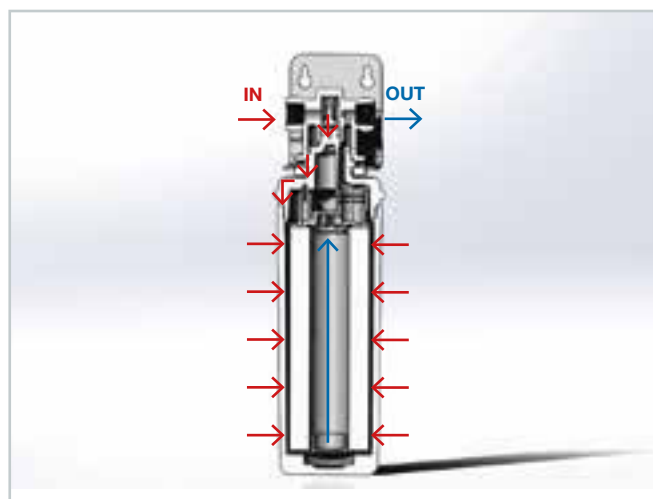

INSTALLAZIONE

RIVER

Microfiltrazione per acqua da bere

INFO



FILTRO "SOTTOLAVELLO" a struttura composta (versione "Argento") per affinaggio acqua potabile completi di attacco a baionetta e testata in/out.

Non usare dove l'acqua è microbiologicamente pericolosa o di qualità ignota senza adeguata disinfezione a monte e dopo il sistema.

Le prestazioni dipendono dalla qualità dell'acqua in ingresso; sostituire la cartuccia ad esaurimento dell'autonomia o quando il flusso diventa troppo lento o comunque non oltre 12 mesi dall'installazione.

Kit installazione + rubinetto da ordinare a parte.

MICROFILTRAZIONI
OSMOSI - GASATORI
REFRIGERATORI

CODICE	MODELLO	DESCRIZIONE	PORTATA	AUTONOMIA MAX	DIMENSIONI in mm		PREZZO IN EURO
			Lt/minuto	Lt	Ø	H	
RARGENTS	RIVER/ARGENTO/S	Filtro completo di testata per rimozione sapori, Odori, Torbidità, Cloro (filtrazione 0,5 µ) azione antibatterica (Argento)	3	15.000	80	305	123,00
KITRIVES	KIT INST. RIVER/2	Kit attacchi e tubi	58,00
KITRIVER	KIT INST. RIVER/1	Kit attacchi, tubi e rubinetto	94,00

ACCESSORIO OBBLIGATORIO:

CODICE	MODELLO	DESCRIZIONE	PREZZO IN EURO
CONTO100	CONTALITRI	contalitri meccanico a scala regolabile con blocco acqua automatico ad esaurimento ricarica. Attacchi 6 mm F	87,00

CARTUCCE E RICAMBI:

pag. 75

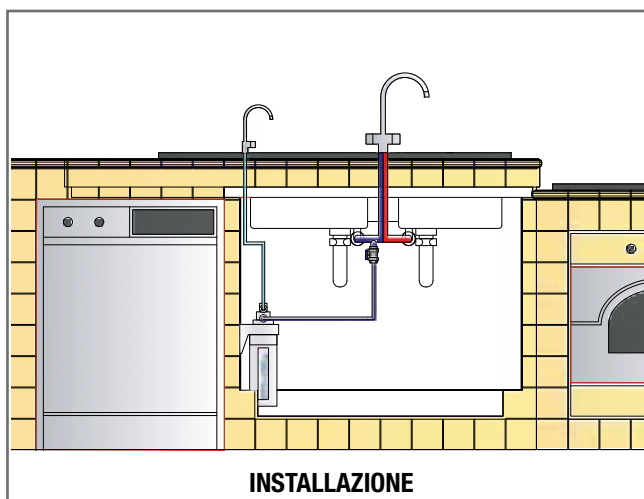

RIVER ARGENTO PRO

Kit microfiltrazione per acqua da bere, rubinetto led incluso



KIT FILTRAZIONE + RUBINETTO CON LED PER AVVISO CARTUCCIA ESAURITA.

A casa, in camper e in barca con il River/Pro hai sempre acqua buona per te, per l'ambiente e per il tuo risparmio migliora le caratteristiche organolettiche della tua acqua di rete. Elimina sapori, odori sgradevoli e tutte quelle sostanze indesiderate come il Cloro e i suoi derivati, i Triometani, l'Atrazina, i pesticidi, i fertilizzanti e gli erbicidi. Low cost ad un prezzo accessibile per tutte le tasche, il kit ti dà acqua da bere ad un costo fino a 1000 volte inferiore rispetto all'acqua in bottiglia. Facile installazione basta sistemare la cartuccia nel sottolavello e collegarla al rubinetto in dotazione. Ingombro ridottissimo e senza collegamento elettrico con il suo design elegante e stile lineare il rubinetto in dotazione con il kit si adatta ad ogni tipo di cucina. Interamente in acciaio inox **segnala con il led luminoso** l'esaurimento della cartuccia. Il kit garantisce così la massima sicurezza. Sostituisci tu il filtro. La manutenzione consiste nella sostituzione del filtro esaurito.

L'esaurimento della cartuccia è segnalato dallo spegnersi della luce blu e dall'accendersi di quella rossa presenti nel rubinetto.

MICROFILTRAZIONI
OSMOSI - GASATORI
REFRIGERATORI

CODICE	MODELLO	DESCRIZIONE	PORTATA Lt/minuto	AUTONOMIA MAX Lt	ALTEZZA RUBINETTO in mm H	PREZZO IN EURO
KARGENTS	RIVER/ ARGENTO/ PRO	Filtro per rimozione Sapori, Odori, Torbidità, Cloro (filtrazione 0,5 µ) azione batteriostatica (Argento) completo di testina, cartuccia, kit attacchi, tubi e rubinetto interamente in acciaio inox con led luminoso per segnalare l'esaurimento della cartuccia.	3	15.000	285	340,00



**FACILE DA
INSTALLARE**



**NON SOLO
DA BERE**



**STOP ALLA
PLASTICA**



**BLU:
CARICA**



**ROSSO:
ESAURITA**

CARTUCCE E RICAMBI:
pag. 75

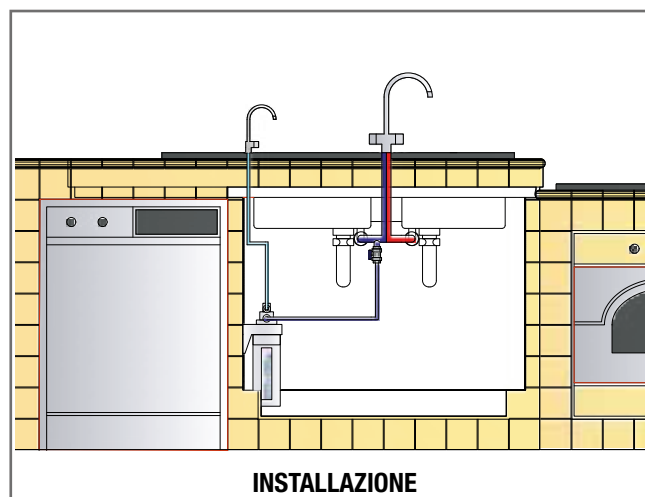

INSTALLAZIONE

RIVER ARGENTO 3 VIE

Kit microfiltrazione per acqua da bere con rubinetto 3 vie



Stesse caratteristiche del kit River/**ARGENTO/PRO** ma con un esclusivo rubinetto a 3 vie. Permette l'installazione del sistema di trattamento acque sotto livello utilizzando il foro livello pre-esistente.

Il rubinetto andrà così a fornire:

- 1 - acqua fredda
- 2 - acqua calda
- 3 - acqua trattata con KIT/RIVER (uscita dedicata)

La cartuccia va sostituita ogni anno.

MICROFILTRAZIONI
OSMOSI - GASATORI
REFRIGERATORI

CODICE	MODELLO	DESCRIZIONE	PORTATA Lt/minuto	AUTONOMIA MAX Lt	ALTEZZA RUBINETTO in mm H	PREZZO IN EURO
KARGENT3N	KIT RIVER ARGENTO 3 VIE	Filtro per rimozione sapori, odori, torbidità, cloro (filtrazione 0,5µ) azione batteriostatica (argento) completo di testina, cartuccia, kit attacchi, tubi e rubinetto a 3 vie (acqua fredda, calda e trattata).	3	15.000	288	385,00
KARGENT3BL	KIT RIVER ARGENTO 3 VIE NERO OPACO	Filtro per rimozione sapori, odori, torbidità, cloro (filtrazione 0,5µ) azione batteriostatica (argento) completo di testina, cartuccia, kit attacchi, tubi e rubinetto a 3 vie (acqua fredda, calda e trattata).	3	15.000	288	395,00

EXPOKARG

Espositore da banco completo di:

- ✓ Rubinetto singolo a led
- ✓ Rubinetto 3 vie
- ✓ Cartuccia

CODICE	MODELLO	PREZZO IN EURO
EXPOKARG	ESPOSITORE DA BANCO COMPLETO	chiedere ad agenzia



RIVER ARGENTO 3 VIE

Kit microfiltrazione per acqua da bere con rubinetto 3 vie doccetta estraibile



Stesse caratteristiche del kit River/**ARGENTO/PRO**, ma con un esclusivo rubinetto satinato a 3 vie con doccetta estraibile. Permette l'installazione del sistema di trattamento acque sotto livello utilizzando il foro livello pre-esistente.

Il rubinetto andrà così a fornire:

- 1 - acqua fredda
- 2 - acqua calda
- 3 - acqua trattata con KIT/RIVER (uscita dedicata)

La cartuccia va sostituita ogni anno.

DOCCETTA ESTRAIBILE



MICROFILTRAZIONI
OSMOSI - GASATORI
REFRIGERATORI

CODICE	MODELLO	DESCRIZIONE	PORTATA	AUTONOMIA MAX	ALTEZZA RUBINETTO in mm	PREZZO IN EURO
			Lt/minuto	Lt	H	
KARGNT3SN	KIT RIVER ARGENTO 3 vie doccetta estraibile	Filtro per rimozione sapori, odori, torbidità, cloro (filtrazione 0,5µ) azione batteriostatica (argento) completo di testina, cartuccia, kit attacchi, tubi e rubinetto a 3 vie (acqua fredda, calda e trattata).	3	15.000	415	480,00

CARTUCCE RICAMBIO PER RIVER

CODICE	MODELLO	DESCRIZIONE	H in mm	PREZZO IN EURO
CARGENTS	RIVER/CAS	CARTUCCIA ARGENTO/S 15.000 Lt ca. (per River/S, River/Pro, River/3 vie)	269	78,00
CARGENTM	RIVER/CAM	CARTUCCIA ARGENTO/M 24.000 Lt ca.	384	98,00

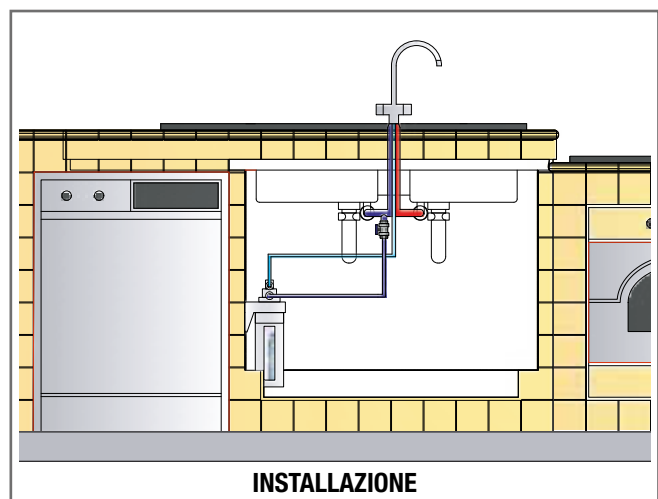

OSMO KIT/UV RO50

Osmosi inversa con accumulo

INFO



Affinatore d'acqua - osmodebatterizzatore domestico

OSMO KIT UV RO50 a 6 stadi.

Completo di pompa di pressurizzazione, miscelatore, serbatoio stoccaggio, carboni attivi, (2 stadi), filtri sedimenti, lampada raggi UV e membrana osmotica.

Rubinetti escluso. (vedi pagina 78).

CODICE	MODELLO	PORTATA	PREZZO IN EURO
		Lt/giorno	
OSMOR150	OSMO KIT UV RO50	200 ca.	890,00

MICROFILTRAZIONI
OSMOSI - GASATORI
REFRIGERATORI

RICAMBI PER OSMO-KIT UV RO50

CODICE	MODELLO	DESCRIZIONE	PREZZO IN EURO
EULAMBOX	LAMPADA 6W	Lampada uv 6 watt	130,00
EURM050G	MEMBRANA 50GDP	Membrana osmosi 50GDP	118,00
CFPBK718	1300 BLOCK	Cartuccia composta a carboni attivi	14,00
CARTPP05	CART/PP/5	Cartuccia micrometrica 5 micron	5,00
EUQUABOX	GUAINA QUARZO	Guaina quarzo	94,00
CARTPP10	CART/PP/10	Cartuccia micrometrica 10 micron	5,00
EUCARLIN	FILTRO IN LINE	Filtro dissipatore	24,00

RUBINETTI DA ABBINARE:

pag. 78

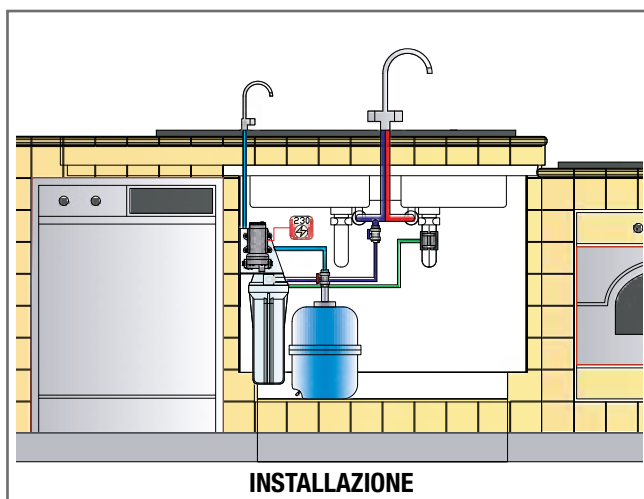

MB2/DIGITALE

Osmosi inversa diretta con display

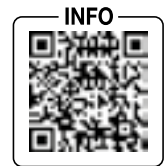

Affinatore d'acqua ad osmosi diretta senza accumulo, sistema salvaspazio sottozoccolo.

L'installazione può essere effettuata **sottozoccolo** o **sottolavello** in posizione orizzontale o verticale, mantenendo il **display digitale** correttamente orientato. Impianto ad osmosi diretta completo di carena salvaspazio, in alluminio ed ABS antiurto, coperchio, n°2 membrane osmosi, filtro decolorante e sedimenti, pompa di pressurizzazione, display multi-funzione, lettura conducibilità, avviso sostituzione pre-filtro, facile regolazione, conducibilità/qualità acqua, sistema antiallagamento, design elegante e ultra compatto, assemblaggio modulare, colore std: carter Alluminio, frontale azzurro, kit collegamento "installazione facile" incluso nel prezzo. **Rubinetto escluso.** (vedi pagina 78).

CODICE	MODELLO	PORTATA	DIMENSIONI in mm			PREZZO IN EURO
			L	P	H	€
OSMOR1MB	OSMO KIT MB2 (DIGITALE)	60	395	430	105	1.720,00

RICAMBI PER MB2

CODICE	MODELLO	DESCRIZIONE	PREZZO IN EURO
EURM100G	MEMBRANA OSMOSI 100 GPD	100 GPD	147,00
EUSCMB11	FILTRO BAIONETTA	Sedimenti + carboni post 2011	46,00
EUSEDL12	PRE FILTRO INLINE 2"½ x 12	Sedimenti VS 2010 ¼" F	32,00
EUCARL12	POST FILTRO INLINE 2"½ x 12	Carboni VS 2010 ¾" ¼ F	32,00

RUBINETTI DA ABBINARE:

pag. 78

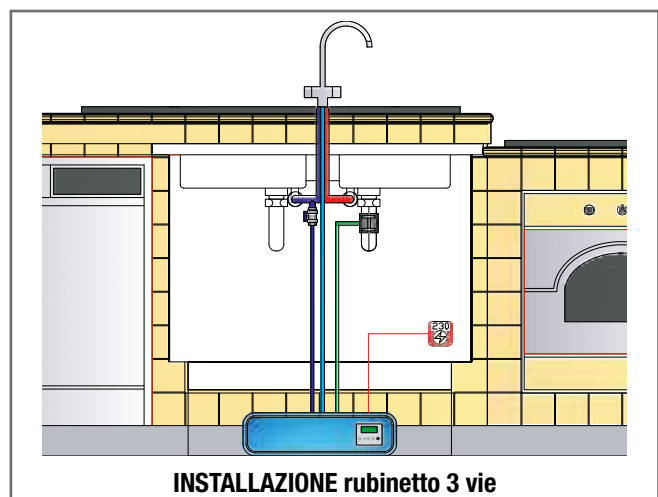
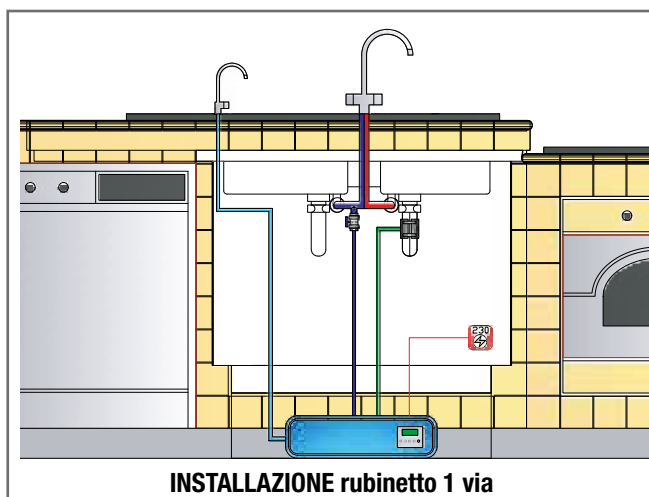

RUBINETTI DA ABBINARE

a serie osmosi e sistemi sottolavello

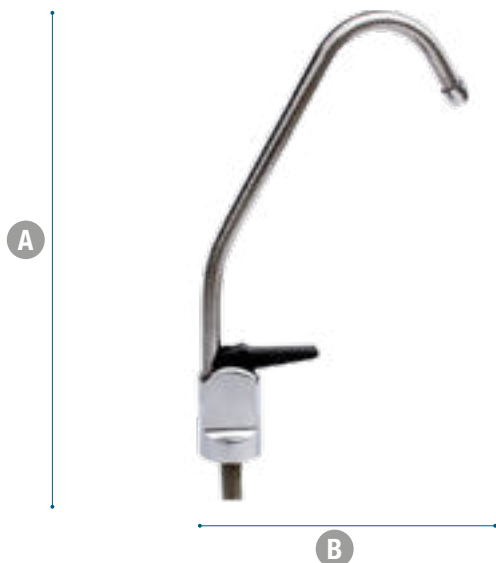

Rubinetto optional in Ottone cromato

CODICE	MODELLO	DESCRIZIONE	DIMENSIONI in mm			PREZZO IN EURO
			A	B	C	
RUBER001	RUBINETTO CON LEVA NERA	Rubinetto optional in ottone cromato a 1 via.	210	100	33	33,00



Rubinetto optional in Ottone cromato 1 via LED con contaltri

CODICE	MODELLO	DESCRIZIONE	DIMENSIONI in mm			PREZZO IN EURO
			A	B	C	
RUBKARGE	RUBINETTO LED1	Rubinetto optional in ottone cromato 1 via LED con contaltri.	285	146	44	168,00



Rubinetti optional in Ottone cromato 3 vie:

- 1- acqua fredda
- 2- acqua calda
- 3- acqua trattata (uscita dedicata)

CODICE	MODELLO	DESCRIZIONE	DIMENSIONI in mm		PREZZO IN EURO
			A	B	
RUBKARG3N	RUBINETTO 3 vie	Permette l'installazione di impianti trattamento acque sotto lavello utilizzando il foro lavello pre esistente.	288	221	230,00
RUBKARG3BL	RUBINETTO 3 vie nero opaco	Permette l'installazione di impianti trattamento acque sotto lavello utilizzando il foro lavello pre esistente.	288	221	245,00



Rubinetti optional in Ottone satinato 3 vie:

- 1- acqua fredda
- 2- acqua calda
- 3- acqua trattata (uscita dedicata)

CODICE	MODELLO	DESCRIZIONE	DIMENSIONI in mm		PREZZO IN EURO
			A	B	
RUBKARG3SW	RUBINETTO 3 vie doccetta estraibile	Permette l'installazione di impianti trattamento acque sotto lavello utilizzando il foro lavello pre esistente.	415	257	330,00

MICROFILTRAZIONI
OSMOSI - GASATORI
REFRIGERATORI

EURO/RO

Osmosi inversa industriale

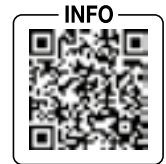

L'OSMOSI inversa è un processo di demineralizzazione dell'acqua mediante l'utilizzo di membrane semipermeabili.

L'accurata selezione dei componenti, le soluzioni tecniche adottate, i severi collaudi effettuati sono ulteriori premesse per la massima affidabilità e la più lunga durata ad un minor costo di esercizio. Skid di sostegno, pompa ad alta pressione, manometri di controllo a bagno di glicerina e valvole a spillo di regolazione, sono tutti in acciaio inox, garantiscono una qualità intrinseca dell'apparecchio soprattutto in ambienti ove tali caratteristiche rivestono uno specifico significato, quali i settori alimentare, ospedaliero, farmaceutico. Gestione computerizzata del sistema, accessori (su richiesta) quali flussaggio automatico, predisposizione per lavaggi o sterilizzazione del circuito, allarmi di bassa pressione o cattiva qualità acqua prodotta, interfaccia con apparecchi di pre-trattamento, sms di allarme ecc.

CODICE	MODELLO	ACQUA PRODOTTA LT/H		CONDUCIBILITÀ μs/cm ²	ALIMENTAZIONE POMPA	MEMBRANE	PREZZO IN EURO €
		25°C	10°C				
ROEA0090	EURO RO 90/R	110	90	1000	370V-230V-3.2A	2	3.150,00
ROEA0150	EURO RO 150/R	175	150	1000	370V-230V-3.2A	1	6.500,00
ROEA0300	EURO RO 300/R	350	300	1000	750V-230V-5.4A	1	7.050,00
ROEA0500	EURO RO 500/R	550	500	1000	750V-230V-5.4A	2	CHIEDERE OFFERTA
ROEA0600	EURO RO 600/4S	750	600	1000	2,2 kW	2	CHIEDERE OFFERTA
ROEA0900	EURO RO 900/4S	1080	900	1000	2,2 kW	3	CHIEDERE OFFERTA
ROEA1200	EURO RO 1200/4S	1410	1200	1000	2,2 kW	4	CHIEDERE OFFERTA
ROEA1500	EURO RO 1500/4S	1700	1500	1000	2,2 kW	6	CHIEDERE OFFERTA

Prodotti chimici per membrane in taniche e accessori:

rimozione sostanze organiche e biofilm (cod. NEWOS320) conf. 20kg	132,00
rimozione incrostanti e ossidi di ferro (cod. NEWOS340) conf. 20kg	170,00
abbattimento cloro attivo e conservazione RO (cod. NEWOS380) conf. 20kg	100,00
protezione RO da incrostazione e ferro per uso non potabile (cod. SAFEOS1) conf. 25kg	195,00
protezione RO da incrostazione e ferro per uso potabile (cod. SAFE1740) conf. 20kg	360,00

PER MODELLI SUPERIORI CHIEDERE OFFERTA

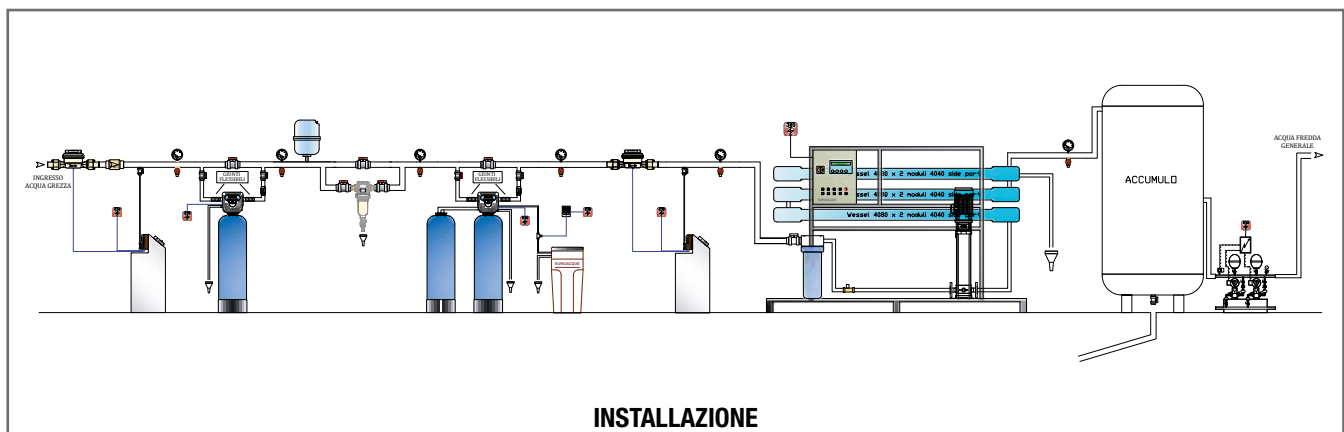

INSTALLAZIONE

PURA TOP

Refrigeratore gasatore + filtrazione sopraavello

INFO



PURATOP1



PURATOPM

PURA è l'erogatore d'acqua compatto made in Italy. Design moderno e piccole dimensioni con zona di prelievo illuminata. Pratica e compatta offre 4 differenti opzioni di erogazione:

1. liscia a temperatura ambiente
2. liscia refrigerata
3. refrigerata leggermente gasata
4. refrigerata gasata

Dotato di bombola di CO2 (usa e getta da 600 gr per circa 100/150 lt d'acqua gasata), riduttore di pressione universale e di un sistema di filtrazione "in line" della tipologia decoloratore/dissaporatore (EUCARLIN). Si collega direttamente alla rete idrica in modo semplice e veloce grazie al kit in dotazione. Trova applicazione in ambiente domestico, piccoli uffici.

CODICE	MODELLO	PRODUZIONE ACQUA REFRIGERATA	DIMENSIONI in cm	PREZZO IN EURO
		Lt/h		€
PURATOP1	PURA TOP	15	24 x 45 x 43	2.200,00
PURATOPM	PURA CABIN	-	45 x 45 x 82	700,00

MICROFILTRAZIONI
OSMOSI - GASATORI
REFRIGERATORI

LED



Pulsanti di erogazione a Led con allarme mancanza d'acqua e allarme allagamento.

GAS R400



Utilizzo di gas totalmente naturali (HC) come l'R600. Una scelta ecologica, con il vantaggio di una maggiore silenziosità di esercizio del compressore e che assicura una maggiore durata dell'intero apparato refrigerante e un risparmio energetico.

BCD



Direct Chill. É la tecnologia igienica a raffreddamento diretto con gasatore di grandi capacità.



Griglia di ventilazione forzata.

Vaschetta raccogli gocce.

PURA UNDER

Refrigeratore gasatore + filtrazione sottolavello

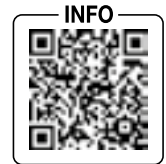

PURAUND3



PURAUND5



PURAUND5BL

PURA è l'erogatore d'acqua compatto made in Italy. Design moderno e piccole dimensioni con zona di prelievo illuminata. Pratica e compatta offre 4 differenti opzioni di erogazione:

1. liscia a temperatura ambiente
2. liscia refrigerata
3. refrigerata gasata

Dotato di bombola di CO₂ (usa e getta da 600 gr per circa 100/150 lt d'acqua gasata), riduttore di pressione universale e di un sistema di filtrazione "in line" della tipologia dechloratore/dissaporatore (EUCARLIN). Si collega direttamente alla rete idrica in modo semplice e veloce grazie al kit in dotazione. Trova applicazione in ambiente domestico, piccoli uffici.

CODICE	MODELLO	PRODUZIONE ACQUA REFRIGERATA	DIMENSIONI in cm	PREZZO IN EURO
		Lt/h		€
PURAUND3	PURA UNDER/3v (completo di rubinetto 3 vie)	30	26 x 42 x 42	2.600,00
PURAUND5	PURA UNDER/5v (completo di rubinetto 5 vie)	30	26 x 42 x 42	2.710,00
PURAUND5BL	PURA UNDER/5v (completo di rubinetto 5 vie nero)	30	26 x 42 x 42	2.800,00

CONVOGLIATORE incluso

I refrigeratori generano calore quando sono in funzione. Il convogliatore Euroacque, per i modelli PURA UNDER, raccoglie e rende possibile l'espulsione dell'aria calda attraverso un'unica apertura, in corrispondenza della quale viene effettuato un foro sulla base d'appoggio interna del mobilio che ospita il Box, per una dissipazione ottimale del calore che porta ad una maggiore efficienza del gruppo di raffreddamento ed ad un risparmio di spazio. Se montato massimizza l'efficienza e la durata del gasatore.

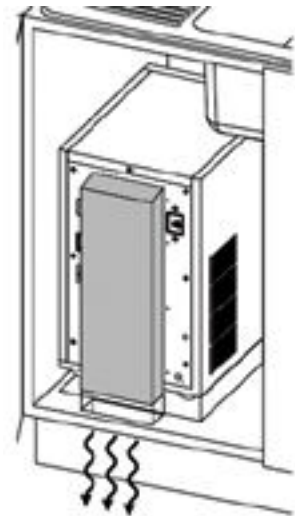

ACCESSORI E RICAMBI per pura under e top

CODICE	DESCRIZIONE	PREZZO IN EURO
AVVIAGAS	Avviamento frigogasatori domestici	170,00
NEV18008	mod. BOMBOLA CO ₂ usa e getta da 600g. (conf. 6 pz)	32,00 cad.
NEV18040	Bombola CO ₂ ricaricabile da 4000 cc	310,00
NEV18042	Bombola CO ₂ ricaricabile 2000 cc	254,00
RARGENTS	Filtro dissaporatore durata 15.000 Lt. (testina+cartuccia)	123,00
CARGENTS	Cartuccia filtro ricambio 15.000 Lt.	78,00
CONTO100	Contaltri con blocco	87,00
EUCARLIN	Cartuccia ricambio In Line	24,00

SPRING/RIVER

Refrigeratori a colonna

INFO



MICROFILTRAZIONI
OSMOSI - GASATORI
REFRIGERATORI

Colonnina dal design semplice e funzionale da collegare alla rete idrica. Erogatore d'acqua adatto per essere utilizzato in ambienti ed aree pubbliche, sale d'attesa, scuole e centri commerciali, la fontanella Spring/River si allaccia alla rete idrica con grande facilità ed assicura una distribuzione dell'acqua sempre fresca. La nuova versione sfrutta l'innovativa tecnologia di raffreddamento dell'acqua con banco del ghiaccio pre-riempito (condensazione ventilata); una novità assoluta che coniuga performance e facilità di installazione. Assicura una qualità costante nel tempo con una scarsissima manutenzione, e garantisce un'affidabile sistema per bere l'acqua in ambienti ed aree pubbliche, sale d'attesa, scuole e centri commerciali.

1_SISTEMA DI RAFFREDDAMENTO

Sistema di raffreddamento con banco di ghiaccio pre-riempito. Maggiori prestazioni e igiene insuperabile. Installazione rapida e veloce come il raffreddamento a scambio diretto

2_CONDENSATORE STATICO O VENTILATO

Per garantire un rapporto ottimale tra prestazioni, affidabilità e competitività, Spring/River alterna l'utilizzo di condensatori statici e ventilati a seconda del modello e della capacità.

3_RUBINETTI

I rubinetti a collo di cigno e a zampillo, e le varie combinazioni dei due, permettono di scegliere sempre la soluzione più adatta alle proprie esigenze. Il lavello è comprensivo di scarico.

4_PEDALE

Un particolare modello di rubinetto a zampillo, prevede il comando a pedale, per facilitare il prelievo dell'acqua in situazioni particolari.

5_Filtrazione

A disposizione una vasta gamma di filtri per migliorare il gusto e l'odore dell'acqua, combattere il calcare e bloccare il passaggio di eventuali batteri dalla rete idrica. Come standard è incluso sistema di filtrazione EUCARLIN (carboni + sedimenti in-line).

CODICE	MODELLO E ASPETTO ESTERIORE	DIMENSIONI in mm	PRODUZIONE ACQUA	PREZZO IN EURO
			Lt/h	€
SPA90005	SPRING/RIVER 30 B con 2 rubinetti (collo di cigno e zampillo)	96x33x34	20	1.310,00
SPA90004	SPRING/RIVER 30 C con 2 rubinetti (collo di cigno e zampillo) + comando a pedale	96x33x34	30	1.470,00

ACCESSORI e RICAMBI per colonnine:

CODICE	DESCRIZIONE	PREZZO IN EURO
RARGENTS	Filtro dissaporatore. Montaggio esterno durata 15.000 Lt. (testina+cartuccia)	123,00
CARGENTS	Cartuccia ricambio (capacità 15.000 Lt)	78,00
EUCARLIN	Cartuccia ricambio Std. carboni+sedimenti in line	24,00
E2521705	Rubinetto collo di cigno (ricambio)	87,00

NIAGARA

Refrigeratori gasatori per comunità



TOP



MOB



INCASSO

Mobiletto tipico da bar e comunità dal design semplice funzionale che offre la possibilità di tre erogazioni: acqua a temperatura ambiente, refrigerata liscia, refrigerata gasata. Dotato di kit riduttore CO₂. Ideale per bar, ristoranti, self service, mense e comunità. Per modelli superiori richiedere offerta. Fino a 160-180 persone.

CODICE	MODELLO	PRODUZIONE ACQUA REFRIGERATA		DIMENSIONI in cm	PREZZO IN EURO
		Lt/h	in continuo		€
NIAGT120	NIAGARA TOP 120	120	70	LARGH./35-PROF/65-H/50	4.160,00
NIAGW0120	NIAGARA MOB 120	120	70	LARGH./47-PROF/39-H/144	5.050,00
NIAGI120	NIAGARA INCASSO 120	120	70	LARGH./35-PROF/48-H/50	4.600,00

I modelli TOP sono comprensivi di vaschetta raccogli-gocce.

I modelli MOB sono comprensivi di mobiletto per racchiudere il sistema di gasatura, di raffreddamento e filtrazione.

I modelli incasso sono comprensivi di rubinetto 3 vie (Mod. G663 - H40) e vaschetta raccogli-gocce.

1_Sistema di raffreddamento

La tecnologia di raffreddamento a banco di ghiaccio consente elevate prestazioni ed una grande affidabilità.

2_Gasatore

La gasatura a freddo è regolabile e permette di ottenere acqua gassata dal gusto forte e duraturo.

3_Sicurezza

Un'apposita valvola di sicurezza protegge da fuoriuscite anomale di acqua.

4_Aggancio rapido vaschette raccogli-gocce

Nuovissimo sistema di "aggancio rapido" per fissare saldamente la vaschetta alla macchina.

5_Controllo elettronico (OPTIONAL)

Il controllo elettronico permette di pre-impostare alcune funzioni, quali ad esempio la dose di acqua da erogare in automatico o la temperatura del banco di ghiaccio, monitorandone in tempo reale il funzionamento.

ACCESSORI E RICAMBI

CODICE	DESCRIZIONE	PREZZO IN EURO
NEV18040	Bombola CO ₂ ricaricabile da 4000 cc	310,00
NEV18042	Bombola CO ₂ ricaricabile 2000 cc	254,00
RARGENTM	Filtro dissipatore durata 24.000 Lt. (testina+cartuccia)	152,00
CARGENTM	Cartuccia filtro ricambio 24.000 Lt.	98,00
CONTO100	Contaltri con blocco	87,00

Defangatori e Neutralizzatori Condensa

07

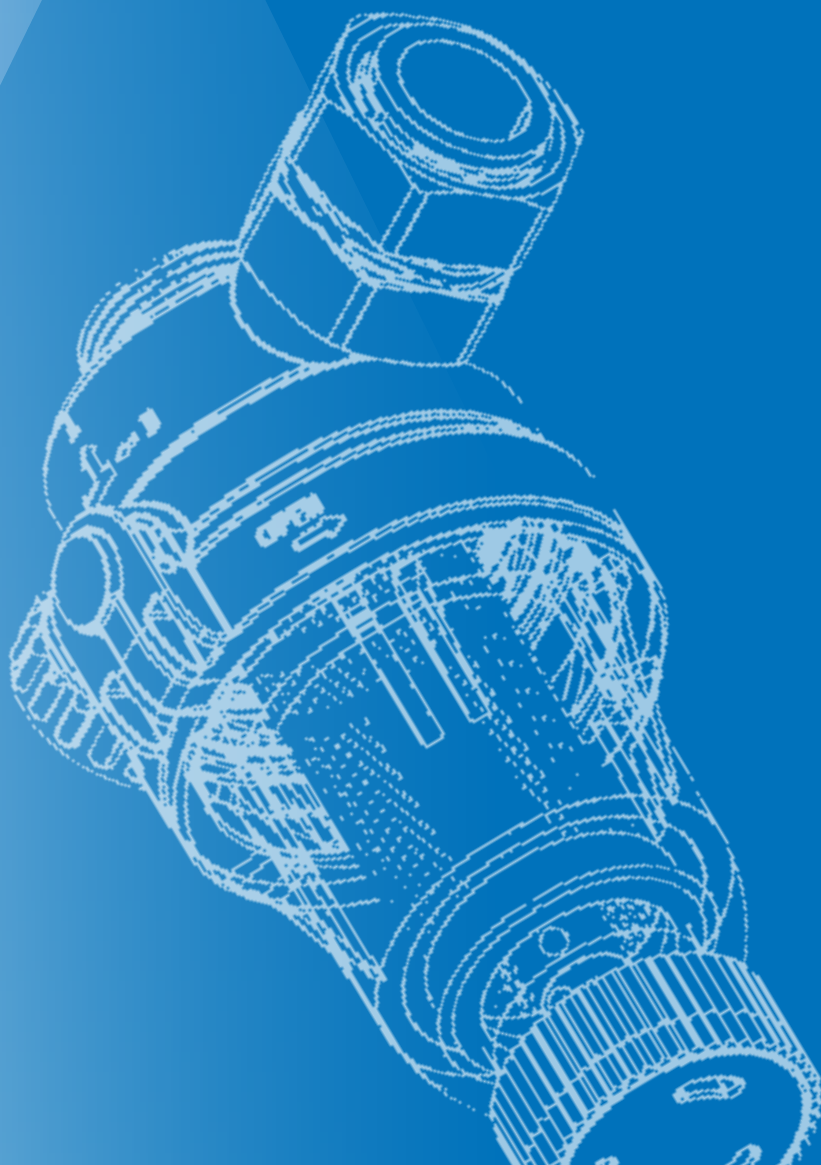

GTS

Pag. 85. Mini defangatore filtro magnetico salvaspazio

HIPPO

Pag. 86. Defangatore filtro magnetico

HIPPO STOP

Pag. 87. Defangatore filtro magnetico

HIPPO STOP OTTONE

Pag. 88. Defangatore filtro magnetico

SIMPLY

Pag. 89. Defangatore filtro magnetico

EVO

Pag. 90. Defangatore filtro magnetico salvaspazio

NANO HOT MAG

Pag. 91. Defangatore filtro magnetico

T3 E T4 BY-PASS

Pag. 92. Defangatore filtro magnetico

RS RUOTABILE

Pag. 93. Defangatore filtro magnetico ruotabile

HX RUOTABILE

Pag. 94. Defangatore filtro magnetico

THERMOMIX MAG

Pag. 95. Defangatore caricatore protettivi magnetico

D/BIG/MAG MULTICARTUCCIA

Pag. 96. Defangatore filtro professionale magnetico coibentato

THERMOMIX CHIAR

Pag. 97. Chiarificatore defangatore - caricatore protettivi

HAIR RUOTABILE

Pag. 98. Disareatore filtro per pompe di calore e caldaie

MININEUTRO

Pag. 99. Neutralizzatore di condensa salvaspazio

NEUTRAL COMPACT E 10"

Pag. 100. Neutralizzatore di condensa ad ampia carica

NEUTRAL BOX

Pag. 101. Neutralizzatori condensa a "cassetta"

GTS e GTS SPECIAL

Mini defangatore filtro magnetico salvaspazio



Mini defangatore filtro magnetico multi attacco in linea e a squadra con codolo tappo per installazioni facili, rapide e salvaspazio (in meno di 6 cm di interasse per una altezza massima di 15 cm) sotto le caldaie a condensazione. È installabile sia in verticale (installazione consigliata per la massima efficienza) che in orizzontale.

Il defangatore piccolo, ma senza rinunciare all'effetto decantazione + filtrazione + campo magnetico!

Il vaso trasparente consente di verificare lo stato della cartuccia e dell'acqua del circuito (vetro spia).

La cartuccia da 500 micron a doppia maglia in acciaio inox è studiata per filtrare in modo efficace anche rame ed alluminio, non bloccati dal magnete in quanto materiali non ferrosi. Il doppio rinforzo della cartuccia la rende quasi indistruttibile. Dotato di sistema di scarico per espulsione del filtrato.

Uso riscaldamento/condizionamento (90°C).

Tipologia magneti: Neodimio a 11.000 Gauss

Consigliato per caldaie a condensazione fino a 35 Kw.

La versione GTS Special include valvola con bocchettone.

DEFANGATORI
NEUTRALIZZATORI
CONDENSA

CODICE	MODELLO	MATERIALE			PORTATA ($\Delta P=0,2\text{BAR}$)	PN	ATTACCHI	DIMENSIONI in mm		CAPACITÀ FILTRANTE	TEMP. ACQUA MAX	PREZZO IN EURO	PEZZI
		TESTA	VASO	CARTUCCIA				A	B				
GTSMAG01	GTS	Termopl	Termopl	Inox	33	7	3/4" M-F	75	135	500	90	70,00	24
GTSMAGSP	GTS SPECIAL	Termopl	Termopl	Inox	33	7	3/4" M-F	75	135	500	90	78,00	24

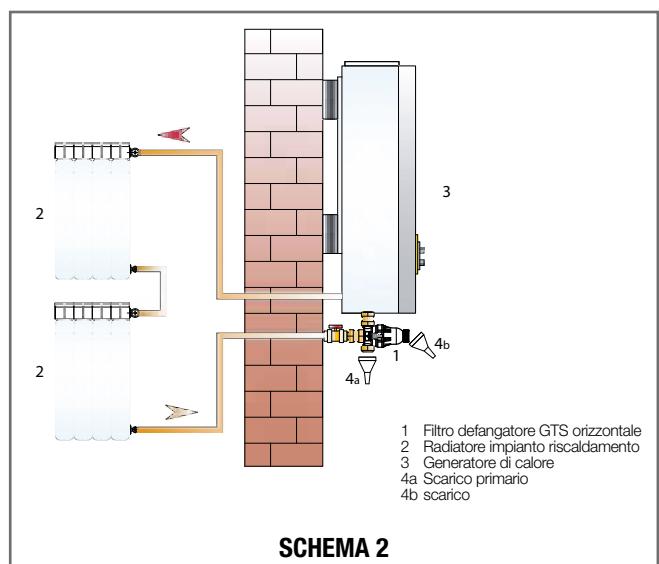
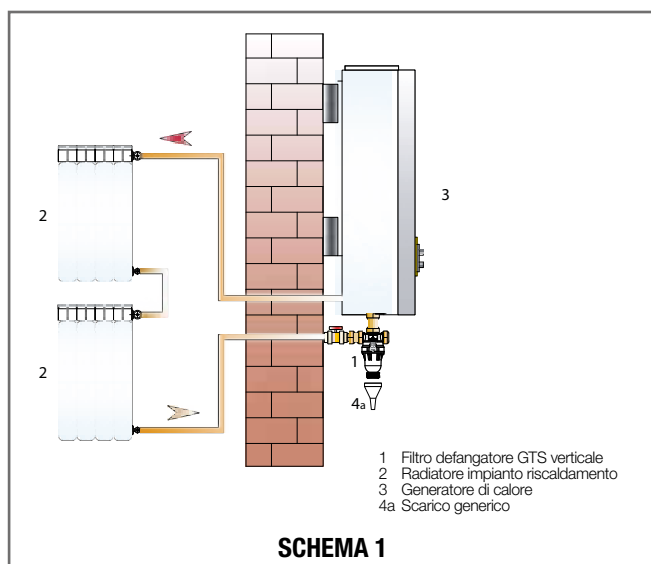

HIPPO

Defangatore filtro magnetico



HIPPO è il Mini defangatore a filtro magnetico multi attacco in linea e a squadra con codolo e tappo scarico.

Per installazioni facili, rapide e salvaspazio (in meno di 4 cm di interasse per un'altezza massima di 8 cm) sotto le caldaie a condensazione.

- ✓ Con cartuccia da 500 micron in acciaio Inox
- ✓ Tipologia magneti: Neodimio a 11.000 Gauss
- ✓ Consigliato per caldaie fino a 35 Kw
- ✓ Uso riscaldamento/condizionamento (90°C)

Hippo è installabile sia in verticale che in orizzontale grazie al brevetto interno che vincola sempre il passaggio dell'acqua all'interno della cartuccia (dove si trova il magnete).

Il defangatore è piccolo, ma senza rinunciare all'effetto decantazione + filtrazione + campo magnetico + ciclone!

Dotato di sistema di scarico per espulsione del filtrato e di camera interna che isola il magnete e ne consente la pulizia dagli ossidi di ferro unicamente sfilandolo.

DEFANGATORI
NEUTRALIZZATORI
CONDENSA

CODICE	MODELLO	MATERIALE			PORTATA ($\Delta P=0,2BAR$)	PN	ATTACCHI	DIMENSIONI in mm		CAPACITÀ FILTRANTE	TEMP. ACQUA MAX	EURO	PEZZI
		TESTA	VASO	CARTUCCIA				A	B				
HIPPOWH1	HIPPO BIANCO	TERMOPL.	TERMOPL.	INOX	30	7	3/4" MF	90	90	500	90	59,00	24
HIPPOBL1	HIPPO NERO	TERMOPL.	TERMOPL.	INOX	30	7	3/4" MF	90	90	500	90	59,00	24



1. Filtro defangatore orizzontale
2. Radiatore impianto riscaldamento
3. Generatore di calore
4. Scarico

1. Filtro defangatore verticale
2. Radiatore impianto riscaldamento
3. Generatore di calore
4. Scarico

1. Filtro defangatore orizzontale
2. Radiatore impianto riscaldamento
3. Generatore di calore
4. Scarico

HIPPO STOP

Defangatore filtro magnetico con valvola di chiusura impianto



HIPPO STOP è il mini defangatore filtro magnetico con valvola di chiusura impianto incorporata e valvola di non ritorno.

Per installazioni facili, rapide e salvaspazio (in meno di 4 cm di interasse) sotto le caldaie a condensazione.

- ✓ Con cartuccia da 500 micron in acciaio Inox
- ✓ Tipologia magneti: Neodimio a 11.000 Gauss
- ✓ Consigliato per caldaie fino a 35 Kw
- ✓ Uso riscaldamento/condizionamento (90°C)

Grazie al brevetto interno vincola sempre il passaggio dell'acqua all'interno della cartuccia (dove si trova il magnete).

Il defangatore è piccolo, ma senza rinunciare all'effetto decantazione + filtrazione + campo magnetico + ciclone!

Dotato di camera interna che isola il magnete e ne consente la pulizia dagli ossidi di ferro unicamente sfilandolo.

CODICE	MODELLO	MATERIALE			PORTATA ($\Delta P=0,2BAR$) Lt/minuto	PN BAR	ATTACCHI	DIMENSIONI in mm		CAPACITÀ FILTRANTE MICRON	TEMP. ACQUA MAX °C	EURO €	PEZZI x conf.
		TESTA	VASO	CARTUCCIA				A	B				
HIPPOWHS	HIPPO STOP BIANCO	TERMOPL.	TERMOPL.	INOX	30	7	¾" MF	90	100	500	90	70,00	24
HIPPOBLS	HIPPO STOP NERO	TERMOPL.	TERMOPL.	INOX	30	7	¾" MF	90	100	500	90	70,00	24

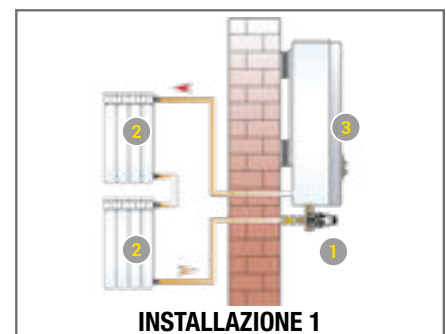
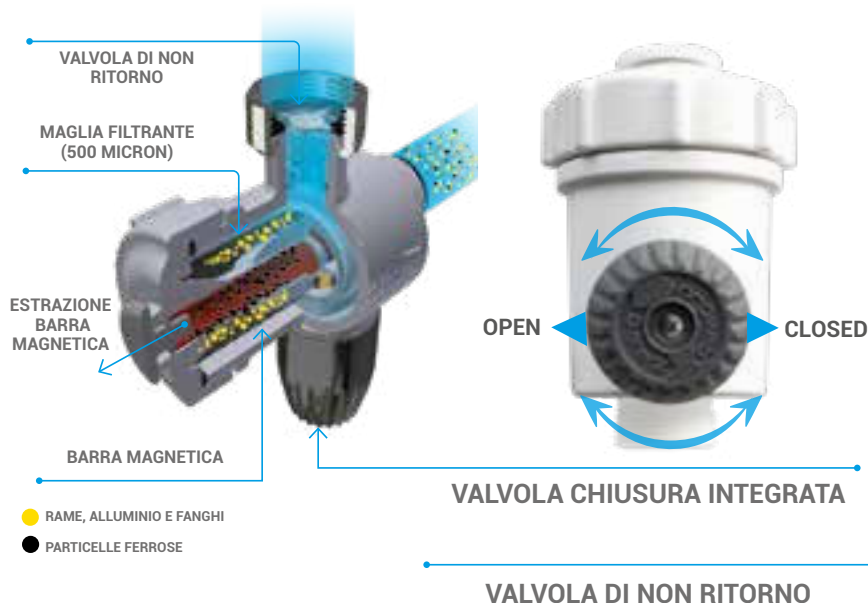

1. Filtro defangatore orizzontale
2. Radiatore impianto riscaldamento
3. Generatore di calore



HIPPO STOP OTTONE

Defangatore filtro magnetico con valvola di chiusura impianto

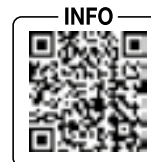

HIPPO STOP OTTONE è il mini defangatore filtro magnetico con valvola di chiusura impianto incorporata e valvola di non ritorno.

Per installazioni facili, rapide e salvaspazio (in meno di 4 cm di interasse) sotto le caldaie a condensazione.

- ✓ Con cartuccia da 500 micron in acciaio Inox
- ✓ Tipologia magneti: Neodimio a 11.000 Gauss
- ✓ Consigliato per caldaie fino a 35 Kw
- ✓ Uso riscaldamento/condizionamento (90°C)

Grazie al brevetto interno vincola sempre il passaggio dell'acqua all'interno della cartuccia (dove si trova il magnete).

Il defangatore è piccolo, ma senza rinunciare all'effetto decantazione + filtrazione + campo magnetico + ciclone!

DEFANGATORI
NEUTRALIZZATORI
CONDENSA

CODICE	MODELLO	MATERIALE			PORTATA	PN	ATTACCHI	DIMENSIONI		CAPACITÀ	TEMP.	EURO	PEZZI
		TESTA	VASO	CARTUCCIA	Lt/minuto	BAR		A	B	FILTRANTE	ACQUA	€	x conf.
HIPPOOTT	HIPPO STOP OTTONE	OTTONE	OTTONE	INOX	30	25	¾" MF	90	100	500	90	83,00	24

SFIATO FACILE + SCARICO

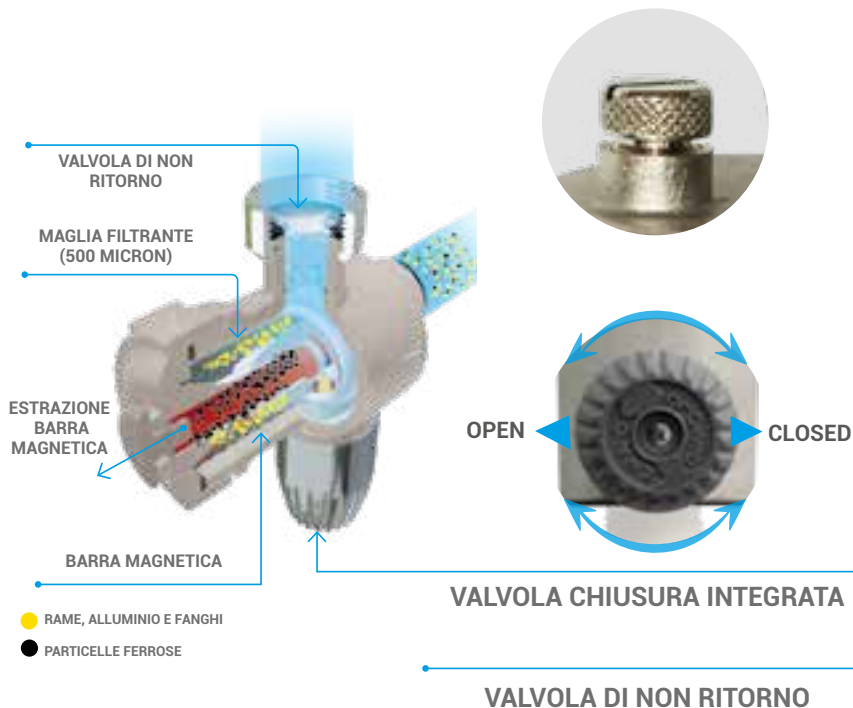

1. Filtro defangatore orizzontale
2. Radiatore impianto riscaldamento
3. Generatore di calore



SIMPLY

Defangatore filtro magnetico in ottone



SIMPLY è il mini defangatore filtro magnetico tutto in ottone.

Per installazioni facili, rapide e salvaspazio (in meno di 5 cm di interasse) sotto le caldaie a condensazione.

- ✓ Con cartuccia da 500 micron in acciaio Inox
- ✓ Tipologia magneti: Neodimio a 11.000 Gauss
- ✓ Consigliato per caldaie fino a 35 Kw
- ✓ Uso riscaldamento/condizionamento (90°C)
- ✓ Installabile in orizzontale e verticale
- ✓ Con sfiato + scarico

Grazie alla sua conformazione vincola il passaggio dell'acqua all'interno della cartuccia (dove si trova il magnete) per attivare la doppia filtrazione meccanica + magnetica. Il defangatore è piccolo, ma senza rinunciare all'effetto decantazione + filtrazione + campo magnetico!

CODICE	MODELLO	MATERIALE			PORTATA ($\Delta P=0,2BAR$) Lt/minuto	PN BAR	ATTACCHI	DIMENSIONI in mm		CAPACITÀ FILTRANTE MICRON	TEMP. ACQUA MAX °C	EURO €	PEZZI x conf.
		TESTA	VASO	CARTUCCIA				A	B				
SIMPLY001	SIMPLY	OTTONE	OTTONE	INOX	25	25	3/4" FF	97	47	500	90	63,00	24

DEFANGATORI
NEUTRALIZZATORI
CONDENSA

SFIATO FACILE + SCARICO

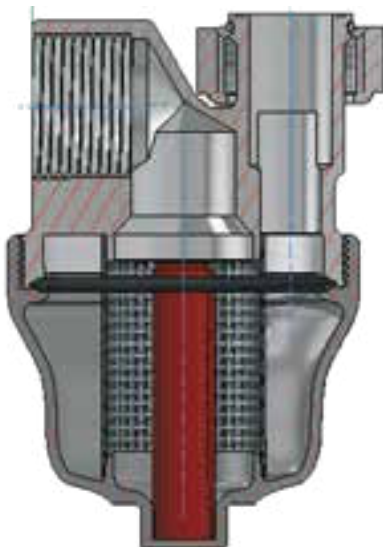

INSTALLAZIONE 1

1. Filtro defangatore verticale
2. Radiatore impianto riscaldamento
3. Generatore di calore
4. Scarico



INSTALLAZIONE 2

1. Filtro defangatore orizzontale
2. Radiatore impianto riscaldamento
3. Generatore di calore
4. Scarico

EVO

Defangatore filtro magnetico salvaspazio



COMPACT EVO

NANO EVO

Defangatore filtro magnetico con attacco a squadra e codolo per un'installazione facile, rapida e salvaspazio (in meno di 5 cm di interasse per una altezza minima di 15 cm) mod. Compact sotto le caldaie a condensazione. È installabile sia in verticale (installazione consigliata per la massima efficienza) che in orizzontale. Il defangatore piccolo, ma senza rinunciare all'effetto decantazione + filtrazione + campo magnetico! Dotato di ghiera blocca vaso che, a differenza dell'accoppiamento filetto plastica/ottone o plastica/plastica, consente sempre un facile ed immediato smontaggio anche a distanza di anni. Il vaso trasparente (con inserto in ottone) consente di verificare lo stato della cartuccia e dell'acqua del circuito (vetro spia). La cartuccia da 500 micron a doppia maglia in acciaio inox è studiata per filtrare in modo efficace anche rame ed alluminio, non bloccati dal magnete in quanto materiali non ferrosi. Dotato di sistema di scarico per espulsione del filtrato. Uso riscaldamento/condizionamento (90°C). Tipologia magneti: Neodimio a 11.000 Gauss. Consigliato per caldaie a condensazione fino a 35 Kw. Utilizzabile anche in orizzontale.

DEFANGATORI
NEUTRALIZZATORI
CONDENSA

CODICE	MODELLO	MATERIALE			PORTATA ($\Delta P=0,2BAR$) Lt/minuto	PN BAR	ATTACCHI	DIMENSIONI in mm		CAPACITÀ FILTRANTE MICRON	TEMP. ACQUA MAX °C	PREZZO IN EURO €	PEZZI x conf.
		TESTA	VASO	CARTUCCIA				A	B				
COMPEVMG	COMPACT EVO	Ottone	Termopl	Inox	33	25	3/4" F	47	130	500	90	88,00	24
NANOVMG	NANO EVO	Ottone	Termopl	Inox	33	25	3/4" F	47	190	500	90	98,00	24

CH000002:
chiave in plastica € 7,00



NUOVO Inserto in ottone e vetro spia

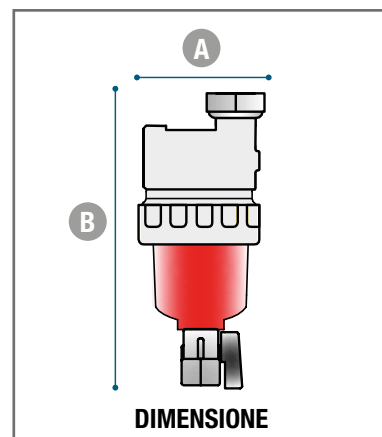
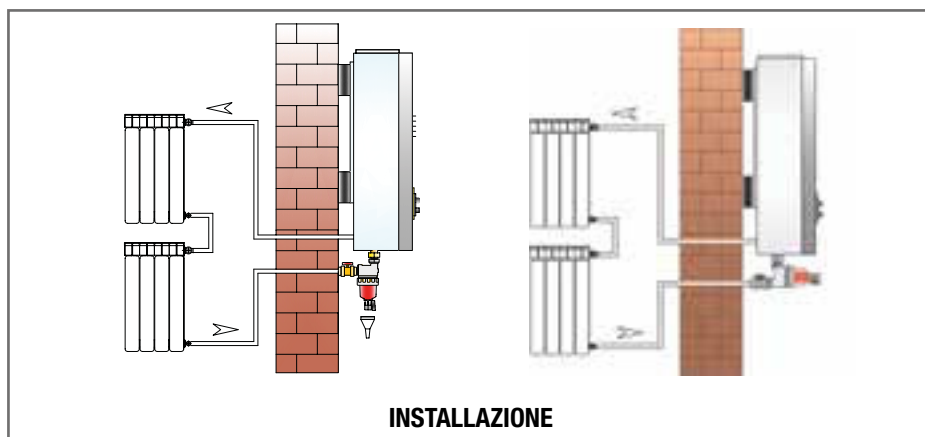

NANO HOT MAG

Defangatore filtro magnetico per caldaie e collettori



Defangatore filtro magnetico, dotato di sistema di scarico per espulsione del filtrato. Attacchi combinati femmina 3/4" e maschio 1".

Uso riscaldamento/condizionamento (90°C).

Ideale per rimozione di fanghi, residui ferrosi e ossidi dai circuiti di riscaldamento, caldaie e collettori.

Cartuccia in Acciaio Inox.

tipologia magneti: Neodimio a 11.000 Gauss

Utilizzabile anche in orizzontale.

Consigliato per caldaie a condensazione fino a 35 Kw

CODICE	MODELLO	MATERIALE			PORTATA (ΔP=0,2 BAR) Lt/minuto	PN BAR	ATTACCHI	DIMENSIONI in mm		CAPACITÀ FILTRANTE MICRON	TEMP. ACQUA MAX °C	PREZZO IN EURO €	PEZZI x conf.
		TESTA	VASO	CARTUCCIA				A	B				
NANOFHMG	NANOHOT/MAG 3/4"-1"	Ottone	Termopl	Inox	33	25	3/4" F e 1" M	84	170	500	90	105,00	24

DEFANGATORI
NEUTRALIZZATORI
CONDENSA



NUOVO Inserto in ottone e vetro spia

RICAMBI:

PAG. 23-24

CH000002:

chiave in plastica € 7,00

T3 e T4 BY-PASS

Defangatore filtro magnetico salvaspazio con by-pass



T4

T3

CH000002:
chiave in plastica € 7,00

Mini defangatore filtro magnetico con attacco a squadra, codolo superiore e valvola integrata di by pass e chiusura impianto per una installazione facile, rapida e salvaspazio (con il T3 in meno di 5 cm di interasse per una altezza massima di 15 cm hai tutto, defangatore e valvola) sotto le caldaie a condensazione.

L'unico defangatore BREVETTATO con valvola integrata a 3 funzioni:

- **ON** (defangatore e impianto in funzione);
- **OFF** (defangatore e impianto chiusi per manutenzione);
- In attesa manutenzione posizione **BY PASS** (defangatore chiuso con impianto in funzione e via preferenziale dell'acqua diretta senza passaggio nella cartuccia).

È l'unico sistema studiato in modo che la valvola di non ritorno in uscita al defangatore eviti lo svuotamento della caldaia in fase di manutenzione.

Il defangatore piccolo, ma senza rinunciare all'effetto decantazione + filtrazione + campo magnetico!

Il vaso trasparente consente di verificare lo stato della cartuccia e dell'acqua del circuito (vetro spia). La cartuccia da 500 micron a doppia maglia in acciaio inox è studiata per filtrare in modo efficace anche rame ed alluminio, non bloccati dal magnete in quanto materiali non ferrosi.

Uso riscaldamento/condizionamento.

Tipologia magneti: Neodimio a 11.000 Gauss

T3: consigliato per caldaie a condensazione fino a 28 Kw

T4: consigliato per caldaie a condensazione fino a 35 Kw

CODICE	MODELLO	MATERIALE			PORTATA (ΔP=0,2BAR) Lt/minuto	PN BAR	ATTACCHI	DIMENSIONI in mm		CAPACITÀ FILTRANTE MICRON	TEMP. ACQUA MAX °C	PREZZO IN EURO €	PEZZI x conf.
		TESTA	VASO	CARTUCCIA				A	B				
T0000003	T3-BYPASS	Ottone	Termopl	Inox	25	25	¾" F	47	130	500	90	105,00	24
T0000004	T4-BYPASS	Ottone	Termopl	Inox	25	25	¾" F	47	190	500	90	118,00	24

ON

OFF

BYPASS



NUOVO Inserto
in ottone
e vetro spia

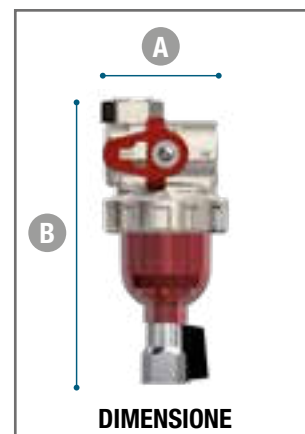
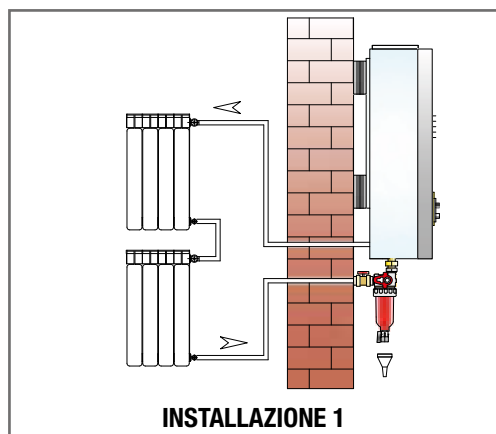

RS RUOTABILE

Defangatore filtro magnetico ruotabile per pompe di calore e caldaie con valvola di chiusura impianto

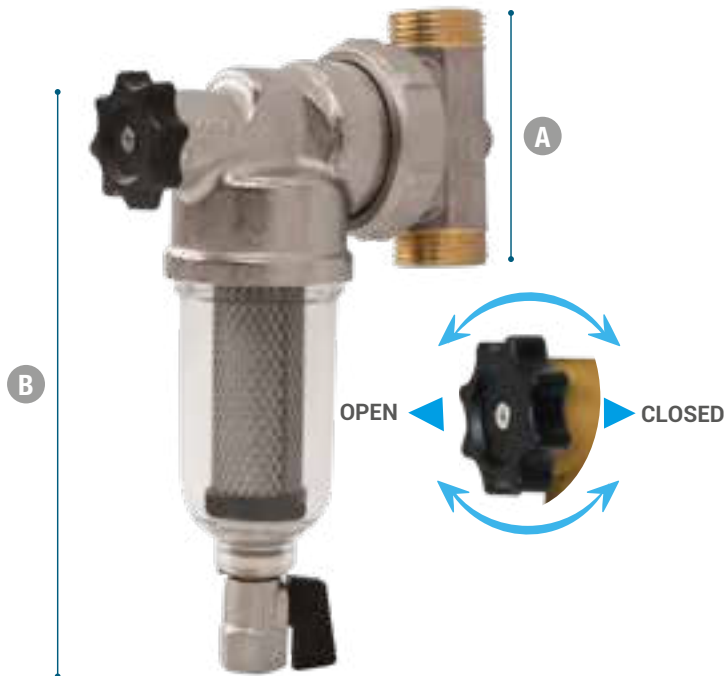

COIBENTAZIONE RS



KIT LAVAGGIO RS

Defangatore filtro magnetico ruotabile di 360° con valvola di chiusura impianto **incorporata**.

Per installazioni facili, rapide e salvaspazio per caldaie a condensazione e pompe di calore.

- ✓ Con cartuccia da 500 micron in acciaio Inox
- ✓ Tipologia magneti: Neodimio a 11.000 Gauss
- ✓ Consigliato per caldaie fino a 70 Kw
- ✓ Consigliato per pompe di calore fino a 20 Kw

Grazie al brevetto interno vincola sempre il passaggio dell'acqua all'interno della cartuccia (dove si trova il magnete).

Il defangatore è dotato di doppio filetto $\frac{3}{4}$ "F e 1" M per consentire l'installazione anche su impianti a maggiore portata come pompe di calore. Gli attacchi ruotabili consentono l'installazione sia in linea che in verticale. Il vaso trasparente consente di verificare lo stato della cartuccia e dell'acqua del circuito (vetro spia).

La cartuccia da 500 micron a doppia maglia in acciaio inox è studiata per filtrare in modo efficace anche rame ed alluminio, non bloccati dal magnete in quanto materiali non ferrosi.

Il doppio rinforzo della cartuccia la rende quasi indistruttibile.

Dotato di sistema di scarico per espulsione del filtrato.

ACCESSORI

È disponibile la COIBENTAZIONE RS con velcro® per isolamento. Ideale per utilizzo in impianti di riscaldamento e condizionamento.

È disponibile il comodo KIT LAVAGGIORS, un adattatore da montare al posto del corpo defangatore RS (che si rimuove rapidamente) che consente di collegare le pompe di lavaggio direttamente all'impianto.

CODICE	MODELLO	MATERIALE			PORTATA ($\Delta P=0,2\text{BAR}$) Lt/minuto	PN BAR	ATTACCHI	DIMENSIONI in mm		CAPACITÀ FILTRANTE MICRON	TEMP. ACQUA MAX °C	EURO €	PEZZI x conf.
		TESTA	VASO	CARTUCCIA				A	B				
RS0000SI	RS	OTTONE	TERMOPL.	INOX	40	25	$\frac{3}{4}$ " F - 1" M	84	190	500	90	110,00	24
RSC0IBSI	Coibentazione RS	-	-	-	-	-	-	-	-	-	-	37,00	24
RSKIT001	Kit lavaggio RS	-	-	-	-	-	-	-	-	-	-	40,00	24

HX

Defangatore filtro magnetico per pompe di calore e caldaie

INFO



La linea HX è studiata per la protezione delle pompe di calore e caldaie. Il sistema HX può essere usato anche per il caricamento di prodotti chimici nel circuito. In abbinamento alla chimica Euroacque XS/DUPLEX consente di pulire e proteggere l'impianto senza svuotarlo.

Consigliato fino a 70 kW per impianti termici.

Consigliato fino a 20 kW per pompe di calore.

HX è ruotabile di 360° per consentire tutte le installazioni.

È dotato di attacchi con bocchettoni ottone con valvola di NON ritorno incorporata

DATARIO: Il datario sulla testa del defangatore consente di monitorare le frequenze dei lavaggi

CHIAVE: La chiave in dotazione consente un rapido smontaggio

RUBINETTO AUTOPULENTE: Il rubinetto di spurgo permette una rapida pulizia del sistema (dai fanghi raccolti)

CARTUCCIA INOX DI GRANDI DIMENSIONI: La cartuccia inox da 500 micron è studiata per filtrare in modo efficace. La sua dimensione consente di raccogliere grandi quantità di sporco.

DEFANGATORI
NEUTRALIZZATORI
CONDENSA

CODICE	MODELLO	MATERIALE			PORTATA Lt/minuto	PN BAR	ATTACCHI	DIMENSIONI in mm		CAPACITÀ FILTRANTE MICRON	TEMP. ACQUA MAX °C	PREZZO IN EURO €	PEZZI x conf.
		TESTA	VASO	CARTUCCIA				A	B				
HX000034	HX 3/4"	Termopl	Termopl	Inox	40	12	3/4" M	195	335	500	90	166,00	6
HX000001	HX 1"	Termopl	Termopl	Inox	58	12	1" M	187	335	500	90	171,00	6
HX000014	HX 1.1/4"	Termopl	Termopl	Inox	70	12	1 1/4" M	210	335	500	90	176,00	6



**ATTACCHI RUOTABILI
+ VALVOLA DI NON
RITORNO**



**CARTUCCIA INOX
EFFETTO CICLONE**



**DATARIO
MANUTENZIONI**



BARRA MAGNETICA

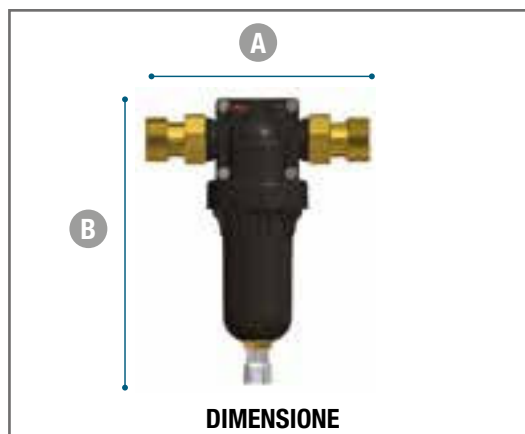
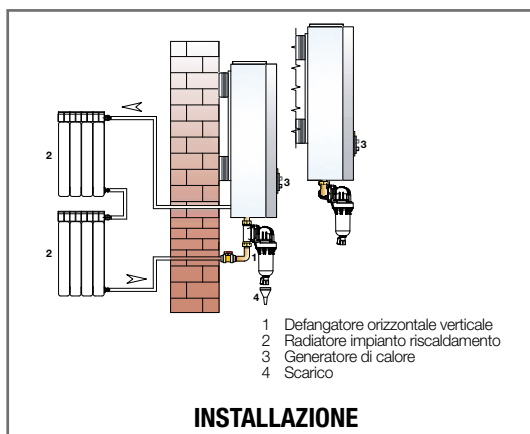

HR



Defangatore filtro magnetico per pompe di calore e caldaie



La linea HR è studiata per la protezione delle pompe di calore e caldaie. Il sistema HR può essere usato anche per il caricamento di prodotti chimici nel circuito. In abbinamento alla chimica Euroacque XS/DUPLEX consente di pulire e proteggere l'impianto senza vuotarlo.

Consigliato fino a 70 kW per impianti termici.

Consigliato fino a 20 kW per pompe di calore.

HR è ruotabile di 360° per consentire tutte le installazioni.

È dotato di attacchi con bocchettoni ottone con valvola di NON ritorno incorporata.

DATARIO: Il datario sulla testa del defangatore consente di monitorare le frequenze dei lavaggi.

CHIAVE: La chiave in dotazione consente un rapido smontaggio

PULIZIA A SPAZZOLE + RUBINETTO AUTOPULENTE:

il sistema che combina spazzolatura + scarico permette una efficace pulizia della cartuccia senza rendere necessario lo smontaggio del defangatore. Ruotando la manopola rossa si spazzola e pulisce la cartuccia. Rimuovendo il magnete dalla sua nuova camera chiusa si consente la raccolta del filtrato sul fondo del vaso. Basterà quindi aprire lo scarico per pulire il defangatore.

CARTUCCIA INOX DI GRANDI DIMENSIONI: la cartuccia inox da 500 micron e studiata per filtrare in modo efficace. La sua dimensione consente di raccogliere grandi quantità di sporco.

CODICE	MODELLO	MATERIALE			PORTATA Lt/minuto	PN BAR	ATTACCHI	DIMENSIONI in mm		CAPACITÀ FILTRANTE MICRON	TEMP. ACQUA MAX °C	PREZZO IN EURO €	PEZZI x conf.
		TESTA	VASO	CARTUCCIA				A	B				
HR000034	HR 3/4"	Termopl	Termopl	Inox	40	12	3/4" M	195	335	500	90	186,00	6
HR000001	HR 1"	Termopl	Termopl	Inox	58	12	1" M	187	335	500	90	191,00	6
HR000014	HR 1.1/4"	Termopl	Termopl	Inox	70	12	1 1/4" M	210	335	500	90	196,00	6

DEFANGATORI
NEUTRALIZZATORI
CONDENSA



**ATTACCHI RUOTABILI
+ VALVOLA DI NON
RITORNO**



**CARTUCCIA INOX
EFFETTO CICLONE**



**PULIZIA A SPAZZOLE
INTERNE**



BARRA MAGNETICA



**SPAZZOLA INTERNA
E MAGNETE**

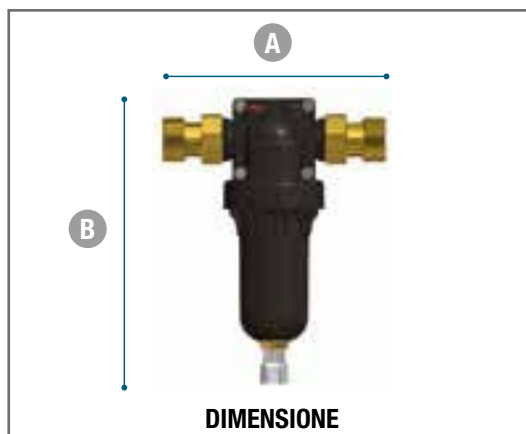
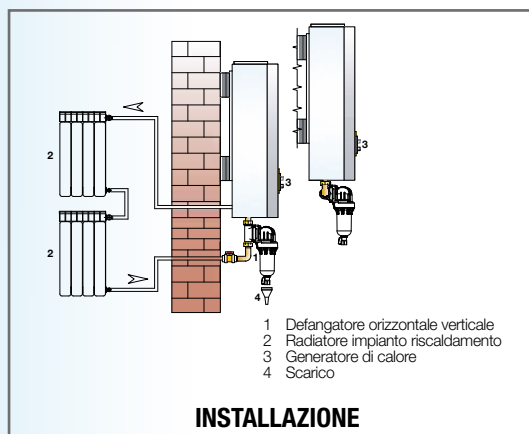

THERMOMIX MAG

Defangatore filtro caricatore protettivi magnetico o disareatore

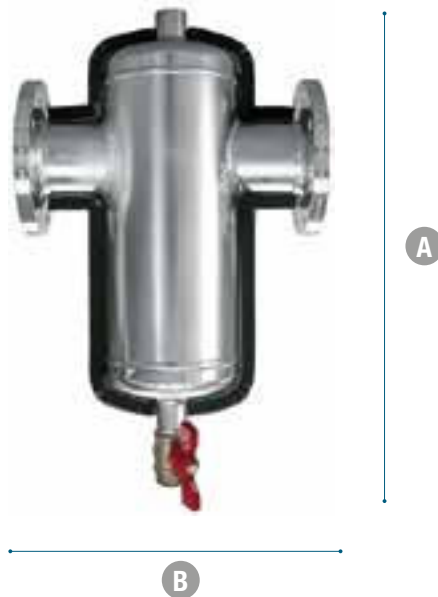

Defangatore, caricatore per immissione additivi protettivi e spurgo su impianti riscaldamento/raffrescamento con funzione defangatore magnetico. Sistema di caricamento additivi condizionanti specifico per impianti a circuito chiuso.

La sua conformazione, con all'interno una speciale cartuccia inox, consente il deposito di fanghi, ossidi e sedimenti sul fondo del sistema. Tramite il magnete e lo scarico posto sul fondo l'operazione di eliminazione solidi e svuotamento impianto risulta facile e comoda. (nella foto a sinistra THERMOMIX MAG nella versione flangiata).

Nota: da installare in linea e/o in derivazione.

Installando una valvola di sfiato automatica jolly (non inclusa nella fornitura) ed invertendo il posizionamento verticale del filtro si ha la funzione defangatore+disareatore.

Disponibile coibentazione (optional) per rendere il Thermomix Mag termoisolato.

CODICE	MODELLO	PORTATA ($\Delta P=0,2\text{BAR}$)	DIMENSIONI in mm		PREZZO IN EURO
			M3/H	A	B
THMG0001	THERMOMIX MAG/1" F	2,2	325	276	160,00
THMG0014	THERMOMIX MAG/1" ¼" F	3,5	364	324	174,00
THMG0012	THERMOMIX MAG/ 1" ½" F	5,1	364	324	183,00
THMG0002	THERMOMIX MAG/2" F	8,4	407	381	216,00
THMGD065	THERMOMIX MAG DN65	14,2	704	434	1.080,00
THMGD080	THERMOMIX MAG DN80	21,6	784	473	1.370,00
THMGD100	THERMOMIX MAG DN100	33,9	835	527	2.000,00
THMGD125	THERMOMIX MAG DN125	58,9	884	625	2.940,00
THMGD150	THERMOMIX MAG DN150	86,1	884	676	3.080,00
THMGD200	THERMOMIX MAG DN200	145	1250	762	5.300,00
THMGD250	THERMOMIX MAG DN250	232	1510	870	7.000,00

DEFANGATORI
NEUTRALIZZATORI
CONDENSA

ACCESSORI E COIBENTAZIONE / ISOLAMENTO

CODICE	MODELLO	PREZZO IN EURO
		€
EUCICLRC	KIT INST. MIX 1"	95,00
THCB0001	COIBENTAZIONE MIX 1"	64,00
THCB0014	COIBENTAZIONE MIX 1 ¼"	68,00
THCB0012	COIBENTAZIONE MIX 1 ½"	70,00
THCB0002	COIBENTAZIONE MIX 2"	84,00
THCBD065	COIBENTAZIONE MIX DN65	144,00
THCBD080	COIBENTAZIONE MIX DN80	175,00
THCBD100	COIBENTAZIONE MIX DN100	260,00
THCBD125	COIBENTAZIONE MIX DN125	322,00

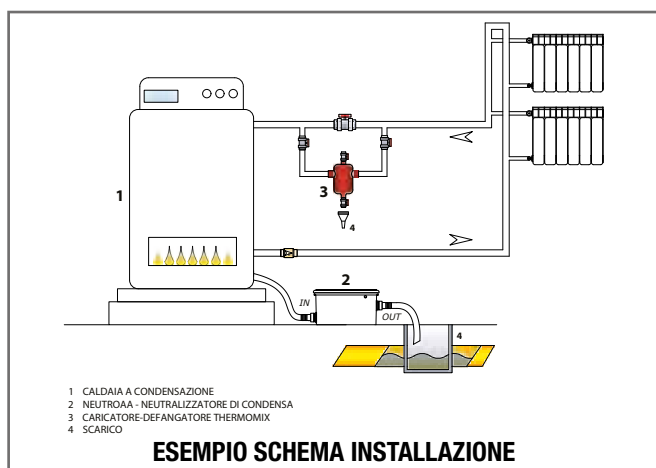

D/BIG/MAG MULTICARTUCCIA

Defangatore filtro professionale magnetico coibentato

INFO



A

B

Filtro multicartucce con funzione defangatore, caricatore per immissione additivi-protettivi e spurgo su grandi impianti riscaldamento raffreddamento con funzione defangatore magnetico.

Per grandi impianti – dotato di cartucce in acciaio inox AISI 316 a doppio rinforzo con anelli magnetici. Protezione per sistemi termici di complessi commerciali ed industriali da ossidi di ferro, melme e fanghi.

Questa tecnologia collaudata filtra e ferma efficacemente ossidi di ferro, fango, melme e detriti presenti nei grandi circuiti termici fornendo una protezione continua e contribuendo in modo significativo alla riduzione dei costi energetici, manutenzione e riparazione.

Ideale per l'industria, edifici pubblici, palazzine, ospedali, centri di cura, centri sportivi, piscine, alberghi, cinema, scuole...

Dotato di magneti ad alta efficienza, corpo in acciaio al carbonio, cartucce inox AISI 316, manometri di controllo, scarico, sfiato e punto di iniezione per prodotti chimici.

Massima pressione: 5 bar;

Massima Temperatura: 100°C;

Trattamento esterno: con vernice epossidica e coibentazione.

CODICE	MODELLO	DATI TECNICI				PREZZO IN EURO
		n° CARTUCCE aisi 316 100 micron	PORTATA nominale/max	DIMENSIONI in cm		
				A	B	€
DFM00112	D/BIG MAG 1.1/2"	2	20-22	715	325	2.100,00
DFM00002	D/BIG MAG 2"	3	30-35	730	370	2.228,00
DFMDN065	D/BIG MAG DN65	4	38-45	750	425	3.050,00
DFMDN080	D/BIG MAG DN80	7	65-80	765	470	3.600,00
DFMDN100	D/BIG MAG DN100	9	80-100	860	580	4.950,00
DFMDN125	D/BIG MAG DN125	9 BIG	145-170	1300	590	6.500,00
DFMDN150	D/BIG MAG DN150	9 BIG	158-200	1360	625	6.600,00
DFMDN200	D/BIG MAG DN200	12 BIG	195-240	1480	690	10.200,00



THERMOMIX CHIAR

Chiarificatore defangatore - caricatore protettivi

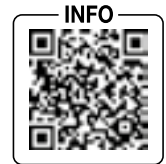

Filtro a lavaggio manuale per trattamento defangante in continuo di circuiti chiusi/aperti. Include valvole di scambio a 2 vie in ottone, collettori in/out, rubinetto prelievo campioni e apertura superiore per caricamento masse e prodotti chimici. Possibilità di controlavaggio per eliminare impurità e ossidi in sospensione. I materiali che compongono il sistema sono resistenti alle corrosioni. Temperatura Max di esercizio 80°C .
NOTA: da installare in derivazione.

CODICE	MODELLO	PER N° APPARTAMENTI/ PORTATA	PN	ATTACCHI	DIMENSIONI in mm		PREZZO IN EURO
			BAR		Ø	H	€
EUCICH12	THERMOMIX CHIAR 12	5 - 12 (max 0,3 mc/h)	6	½" F	24	50	740,00
EUCICL25	THERMOMIX CHIAR 25	5 - 25 (max 0,5 mc/h)	6	½" F	26	50	830,00
EUCICL50	THERMOMIX CHIAR 50	25 - 50 (max 1,1 mc/h)	6	½" F	27	98	950,00

DEFANGATORI
NEUTRALIZZATORI
CONDENSA

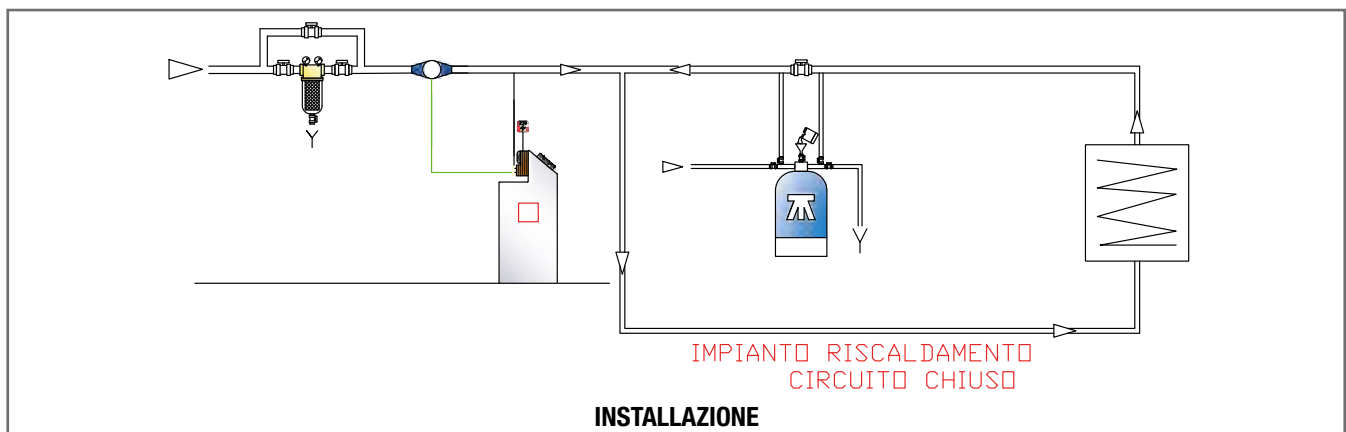

HAIR RUOTABILE

Disareatore filtro per pompe di calore e caldaie

INFO



La linea Hair è studiata per eliminare le micro bolle d'aria negli impianti delle pompe di calore e caldaie.

Il sistema può essere usato anche per il caricamento di prodotti chimici nel circuito.

Consigliato fino a 70 kW per impianti termici.

Consigliato fino a 20 kW per pompe di calore.

ATTACCHI RUOTABILI IN OTTONE

Hair è ruotabile di 360° per consentire tutte le installazioni. È dotato di attacchi con bocchettoni ottone con valvola di NON ritorno incorporata

DATARIO: Il datario sulla testa del defangatore consente di monitorare le frequenze dei lavaggi

CHIAVE: La chiave in dotazione consente un rapido smontaggio

AUTOPULENTE: Il tappo di spurgo permette una rapida pulizia del sistema (dai fanghi raccolti).

CARTUCCIA INOX DI GRANDI DIMENSIONI: La cartuccia inox da 500 micron è studiata per filtrare in modo efficace. La sua dimensione consente di raccogliere grandi quantità di sporco ed ha al suo interno una speciale rete studiata per creare turbolenza per aggregare le microbolle in bolle da eliminare tramite la valvola di sfogo aria a galleggiante.

DEFANGATORI
NEUTRALIZZATORI
CONDENSA

CODICE	MODELLO	MATERIALE			PORTATA Lt/minuto	PN BAR	ATTACCHI	DIMENSIONI in mm		CAPACITÀ FILTRANTE MICRON	TEMP. ACQUA MAX °C	PREZZO IN EURO €	PEZZI x conf.
		TESTA	VASO	CARTUCCIA				A	B				
HA000034	HAIR 3/4"	Termopl	Termopl	Inox	40	12	3/4" M	195	340	500	90	168,00	6
HA000001	HAIR 1"	Termopl	Termopl	Inox	58	12	1" M	187	340	500	90	170,00	6
HA000014	HAIR 1.1/4"	Termopl	Termopl	Inox	70	12	1 1/4" M	210	340	500	90	176,00	6



**ATTACCHI RUOTABILI
+ VALVOLA DI NON
RITORNO**



**CARTUCCIA INOX
EFFETTO CICLONE**



**DATARIO
MANUTENZIONI**



**CARTUCCIA
INTERNA A SPIRALE
ANTI BOLLE**

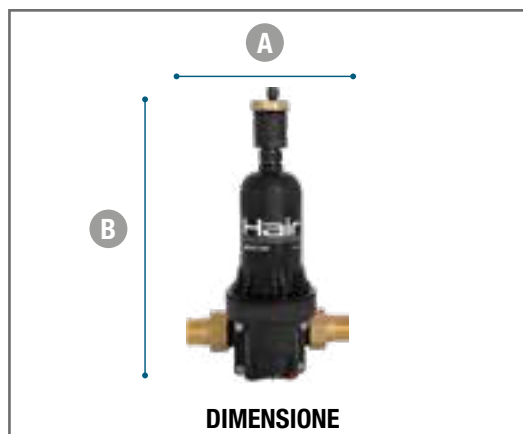
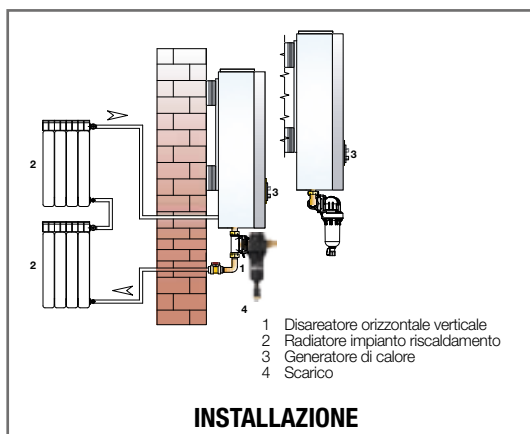

MININEUTRO

Neutralizzatori condensa salvaspazio con sistema anti blocco caldaia



La condensa prodotta dalle caldaie a condensazione risulta acida, ed è quindi buona norma provvedere alla sua neutralizzazione (per evitare inquinamenti e corrosione dei materiali) e la nostra miscela di materiali inerti agisce innalzando il valore del pH.

Incluso attacco a gomito per consentire altre installazioni, staffe e tasselli con vite per fissare il sistema a muro.

Dotato di Finestra Vetro Spia per la visione dello stato della massa filtrante. Possibilità di montaggio a muro sia in posizione orizzontale che in verticale. Filtra alzando il valore del pH.

Portata max: 3 lt/h. Altezza minima da uscita scarico caldaia: 180 mm. Sostituire materiale filtrante ogni 8/12 mesi (o ad esaurimento carica). Utilizzare unicamente ricarica MiniNeutro Euroacque. Per aumentare l'efficacia del trattamento e la durata abbinare 2 sistemi in serie.

Disponibile espositore da banco con depliant.

CODICE	MODELLO	TRATTAMENTO SCARICO CONDENZA	DIMENSIONI in mm		ATTACCHI	PREZZO IN EURO
			A	B		€
NEWMAN01	MINI NEUTRO	da 0 a 35 kw/h	60	230	3/4" con portagomma Ø 20	51,00

RICAMBI:

CODICE	MODELLO	APPLICAZIONE	PREZZO IN EURO
NEUTRO1K	RICARICA MININEUTRO	Ricarica monodose per minineutro	18,00
NEUTRO2K	MULTIRICARICA MININEUTRO	7 ricariche per minineutro in confezione da 1kg	70,00

MININEUTRO



INCLUSO
esclusivo sistema
anti-blocco caldaia
in caso di intasamento
accidentale
del filtro **NON PORTA**
al bloccaggio
della caldaia



NEUTRAL COMPACT E 10"

Neutralizzatori condensa ad ampia carica



Neutralizzatore per scarico caldaie ad ampia carica. Dotati di speciale carica filtrante a doppia azione: regola valore pH e ferma ossidi metallici. Il modello COMPACT è completo di tubo pescaggio, distributore interno per un miglior trattamento dell'acqua in scarico e portagomma Ø 20. Il modello 10" è dotato di una cartuccia usa e getta a lunga durata, per una rapida e facile manutenzione.

DEFANGATORI
NEUTRALIZZATORI
CONDENSA

CODICE	ARTICOLO	TRATTAMENTO SCARICO CONDENSA	DIMENSIONI in mm		ATTACCHI	PREZZO IN EURO
			A	B		€
NEWMAN5S	NEUTRAL COMPACT	da 0 a 55 Kw/h	185	124	¾" F	67,00
NEWMAN10	NEUTRAL 10"	da 0 a 110 Kw/h	310	124	¾" F	95,00

RICAMBI:

CODICE	MODELLO	APPLICAZIONE	PREZZO IN EURO
NEUTR05K	RICARICA NEUTRAL COMPACT	Ricambio per NEUTRAL COMPACT	24,00
CFP00800	CARTUCCIA NEUTRAL 10"	Ricambio per NEUTRAL 10" CARTMAN	53,00

NEUTRAL COMPACT E 10"

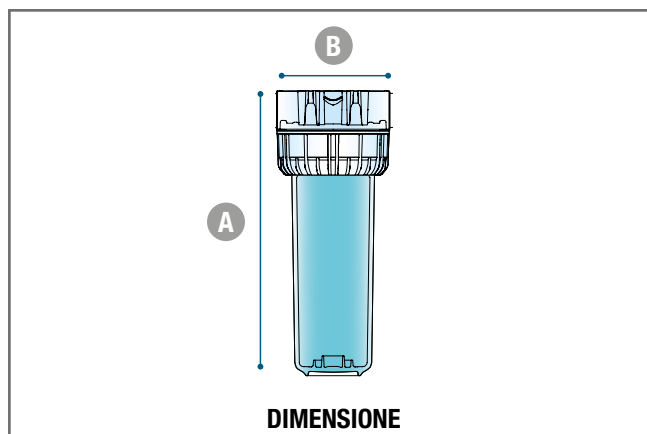

NEUTRAL BOX

Neutralizzatori condensa a "cassetta"



Specifici per il trattamento dello scarico acido delle caldaie a condensazione. La versione PUMP è **dotata di pompa interna con pre-filtro inox** (portata max 440 LT/h - altezza di mandata max 3,7 m). Prima carica di materiale filtrante inclusa.

CODICE	ARTICOLO	TRATTAMENTO SCARICO CONDENZA	DIMENSIONI in mm			ATTACCHI in/out	PREZZO IN EURO €
			A	B	C		
NEUTROAA	NEUTRAL BOX/MAN	da 0 a 800 Kw/h	220	308	500	Porta gomma Ø 38	304,00
NEUTPUMP	NEUTRAL BOX/PUMP	da 0 a 800 Kw/h	260	350	470	Porta gomma Ø 38	714,00

DEFANGATORI
NEUTRALIZZATORI
CONDENZA

RICAMBI:

CODICE	MODELLO	APPLICAZIONE	PREZZO IN EURO
NEUTRORI	NEUTRORI	Kit ricambio per neutral box (12 kg)	84,00

NEUTRAL BOX

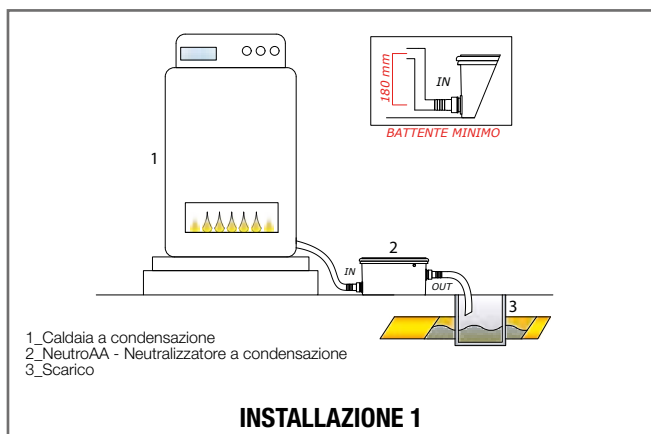

NEUTRAL PUMP

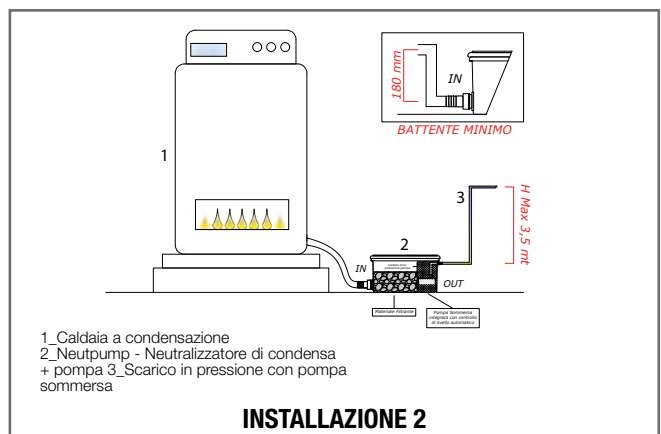

Kit Salvacaldaia



KIT NO SCARICO 3/4"

Pag. 103. Defangatore filtro magnetico+chimica avviamento impianto o sostituzione caldaia

KIT NO SCARICO MAXI 1"

Pag. 103. Defangatore filtro magnetico+chimica avviamento impianto o sostituzione caldaia/pompe

KIT DUO

Pag. 104. Defangatore filtro magnetico+dosatore di polifosfati

KIT SLIM

Pag. 105. Defangatore filtro magnetico+dosatore di polifosfati

KIT TITANIUM

Pag. 106. Defangatore filtro magnetico ottone+dosatore di polifosfati

KIT SMART

Pag. 107. Defangatore filtro magnetico+pompa dosatrice

KIT SALVACALDAIA

Da pag. 108-111.



KIT NO SCARICO ¾" FLASH



Defangatore filtro magnetico + chimica spray avviamento impianto o sostituzione caldaia



Il kit facile, veloce e completo per pulire e proteggere gli impianti termici.

Comprende il prodotto XS DUPLEX nella versione SPRAY con adattatore multiplo per caricare il prodotto chimico direttamente, in modo rapido e senza sporcare da defangatori, radiatori. Chimica a doppia azione concentrata: protettivo + defangante e il filtro defangatore magnetico GTS in versione speciale nero con valvola. Un solo kit per la massima protezione dell'impianto termico.

CHIMICA PIÙ CONCENTRATA: UNA BOMBOLETTA TRATTA L'ACQUA DI CIRCUITI CON UN CONTENUTO FINO A 120 LITRI +20% DELLA VERSIONE IN TANICA STANDARD

- Completo di valvola chiusura impianto
- Consigliato per caldaie fino a 35 kW

CODICE	MODELLO	APPLICAZIONE CONSIGLIATA	PORTATA	PREZZO IN EURO	PEZZI
				€	x conf.
KITDUPFL1	KIT NO SCARICO FLASH	10 RADIATORI - 35 kW	2 mc/h	97,00	12

KIT NO SCARICO MAXI 1" FLASH

Defangatore filtro magnetico+chimica avviamento impianto o sostituzione caldaia/pompe di calore



ATTACCHI RUOTABILI + VALVOLA DI NON RITORNO **CARTUCCIA INOX EFFETTO CICLONE** **DATARIO MANUTENZIONI** **BARRA MAGNETICA**



Il kit facile completo ed universale per pulire e proteggere gli impianti termici. Comprende il prodotto **XS FLASH** a doppia azione: **protettivo + defangante e il filtro defangatore magnetico HX RUOTABILE 1"**.

Un solo kit per la massima protezione dell'impianto termico.

Consigliato per caldaie fino a 70 kW.

Consigliato per pompe di calore fino a 20 kW.

CODICE	MODELLO	APPLICAZIONE CONSIGLIATA	PORTATA	PREZZO IN EURO	PEZZI
				€	x conf.
KITDUPLHX	KIT NO SCARICO MAXI FLASH	30 RADIATORI - 70 kW	3,5 mc/h	184,00	6

KITDUO

Defangatore filtro magnetico + dosatore di polifosfati

HIPPO: Filtro defangatore magnetico multi attacco in linea e squadra.

Cartuccia inox 500 Micron. Hippo è installabile sia in verticale che in orizzontale grazie al brevetto interno che vincola sempre il passaggio dell'acqua all'interno della cartuccia (dove si trova il magnete)

CLICK BYPASS: Dosatore proporzionale con bypass automatico e attacchi orientabili

Ha un esclusivo sistema interno brevettato che consente il by-pass automatico + sfiato unicamente premendo il pulsante "click" e ruotando il vaso del dosatore.



KIT SALVACALDAIA

CODICE	MODELLO	APPLICAZIONE SUGGERITA	PREZZO IN EURO	PEZZI
			€	X CONFEZIONE
KITDUOV1	KIT DUO	10 RADIATORI - 35 KW	111,00	12

KITSLIM

Defangatore filtro magnetico + dosatore di polifosfati

HIPPO: Filtro defangatore magnetico multi attacco in linea e squadra.

Cartuccia inox 500 Micron. Hippo è installabile sia in verticale che in orizzontale grazie al brevetto interno che vincola sempre il passaggio dell'acqua all'interno della cartuccia (dove si trova il magnete).

SLIM: Dosatore proporzionale di polifosfato in polvere o cilindretti con speciale ghiera ruotabile per posizionare gli attacchi. (Con rotazioni a passi 45°), in posizione orizzontale, verticale e anche obliqua.

Il by-pass a rubinetto è incorporato sulla testata in ottone, codoli fissi e vite per sfiato facile.

Il Soffietto è dotato di sistema argento batteriostatico.



KIT SALVACALDAIA

CODICE	MODELLO	APPLICAZIONE SUGGERITA	PREZZO IN EURO	PEZZI
			€	X CONFEZIONE
KITDUOV2	KIT SLIM	10 RADIATORI - 35 kW	124,00	12

KIT TITANIUM

Defangatore filtro magnetico ottone + dosatore di polifosfati



Defangatore Hippo Stop completamente in OTTONE: Mini filtro defangatore magnetico in ottone con valvola di chiusura impianto incorporata e valvola di non ritorno. Per installazioni facili, rapide e salvaspazio (in meno di 4 cm di interasse) sotto le caldaie a condensazione.

Dosatore Slim: Dosatore proporzionale di polifosfato con by-pass e speciale ghiera ruotabile per montaggio con attacchi (rotazioni a passi 45°) in posizione orizzontale, verticale e anche obliqua. Slim previene le incrostazioni di caldaie e termosanitari. Prima carica inclusa.



KIT SALVACALDAIA

CODICE	MODELLO	APPLICAZIONE CONSIGLIATA	PORTATA	PREZZO IN EURO	PEZZI
				€	x conf.
KITTITAN	KIT TITANIUM	10 RADIATORI – 35 kW	1,5 mc/h	138,00	12

KIT SMART

Defangatore filtro magnetico + pompa dosatrice



Il kit composto da:

- Pompa dosatrice SMARTEVO R (inclusa prima carica)
- Filtro defangatore magnetico multi-installazione mod. HIPPO BIANCO



KIT SALVACALDAIA

CODICE	MODELLO	APPLICAZIONE CONSIGLIATA	PORTATA	PREZZO IN EURO	PEZZI
				€	x conf.
KITSMART	KIT SMART	10 RADIATORI - 35 kW	2 mc/h	126,00	6

KIT SALVACALDAIA 1

Defangatore filtro magnetico+dosatore polifosfati+neutralizzatore condensa



Il kit compatto composto da:

- Dosatore di polifosfati a squadra con bypass mod. DT
- Filtro defangatore magnetico compatto mod. COMPACT EVO
- Neutralizzatore di condensa mod. MININEUTRO



KIT SALVACALDAIA

CODICE	MODELLO	APPLICAZIONE CONSIGLIATA	PORTATA	PREZZO IN EURO	PEZZI
				€	x conf.
KITSALV1	KIT SALVACALDAIA 1	10 RADIATORI - 35 kW	2 mc/h	160,00	6

KIT SALVACALDAIA 2

Defangatore filtro magnetico multi-installazione+dosatore polifosfati+neutralizzatore condensa



Il kit compatto ed economico composto da:

- Dosatore di polifosfati mod. CLICK BYPASS
- Filtro defangatore magnetico multinstallazione mod. GTS
- Neutralizzatore di condensa mod. MININEUTRO



KIT SALVACALDAIA

CODICE	MODELLO	APPLICAZIONE CONSIGLIATA	PORTATA	PREZZO IN EURO	PEZZI
				€	x conf.
KITSALV2	KIT SALVACALDAIA 2	10 RADIATORI - 35 kW	2 mc/h	143,00	6

KIT SALVACALDAIA 3

Defangatore filtro magnetico multi-installazione+dosatore polifosfati+filmante universale



Il kit compatto ed economico composto da:

- Dosatore di polifosfati CLICK BYPASS
- Filtro defangatore magnetico multinstallazione mod. GTS
- Filmante universale per impianti ad alta e bassa temperatura mod. XS TOTAL BIO 1 lt

KIT SALVACALDAIA



CODICE	MODELLO	APPLICAZIONE CONSIGLIATA	PORTATA	PREZZO IN EURO	PEZZI
				€	x conf.
KITSALXS	KIT SALVACALDAIA 3	10 RADIATORI - 35 kW	2 mc/h	138,00	6

KIT SALVACALDAIA 4

Defangatore filtro magnetico+dosatore polifosfati+filmante universale



Il kit compatto e super completo composto da:

- Dosatore di polifosfati a squadra con bypass mod. DT
- Filtro defangatore magnetico compatto con bypass mod. T3
- Filmante universale per impianti ad alta e bassa temperatura mod. XS TOTAL BIO.



KIT SALVACALDAIA

CODICE	MODELLO	APPLICAZIONE CONSIGLIATA	PORTATA	PREZZO IN EURO	PEZZI
				€	x conf.
KITSALV4	KIT SALVACALDAIA 4	10 RADIATORI - 28 kW	1,5 mc/h	168,00	6

Condizionanti impianti termici



GUIDA RAPIDA ALL'UTILIZZO

Pag. 113.

XS/HP

Pag. 114. Protettivo speciale per pompe di calore

XS2

Pag. 115. Protettivo filmante per alta temperatura

XS TOTAL BIO

Pag. 115. Protettivo filmante universale

XS FANGHI

Pag. 116. Defangante - risanante per impianti vecchi

EUROSPEED

Pag. 116. Defangante - risanante - super rapido a freddo per impianti vecchi

XS DUPLEX

Pag. 117. Risanante e filmante

XS DEC BIO

Pag. 117. Pulente - decapante per impianti nuovi

XS BIOX

Pag. 118. Battericida fungicida universale

EUROSTOP

Pag. 118. Turafalle - sigillanti liquidi

ARTICA

Pag. 119. Antigelo anticorrosivo concentrato

ARTICA - 20

Pag. 119. Antigelo anticorrosivo pronto all'uso

ARTICA PUMP

Pag. 120. Antigelo anticorrosivo per pompe di calore e geotermico

EUROSPEED SOLAR

Pag. 120. Pulente specifico per rimozione degli antigelo degradati

DENSIMETRO

Pag. 121.

RIFRATTOMETRO

Pag. 121.

GUIDA RAPIDA ALL'UTILIZZO

PULIZIA VELOCE IMPIANTI VECCHI CON POMPA

OCCORRONO 1/2 ORE



EUROSPEED

EUROMAX FLUSH TROLLEY

LAVAGGIO IMPIANTO VELOCE		1
1 Prodotto	EUROSPEED	
Dosaggio concentrato	1% (1 litro ogni 100 d'acqua in circolazione)	
2 Come operare	Sciacquare l'impianto con acqua corrente. Utilizzare pompa di lavaggio EUROMAX FLUSH per additivare e far circolare la soluzione da 1 a 2 ore, in base alle condizioni dell'impianto. Se utilizzato senza pompa, lasciare agire almeno 24 ore, a caldo o a freddo. In seguito svuotare e risciacquare l'impianto con acqua abbondante.	
DEFANGANTE RAPIDO EUROSPEED		
	EUROSP01	1 lt
	EUROSP10	10 lt
	EUROSP25	25 lt

2		PROTEZIONE IMPIANTO
3 Prodotto	XS TOTAL BIO	
Dosaggio	1% (1 litro ogni 100 d'acqua in circolazione)	
4 Come operare	Additivare prodotto attraverso THERMO MIX o con pompa manuale XS PUMP o direttamente nel circuito per impianti di piccole dimensioni e/o a vaso aperto.	
PROTETTIVO FILMANTE XS TOTAL BIO		
	ECXST001	1 lt
	ECXST010	10 lt
	ECXSTB25	25 lt



XS TOTAL BIO

PULIZIA LENTA IMPIANTI VECCHI SENZA POMPA DI LAVAGGIO

OCCORRE 1 ORA X
IMMISSIONE PRODOTTO
(LASCIARE AGIRE 5-6 GG)
2/3 ORE X
RISCIACQUO E REINTEGRO



XS FANGHI

LAVAGGIO IMPIANTO		1
1 Prodotto	XS FANGHI	
Dosaggio	1% (1 litro ogni 100 d'acqua in circolazione)	
Come operare con impianto funzionante	Sciacquare l'impianto con acqua corrente. Additivare prodotto e far circolare la soluzione con impianto acceso per almeno 5/6 giorni. In seguito svuotare e risciacquare l'impianto con acqua abbondante.	
2 Come operare con impianto spento	Additivare il prodotto e attivare circolatore 1/2 volte al di (per almeno 30/45 minuti) per almeno 5/6 giorni. In seguito svuotare e risciacquare l'impianto.	
DEFANGANTE XSFANGHI		
	EUROPRO1	1 lt
	EUROPRIO	10 lt
	EUROPR25	25 lt

2		PROTEZIONE IMPIANTO
3 Prodotto	XS TOTAL BIO	
Dosaggio	1% (1 litro ogni 100 d'acqua in circolazione)	
4 Come operare	Additivare prodotto attraverso THERMO MIX o con pompa manuale XS PUMP o direttamente nel circuito per impianti di piccole dimensioni e/o a vaso aperto.	
PROTETTIVO FILMANTE XS TOTAL BIO		
	ECXST001	1 lt
	ECXST010	10 lt
	ECXSTB25	25 lt



XS TOTAL BIO

IMPIANTO NUOVO - LAVAGGIO E PROTEZIONE

PER TUTTI GLI IMPIANTI TERMICI: RADIATORI, MISTI, A PAVIMENTO E PANNELLI RADIANTI

OCCORRONO 2/3 ORE



XS DEC BIO

EUROMAX FLUSH TROLLEY

LAVAGGIO IMPIANTO		1
Per pulire, rimuovere grassi, oli e residui di lavorazione		
1 Prodotto	XS DEC BIO	
Dosaggio concentrato	1% (1 litro ogni 100 d'acqua in circolazione)	
Come operare con impianto in funzione	Caricare prodotto e far circolare la soluzione con impianto acceso per circa 2 ore.	
2 Come operare con impianto non in funzione	Utilizzare pompa di lavaggio EUROMAX FLUSH per caricare e far circolare la soluzione per almeno 1 ora. In seguito svuotare e risciacquare l'impianto.	
DETERGENTE DECAPANTE XS DEC BIO		
	ECXSD001	1 lt
	ECXSD010	10 lt
	ECXSD025	25 lt

2		PROTEZIONE IMPIANTO
3 Prodotto	XS TOTAL BIO	
Dosaggio	1% (1 litro ogni 100 d'acqua in circolazione)	
4 Come operare	Additivare prodotto attraverso THERMO MIX o con pompa manuale XS PUMP o direttamente nel circuito per impianti di piccole dimensioni. e/o a vaso aperto.	
PROTETTIVO FILMANTE XS TOTAL BIO		
	ECXST001	1 lt
	ECXST010	10 lt
	ECXSTB25	25 lt



XS TOTAL BIO

LINEA ECO: LA CHIMICA ECOLOGICA

Prodotti per manutenzione in confezione ecologica con l'80% di plastica in meno* e 100% riciclabile.

PIU' CONCENTRATO: UNA BUSTA TRATTA L'ACQUA DI CIRCUITI CON UN CONTENUTO FINO A 150 LITRI +50% DELLA VERSIONE IN TANICA STANDARD

*rispetto a comparativo per concentrazione e quantità in tanica rigida std.

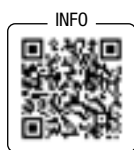

TOTAL BIO ECO - Protettivo

Speciale anticorrosivo ed antincrostante non acido. Idoneo per impianti ad alta e bassa temperatura, pannelli radianti e circuiti misti caldo/freddo. Elimina le sollecitazioni termiche e gassose dovute all'accoppiamento di metalli diversi svolgendo anche una funzione antirumore. Previene lo sviluppo incontrollato di alghe e fanghi. Contiene, oltre a specifici inibitori per le superfici in ferro, rame e alluminio, anche un efficace sanificante.

CODICE	MODELLO	DESCRIZIONE	CONFEZIONE PZ	PREZZO IN EURO
ECOTB500	TOTAL BIO ECO	Defangante/risanante rapido in sacchetto 100% riciclabile (500 ml)	12	32,00



EUROSPEED ECO - Defangante & risanante super rapido

Prodotto non acido concentrato per la rimozione rapida di incrostazioni, fanghi e ossidi negli impianti vecchi di riscaldamento. Con antialghe. Idoneo anche per lavaggio impianti a pavimento e pannelli radianti. Utilizzato con pompa lavaggio Euromax Flush riduce il tempo per la pulizia a 1 max 2 ore (agisce anche a freddo). Se utilizzato senza pompa lavaggio lasciare agire almeno 24 ore a caldo o a freddo.

CODICE	MODELLO	DOSAGGIO	CONFEZIONE PZ	PREZZO IN EURO
ECOES500	EUROSPEED ECO	Defangante/risanante rapido in sacchetto 100% riciclabile (500 ml)	12	49,00

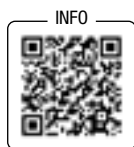

DUPLEX FLASH - Protettivo + defangante

Usato in abbinamento ad un defangatore magnetico Euroacque, e un prodotto a DOPPIA AZIONE: PROTETTIVO + DEFANGANTE

- 1. PULISCE:** azione defangante, disperdente e sanificante
- 2. PROTEGGE:** azione anticorrosiva/anticalcare.

Speciale anticorrosivo, antincrostante, defangante, risanante, ad azione sanificante e non acido. Idoneo per circuiti ad alta e bassa temperatura, pannelli radianti e circuiti misti caldo/freddo. Il prodotto va immesso e lasciato agire nell'impianto da defangare e proteggere senza doverlo scaricare come i normali prodotti defanganti. Utilizzo: inserire attraverso il punto di carico del defangatore (o in un punto disponibile dell'impianto). Far circolare per circa un ora con la pompa dell'impianto e poi pulire il defangatore. Se necessario ripetere l'operazione. Manutenzione periodica: verificare (almeno ogni 12 mesi) il livello di ossidi/fanghi/solidi raccolto dal defangatore. Verificare, a seguito della pulizia del defangatore la concentrazione di protettivo attraverso test kit cod. TCXSTOT1.

CODICE	MODELLO	DESCRIZIONE	CONFEZIONE PZ	PREZZO IN EURO
ECODX500	DUPLEX ECO	2 In uno protettivo+defangante&no scarico in sacchetto 100% riciclabile (500 ml)	12	53,00

LINEA FLASH: LA CHIMICA IN BOMBOLETTA

Prodotti per manutenzione impianti in bomboletta con tecnologia bov con adattatore multiplo per caricare il prodotto chimico direttamente, in modo rapido e senza sporcare da defangatori, radiatori.

PIÙ CONCENTRATO: UNA BOMBOLETTA TRATTA L'ACQUA DI CIRCUITI CON UN CONTENUTO FINO A 120 LITRI. +20% DELLA VERSIONE IN TANICA STANDARD



TOTAL BIO FLASH - Protettivo

Speciale anticorrosivo ed antincrostante non acido. Idoneo per impianti ad alta e bassa temperatura, pannelli radianti e circuiti misti caldo/freddo. Elimina le sollecitazioni termiche e gassose dovute all'accoppiamento di metalli diversi svolgendo anche una funzione antirumore. Previene lo sviluppo incontrollato di alghe e fanghi. Contiene, oltre a specifici inibitori per le superfici in ferro, rame e alluminio, anche un efficace sanificante.

CODICE	MODELLO	DESCRIZIONE	CONFEZIONE PZ	PREZZO IN EURO
FLASHTB3	TOTAL BIO FLASH	protettivo filmante universale in bomboletta spray con adattatore (300 ml bov)	12	32,00



EUROSPEED FLASH - Defangante & risanante super rapido

Prodotto non acido concentrato per la rimozione rapida di incrostazioni, fanghi e ossidi negli impianti vecchi di riscaldamento. Con antialghe. Idoneo anche per lavaggio impianti a pavimento e pannelli radianti. Utilizzato con pompa lavaggio Euromax Flush riduce il tempo per la pulizia a 1max 2 ore (agisce anche a freddo). Se utilizzato senza pompa lavaggio lasciare agire almeno 24 ore a caldo o a freddo.

CODICE	MODELLO	DOSAGGIO	CONFEZIONE PZ	PREZZO IN EURO
FLASHES3	EUROSPEED FLASH	defangante+risanante rapido in bomboletta spray con adattatore (300 ml bov)	12	49,00



DUPLEX FLASH - Protettivo + defangante

Usato in abbinamento ad un defangatore magnetico Euroacque, è un prodotto a DOPPIA AZIONE: PROTETTIVO + DEFANGANTE

1. PULISCE: azione defangante, disperdente e sanificante
2. PROTEGGE: azione anticorrosiva/anticalcare filmante.

Speciale anticorrosivo, antincrostante, defangante, risanante, ad azione sanificante e non acido. Idoneo per circuiti ad alta e bassa temperatura, pannelli radianti e circuiti misti caldo/freddo. Il prodotto va immesso e lasciato agire nell'impianto da defangare e proteggere senza doverlo scaricare come i normali prodotti defanganti. Utilizzo: Inserire attraverso il punto di carico del defangatore (o in un punto disponibile dell'impianto). Far circolare per circa un ora con la pompa dell'impianto e poi pulire il defangatore.

Se necessario ripetere l'operazione. Manutenzione periodica: verificare (almeno ogni 12 mesi) il livello di ossidi/fanghi/solidi raccolto dal defangatore. Verificare, a seguito della pulizia del defangatore la concentrazione di protettivo attraverso test kit cod. TCXSTOT1.

CODICE	MODELLO	DESCRIZIONE	CONFEZIONE PZ	PREZZO IN EURO
FLASHDX3	DUPLEX FLASH	protettivo+defangante rapido no scarico in bomboletta spray con adattatore (300 ml bov)	12	53,00

XS/HP

Protettivo speciale per pompe di calore

INFO



XS HP è studiato per proteggere al meglio i circuiti e i materiali utilizzati su impianti con pompa di calore.

Le **pompe di calore** sono sistemi per raffrescare o riscaldare ambienti senza bruciare combustibile, risultando una alternativa ecologica a sistemi di riscaldamento tradizionali e, se ben dimensionati e progettati, portano ad un risparmio economico.

XS HP è studiato per proteggere il circuito a servizio delle pompe di calore in modo che venga mantenuta nel tempo l'efficienza senza che corrosione, calcare e alghe possano creare problematiche.

XS HP è un protettivo, ad alta concentrazione di inibitori, atto a prevenire corrosione, incrostazioni e proliferazioni algali negli impianti a servizio delle pompe di calore (es: impianti a pavimento).

XS HP è idoneo anche per trattare di tutte le tipologie di impianti di riscaldamento.

Garantisce una protezione "universale" su tutti i metalli del sistema, alluminio compreso.

Compatibile con acque sia ad alta che a bassa durezza. Riduce la formazione di gas nel circuito. Non acido.

CODICE	MODELLO	DOSAGGIO	CONFEZIONE		PREZZO IN EURO
			lt	pz.	€/cad
XSHP0001	XS HP 1 lt	1 lt ogni 100 lt d'acqua in circolazione (1%)	1	9-18	32,00
XSHP0010	XS HP 10 lt		10	1	252,00
XSHP0025	XS HP 25 lt		25	1	541,00

CONDIZIONANTI
IMPIANTI TERMICI



USA XS/HP CON HX, IL DEFANGATORE PER POMPE DI CALORE (VEDI PAG.94)



USA XS/HP CON RS, IL DEFANGATORE CON VALVOLA CHIUSURA PER POMPE DI CALORE (VEDI PAG.93)



SPECIALE PER IMPIANTI CON POMPA DI CALORE



MASSIMA EFFICIENZA IMPIANTI PER MASSIMO RISPARMIO

XS2

Protettivo filmante per alta temperatura



Anticorrosivo ed antincrostante non acido per impianti di riscaldamento anche multimetallici. Prodotto a base di ammine filmanti previene la formazione di idrogeno gassoso nei radiatori.

Nuova formulazione.

CODICE	MODELLO	DOSAGGIO	CONFEZIONE		PREZZO
			lt	pz.	IN EURO
ECXS2112	XS2 1 lt	1 lt ogni 100 lt d'acqua in circolazione (1%).	1	9-18	23,00
ECXS2200	XS2 10 lt		10	1	162,00
ECXS2025	XS2 25 lt		25	1	335,00

XS TOTAL BIO

Protettivo filmante universale

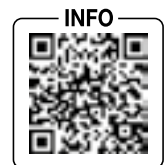

Speciale **anticorrosivo ed antincrostante non acido**. Idoneo per impianti ad alta e bassa temperatura, pannelli radianti e circuiti misti caldo/freddo.

Elimina le sollecitazioni termiche e gassose dovute all'accoppiamento di metalli diversi svolgendo anche una funzione antirumore.

Previene lo sviluppo incontrollato di alghe e fanghi.

Contiene, oltre a specifici inibitori per le superfici in ferro, rame e alluminio, anche un efficace sanificante.

CODICE	MODELLO	DOSAGGIO	CONFEZIONE		PREZZO
			lt	pz.	IN EURO
ECXST001	XS TOTAL BIO 1 lt	1 lt ogni 100 lt d'acqua in circolazione (1%).	1	9-18	32,00
ECXST010	XS TOTAL BIO 10 lt		10	1	260,00
ECXSTB25	XS TOTAL BIO 25 lt		25	1	556,00

XS FANGHI

Defangante - risanante per impianti vecchi

INFO



Prodotto **non acido** per la rimozione di incrostazioni, fanghi e ossidi negli impianti vecchi di riscaldamento, è adatto per tutti i metalli tradizionalmente utilizzati negli impianti, compreso l'alluminio e leghe leggere.

Ideale per lavaggi di impianti in funzione senza interrompere il servizio di riscaldamento.

Idoneo anche per lavaggio impianti a pavimento e pannelli radianti.

Utilizzo a caldo con impianto in esercizio: lasciare agire almeno 5 giorni (max 20 giorni).

Utilizzo a freddo attivando solo la pompa di ricircolo: lasciare agire almeno 10 giorni (max 20 giorni).

Utilizzo a freddo con pompa lavaggio Euromax Flush: riduce il tempo per la pulizia a 2 max 4 ore.

CODICE	MODELLO	DOSAGGIO	CONFEZIONE		PREZZO IN EURO
			lt	pz.	€/cad
EUROPR01	XS FANGHI 1 lt	1 lt ogni 100 lt d'acqua in circolazione (1%). x almeno 5 giorni Successivamente scaricare e risciacquare.	1	9-18	22,00
EUOPRIO	XS FANGHI 10 lt		10	1	143,00
EUOPR25	XS FANGHI 25 lt		25	1	312,00

EUROSPEED

Defangante - risanante super rapido a freddo per impianti vecchi

INFO



Prodotto **non acido concentrato** per la rimozione **rapida** di incrostazioni, fanghi e ossidi negli impianti vecchi di riscaldamento. Con **antialghe**. Idoneo anche per lavaggio impianti a pavimento e pannelli radianti.

Utilizzato con pompa lavaggio Euromax Flush riduce il tempo per la pulizia a 1 max 2 ore (agisce anche a freddo).

Se utilizzato senza pompa lavaggio lasciare agire almeno 24 ore a caldo o a freddo.

CODICE	MODELLO	DOSAGGIO	CONFEZIONE		PREZZO IN EURO
			lt	pz.	€/cad
EUROSP01	EUROSPEED 1 lt	1 lt ogni 100 lt d'acqua in circolazione (1%). Successivamente scaricare e risciacquare.	1	9-18	49,00
EUROSP10	EUROSPEED 10 lt		10	1	396,00
EUROSP25	EUROSPEED 25 lt		25	1	896,00

XS DUPLEX

Risanante e filmante universale

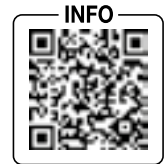

**NON SERVE
SCARICARE
L'IMPIANTO**



Usato in abbinamento ad un defangatore magnetico Euroacque, è un prodotto a **DOPPIA AZIONE: PROTETTIVO + DEFANGANTE**

1. PULISCE: azione defangante, disperdente e sanificante

2. PROTEGGE: azione anticorrosiva/anticalcare.

Speciale anticorrosivo, antincrostante, defangante, risanante, ad azione sanificante e non acido. **Idoneo per circuiti ad alta e bassa temperatura, pannelli radianti e circuiti misti caldo/freddo.** Il prodotto va immesso e lasciato agire nell'impianto da defangare e proteggere **senza doverlo scaricare come i normali prodotti defanganti.**

Utilizzo: Inserire attraverso il punto di carico del defangatore (o in un punto disponibile dell'impianto). Far circolare per circa un ora con la pompa dell'impianto e poi pulire il defangatore. Se necessario ripetere l'operazione. Qualora l'impianto risultasse particolarmente compromesso/sporco si consiglia di lavarlo prima con prodotto specifico Euroacque (EUROSPEED). Manutenzione Periodica: Verificare (almeno ogni 12 mesi) il livello di ossidi/fanghi/solidi raccolto dal defangatore. Verificare, a seguito della pulizia del defangatore la concentrazione di protettivo attraverso test kit cod. TCXSTOT1.

CODICE	MODELLO	DOSAGGIO	CONFEZIONE		PREZZO IN EURO
			lt	pz.	€/cad
XSDULP01	XS DUPLEX 1 lt	1 lt ogni 100 lt d'acqua in circolazione (1%).	1	9-18	53,00
XSDULP10	XS DUPLEX 10 lt		10	1	465,00
XSDULP25	XS DUPLEX 25 lt		25	1	1.070,00

XS DEC BIO

Pulente - decapante per impianti nuovi

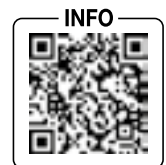

Decapante Neutro ad azione pulente, non acido per impianti di riscaldamento e solari nuovi e seminuovi bonifica l'impianto da oli, grassi e residui di lavorazione prima della messa in esercizio.

CODICE	MODELLO	DOSAGGIO	CONFEZIONE		PREZZO IN EURO
			lt	pz.	€/cad
ECSXD001	XS/DEC BIO 1 lt	1 lt ogni 100 lt d'acqua in circolazione (1%). Successivamente scaricare e risciacquare.	1	9-18	34,00
ECXSD010	XS/DEC BIO 10 lt		10	1	284,00
ECXSD025	XS/DEC BIO 25 lt		25	1	635,00

XS BIOX

Battericida fungicida universale

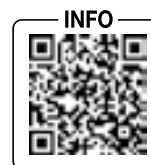

Prodotto per prevenire (se aggiunto ad inibitori) e/o rimuovere (se aggiunto a prodotti pulenti) colonie batteriche, ostruzioni causate da funghi, formazioni algali e contaminazioni dell'impianto termico.

Consigliato per tutti gli impianti di riscaldamento/raffrescamento. Ideale per evitare proliferazione di alghe nel circuito degli impianti sottopavimento e/o pannelli radianti. Compatibile con tutti i metalli.

CODICE	MODELLO	DOSAGGIO	CONFEZIONE		PREZZO IN EURO
			lt	pz.	€/cad
ECXSBX01	XS/BIOX 1 lt	Se aggiunto ad inibitori Euroacque: 0,5 lt ogni 100 lt d'acqua in circolazione - 0,5%	1	9-18	36,00
ECXSBX05	XS/BIOX 5 lt	Se aggiunto a risananti/defanganti Euroacque: 1 lt ogni 100 lt d'acqua in circolazione - 1%.	5	1	155,00

EUROSTOP

Turafalle - sigillanti liquidi

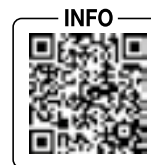

MODELLO SP: Serie di liquidi autosigillanti per perdite da 10 lt sino a 400 lt/giorno negli impianti termici. Adatti per tutti i materiali in uso, non compatibili con antigelo e protettivi.

MODELLO PR: Liquido autosigillante per impianti a pavimento. Compatibili con antigelo, no con protettivi. Può restare nell'impianto.

ATTENZIONE: prima di utilizzare consultare con attenzione la scheda tecnica. Modello EUROSTOP SP10 - EUROSTOP PR sono compatibili con antigelo e possono essere lasciati nell'impianto. Modello EUROSTOP SP35 - EUROSTOP 400 non sono compatibili con antigelo e possono rimanere max 30 giorni in impianto.

CODICE	MODELLO	DOSAGGIO	CONFEZIONE		PREZZO IN EURO
			lt	pz.	€/cad
EST0110*	EUROSTOP SP 10	Per perdite fino a: 10 lt/giorno 1-2%.	1	12	105,00
EST0135	EUROSTOP SP 35	Per perdite fino a: 35 lt/giorno 1-2%.	1	12	99,00
EST0435	EUROSTOP SP 400	Per perdite fino a: 400 lt/giorno 1-2%.	1	12	104,00
EST0PR10*	EUROSTOP PR	Per perdite fino a: 15 lt/giorno 1-2%.	1	12	99,00

ARTICA

Antigelo anticorrosivo concentrato



ARTICA BLU, Termofluido di tipo permanente. E' un prodotto a base di **glicole** monoetilenico, privo di ammine e nitriti. Il suo pacchetto inibitore esalta l'azione protettiva verso tutti i metalli che costituiscono le varie parti di un circuito di raffreddamento, alluminio compreso. Diluire a seconda del grado di protezione. Utilizzare solo in ambito industriale.

ARTICA SG, Liquido anticongelante incolore.

Bassissima tossicità, evita la corrosione dei metalli con i quali viene a contatto.

ARTICA SG è un anticongelante di tipo permanente a base di **glicole monopropilenico** si distingue per l'assenza nel suo pacchetto inibitore di Ammine e Nitriti.

Da diluire secondo necessità.

CODICE	MODELLO	DOSAGGIO	CONFEZIONE		PREZZO IN EURO
			kg	pz.	€/cad
ARTICA10	ARTICA BLU	Diluire in base alla protezione necessaria.	10	1	chiedere offerta
ARTICASG	ARTICA/SG		10	1	chiedere offerta

ARTICA - 20

Antigelo anticorrosivo pronto all'uso

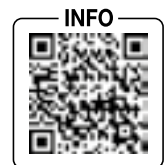

Liquido **anticongelante** pronto all'uso (protezione -20°C) specifico per pannelli solari. A base **propilenica**. Di grado alimentare. Addizionato con rivelatore per una verifica immediata di perdite.

CODICE	MODELLO	DOSAGGIO	CONFEZIONE		PREZZO IN EURO
			kg	pz.	€/cad
ARTICSG2	ARTICA/SG-20	Usare puro (protezione - 20°).	10	1	chiedere offerta

ARTICA PUMP

Antigelo, anticorrosivo ed antialga per pompe di calore, geotermico

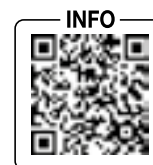

ARTICA PUMP, termofluido antigelo. Anticorrosivo, inibisce la proliferazione algale. A base propilenica. Diluire secondo necessità. Impiegato anche nell'industria alimentare.

ARTICA PUMP -20°, termofluido antigelo. Anticorrosivo, inibisce la proliferazione algale. A base **propilenica**. Prodotto pronto all'uso per protezione sino a -20°C. Impiegato anche nell'industria alimentare. Nuova formulazione.



**USALO CON HX
(VEDI PAG.94)**

CODICE	MODELLO	DOSAGGIO	CONFEZIONE		PREZZO IN EURO
			kg	pz.	€/cad
ARTICP10	ARTICA PUMP	Diluire in base alla protezione necessaria.	10	1	chiedere offerta
ARTICPM1	ARTICA PUMP - 20°	Usare puro (protezione - 20°).	10	1	chiedere offerta

EUROSPEED SOLAR

Pulente specifico per rimozione degli antigelo degradati

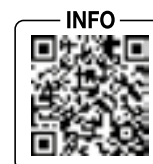

Prodotto pronto all'uso ad azione pulente e risanante, specifico per impianti solari termici. Rimuove morchie e fanghi generati dalla normale degradazione dei fluidi termici negli impianti di riscaldamento solari prevenendo intasamenti nei tubi del collettore. Non schiumogeno.

CODICE	MODELLO	DOSAGGIO	CONFEZIONE		PREZZO IN EURO
			kg	pz.	€/cad
EUROSS10	EUROSPEED SOLAR 10 lt	Usare puro. Vedi scheda tecnica	10	1	70,00
EUROSS25	EUROSPEED SOLAR 25 lt		25	1	164,00

DENSIMETRO



Densimetro per antigelo. Questo strumento permette di misurare la densità, e quindi la % di antigelo all'interno degli impianti termici. È costituito da una struttura esterna trasparente predisposta per effettuare il prelievo del liquido e da un galleggiante in vetro inserito nella struttura esterna che permette, attraverso la lettura della sua scala, di stabilire la quantità di antigelo contenuto nei circuiti.

CODICE	MODELLO	PREZZO IN EURO
		€/cad
DENS0001	Densimetro antigelo (ARTICA BLU)	63,00
DENS0002	Densimetro antigelo (ARTICA SG)	77,00

RIFRATTOMETRO



Rifrattometro professionale per misurazione antigelo. Misurazione del punto di congelamento del glicole etilenico e propilenico / Misurazione della carica della soluzione elettrolita delle batterie.

Scale di misura:

- 50/0°C per i liquidi refrigeranti / risoluzione 5°C
- 40/0°C per i liquidi di pulizia / risoluzione 10°C
- 1,10-1,40 kg/l per la carica delle batterie / risoluzione 0,01 kg/l

CODICE	MODELLO	DIMENSIONI in mm	PREZZO IN EURO
			€/cad
RIFRAT01	Rifrattometro antigelo (ARTICA BLU e ARTICA SG)	26x40x160	123,00

Condizionanti per impianti idrici

10



ANTICORROSIVI ANTINCROSTANTI

Pag. 123. Per acque potabili

PRODOTTI CHIMICI

Pag. 124. Per torri evaporative e di raffreddamento

TRATTAMENTO RETE A VAPORE

Pag. 125-126.

SANITIZZANTI LIQUIDI E DISINFETTANTI

Pag. 127. Per acque potabili

ANTICORROSIVI-ANTINCROSTANTI

Per acque potabili

INFO



NEW



Soluzioni concentrate di sali minerali specifici per il trattamento dell'acqua potabile.

EUROSIL 5/25 è impiegato per offrire una protezione contro le incrostazioni e la corrosione in applicazioni quali caldaie, bollitori e tubazioni. Efficace con acque tra 0° e 40°fr. di durezza carbonatica, fino a 80°C.

EUROSILISAN è impiegato per offrire una protezione contro particolari e gravi fenomeni di corrosione in applicazioni quali caldaie, bollitori e tubazioni. Efficace con acque di durezza totale inferiore a 15°F, fino a 80°C.

Il dosaggio di questi prodotti deve essere fatto a monte delle parti dell'impianto o delle apparecchiature da proteggere mediante stazioni di dosaggio proporzionali **EUROACQUE** (es: **EURO VMF**).

CODICE	MODELLO	DOSAGGIO	CONFEZIONE KG	PREZZO IN EURO
ESIL0525	EUROSIL5/25	30 - 80 gr x m ³ .	25	100,00
EUROSILISAN	EUROSILISAN/25	40 - 80 gr x m ³ .	25	130,00

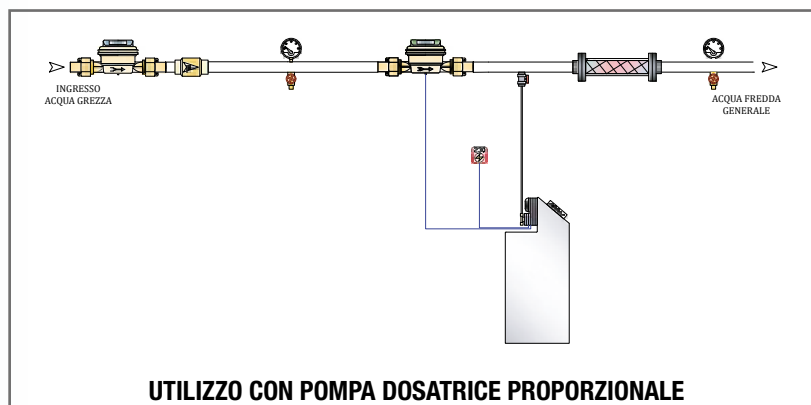

PRODOTTI CHIMICI

Per torri evaporative e di raffreddamento



Alghicida biocida per circuiti di raffreddamento e torri evaporative. Non schiumogeno. Specifico per controllo Legionella Pneumophila.

CODICE	MODELLO	DOSAGGIO	CONFEZIONE KG	PREZZO IN EURO
ALGOL110L	ALGOL 110L	6 - 10 PPM x dosaggio continuo 200 - 600 PPM x dosaggio shock. Per maggiori approfondimenti consultare scheda tecnica.	25	174,00



Prodotto per trattamento sanificante anticorrosivo (acqua addolcita e non) per impianti di umidificazione post climatizzazione e trattamento acque di torre. Contiene agenti anti-incrostanti (disperdenti).

CODICE	MODELLO	DOSAGGIO	CONFEZIONE KG	PREZZO IN EURO
EUROUMID	EURO UMIDIS	100/200 PPM sull'acqua di reintegro	25	157,00

TRATTAMENTO RETE A VAPORE



Anticrostante, disperdente per acque di caldaia. Complessante nei confronti di tutti i sali incrostanti quali la Silice e i sali di Calcio e Magnesio. Liquido; miscibile in acqua in tutti i rapporti.

CODICE	MODELLO	DOSAGGIO	CONFEZIONE KG	PREZZO IN EURO
PLA00187	PLA 187	20 - 60 gr x m³.	25	157,00



Deossigenante alcalinizzante volatile per circuiti a vapore condensa per acqua trattata ad uso non alimentare.

CODICE	MODELLO	DOSAGGIO	CONFEZIONE KG	PREZZO IN EURO
EURO0050	EURO 50	20 - 60 gr x m³.	25	203,00



Anticorrosivo alcalinizzante volatile per circuiti a vapore condensa per acqua trattata ad uso alimentare con esclusione di latte e derivati.

CODICE	MODELLO	DOSAGGIO	CONFEZIONE KG	PREZZO IN EURO
EURO0060	EURO 60	2 PPM ogni PPM di CO₂.	25	222,00

TRATTAMENTO RETE A VAPORE



Antincrostante e alcalinizzante sequestrante Durezza e per depurazioni interne in caldaia di acque grezze non trattate. Uso alimentare.

CODICE	MODELLO	DOSAGGIO	CONFEZIONE KG	PREZZO IN EURO
EURO0080	EURO 80	40 ppm di prodotto ogni grado di durezza.	25	198,00



Deossigenante alcalinizzante alimentare non volatile per acque di caldaia a vapore.

CODICE	MODELLO	DOSAGGIO	CONFEZIONE KG	PREZZO IN EURO
EURO0045	EURO 45	80 PPM ogni PPM di ossigeno.	25	235,00



SANITIZZANTI LIQUIDI E DISINFETTANTI



Soluzione di Biossido di cloro stabilizzato bi-componente ad attivazione on site. Kit da due taniche base + attivazione (5 kg + 5 kg).

CODICE	MODELLO	DOSAGGIO	CONFEZIONE KG	PREZZO IN EURO
				€/conf.
BIOX1510	EURO/BIOX SAN 1+2	In base alla tipologia di trattamento.	5+5	290,00
BIOSTR01	KIT BIOSTRIPES	TEST KIT Analisi biossido di cloro.	...	105,00



Liquido paglierino ad alta concentrazione di Cloro Libero (Ipoclorito di Sodio al 12-15%) per disinfezioni e abbattimento batteri e trattamento di ossidazione.

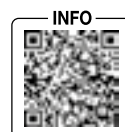

CODICE	MODELLO	DOSAGGIO	CONFEZIONE KG	PREZZO IN EURO
				€/conf.
IPOCLLAL	EUROCLOR 25V F3	In base alla tipologia di trattamento.	25	73,00
IPOCLLA1	EUROCLOR 12V F3		12	39,00
TCL00807	TEST CLORO DPD	TEST KIT Analisi del Cloro Libero/Combinato	...	46,00



Liquido incolore concentrato per il trattamento contro la Legionella Pneumophila*. A base di Perossido di Idrogeno e sali di Argento stabilizzati. Risolutivo per l'eliminazione di tutti i ceppi batterici responsabili della Legionella. Disgrega il bio film. Eurooxy Ready per **libera vendita** privato.



CODICE	MODELLO	DOSAGGIO	CONFEZIONE KG	PREZZO IN EURO
				€/conf.
EUROAGSU	EUROOXY 50 AG SUPER	usare per bonifica da 150 a 270 PPM	25	300,00
EUAGSU18	EUROOXY 18 AG (*)	usare per dosaggio continuo o shock da 15 a 50 PPM (uso professionale)	25	194,00
EUROXYR1	EUROOXY READY AG 10L	usare per dosaggio continuo da 15 a 20 PPM (libera vendita)	10	80,00
KITOXYST	KIT A STRISCE ANALISI OXY	test kit analisi EUROXY	...	113,00



Prodotto deodorante in polvere.

CODICE	MODELLO	DOSAGGIO	CONFEZIONE KG	PREZZO IN EURO
				€/conf.
METADECL	EURO DECLOR	1 mg/lt per ogni PPM di cloro e/o altro agente ossidante in eccesso.	25	116,00

Disincrostanti

11



DISINCROSTANTI LIQUIDI

Pag. 129. Per impianti di riscaldamento - condizionamento, scambiatori di calore, bollitori

DISINCROSTANTE NON CORROSIVO

Pag. 130. Per circuiti sanitari e caldaie

DISINCROSTANTI LIQUIDI

Pag. 131. Per impianti di riscaldamento - condizionamento, scambiatori di calore, bollitori

DISINCROSTANTE/PULENTE CAMERA COMBUSTIONE

Pag. 132. Caldaie a condensazione

PULENTE LATO FUMI

Pag. 132. Caldaie a condensazione

DISINCROSTANTI IN POLVERE

Pag. 133.

XS BOILER NEW

Disincrostante risanante per scambiatori primari delle caldaie e scambiatori secondari



Disincrosta rapidamente caldaie tradizionali e a condensazione, boilers, serpentine e scambiatori di calore. Ripristina il corretto scambio termico dell'impianto termico in maniera efficace, rimuovendo depositi di ferro e calcare.

Alla concentrazione d'uso non risulta aggressivo nei confronti dei metalli.

DOPPIA AZIONE: rimuove depositi di ferro e calcare.

MODO D'USO: diluire dal 20% al 50%

Per la pulizia di scambiatori di calore

Indicazioni d'uso: rimuovere lo scambiatore di calore, collegare l'entrata e l'uscita ad una pompa per acidi (serie EUROMAX); far circolare la soluzione diluita attraverso lo scambiatore per circa due ore, invertendo periodicamente il flusso per ottenere una pulizia più efficace.

Nel caso di caldaie particolarmente intasate, la disincrostazione può essere effettuata lasciando il prodotto, alla diluizione consigliata, all'interno della caldaia per un periodo indicativo di 2 - 6 ore al fine di consentire un'azione efficace.

Al termine delle 6 ore il prodotto va sostituito in quanto saturo. Ripetere eventualmente l'operazione.



**Prodotto
professionale**

CODICE	MODELLO	DOSAGGIO	CONFEZIONE	PREZZO IN EURO
			lt	€
XSBOIL05	XS BOILER 5LT	diluire dal 20% al 50%	5	45,00
XSBOIL10	XS BOILER 10LT		10	85,00

DISINCROSTANTI LIQUIDI

Per impianti di riscaldamento - condizionamento, scambiatori di calore, bollitori



Disincrostante liquido forte. **Non fumigante per Rame e Ferro.** A viraggio di colore ad esaurimento, con specifici inibitori di corrosione.

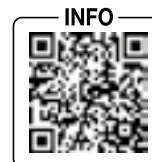

CODICE	MODELLO	DOSAGGIO	CONFEZIONE		PREZZO IN EURO
			kg	pz	€/cad
EURO1800	EURO 800 1 kg	Diluire al 10-30% a seconda della consistenza del deposito calcareo. Far circolare, risciacquare e neutralizzare con NEUTRO.	1	12	9,50
EURO0800	EURO 800 10 kg		10	1	58,00



Disincrostante liquido forte per **Rame e Ferro**. A viraggio di colore ad esaurimento, con specifici inibitori di corrosione.



CODICE	MODELLO	DOSAGGIO	CONFEZIONE		PREZZO IN EURO
			kg	pz	€/cad
EURO0801	EURO 801	Diluire al 10-30% a seconda della consistenza del deposito calcareo. Far circolare, risciacquare e neutralizzare con NEUTRO.	10	1	23,00



Disincrostante liquido **superconcentrato forte** per **Rame e Ferro**. A viraggio di colore ad esaurimento, con specifici inibitori di corrosione.



CODICE	MODELLO	DOSAGGIO	CONFEZIONE		PREZZO IN EURO
			kg	pz	€/cad
EURO0802	EURO 802	Diluire al 10-30% a seconda della consistenza del deposito calcareo. Far circolare, risciacquare e neutralizzare con NEUTRO.	10	1	28,00

DISINCROSTANTE non corrosivo

Per circuiti sanitari e caldaie

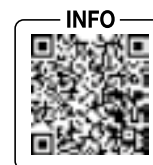

È un disincrostante particolarmente efficace per la rimozione delle incrostazioni di ferro e calcare negli scambiatori delle caldaie murali e a condensazione in alluminio e dell'impianto di acqua sanitaria. Ripristina il corretto scambio termico dell'impianto agendo in modo meno aggressivo, rispetto ad altri prodotti a base acida, verso il calcare. È possibile disincrostante anche l'alluminio, avendo cura di limitare la durata della pulizia.

2 utilizzi per disincrostante:

- 1) circuiti sanitari
- 2) caldaie con componenti inox o tradizionali.

CODICE	MODELLO	DOSAGGIO	CONFEZIONE		PREZZO IN EURO
			kg	pz	€/cad
EURO1809	EURO809 SAN 1 lt	3 usi per disincrostazioni: 1) diluito al 20% per circuito sanitario 2) puro per caldaie con componenti inox e tradizionali	1	9	14,00
EURO0809	EURO809 SAN 10 lt		10	1	88,00
EURO8092	EURO809 SAN 25 lt		25	1	198,00

DISINCROSTANTI LIQUIDI

Per impianti di riscaldamento - condizionamento, scambiatori di calore, bollitori



Disincrostante liquido per impianti con elementi **in Alluminio o sue leghe**. Con specifici inibitori di corrosione.

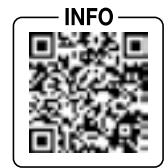

CODICE	MODELLO	DOSAGGIO	CONFEZIONE		PREZZO IN EURO
			kg	pz	€/cad
EURO0805	EURO 805	Diluire al 20-30% a seconda della consistenza del deposito calcareo. Far circolare, risciacquare e neutralizzare con NEUTRO.	10	1	91,00



Disincrostante liquido per impianti con elementi con **superfici Zincate e Inox**. Con specifici inibitori di corrosione.



CODICE	MODELLO	DOSAGGIO	CONFEZIONE		PREZZO IN EURO
			kg	pz	€/cad
EURO0808	EURO 808	Diluire al 20-30% a seconda della consistenza del deposito calcareo. Far circolare, risciacquare e neutralizzare con NEUTRO.	10	1	83,00

NEUTRALIZZANTE

Acidità

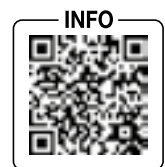

Polvere neutralizzante acidità residua **post-disincrostazione** acida.

CODICE	MODELLO	DOSAGGIO	CONFEZIONE		PREZZO IN EURO
			kg	pz.	€/cad
NEUTRO00	NEUTRO	Sciogliere in acqua al 4-5% e far circolare x 15-30 minuti	1	12	9,50

DISINCROSTANTE/PULENTE CAMERA COMBUSTIONE

Caldaie a condensazione

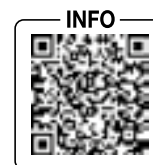

EURO 810/A il disincrostante per la pulizia delle camere di combustione delle caldaie a condensazione.

L'uso del prodotto contribuisce efficacemente alla pulizia delle camere di combustione delle caldaie a condensazione, migliorando la funzionalità e i rendimenti. Va spruzzato sulle superfici incrostate fino a bagnare completamente le parti interessate con l'apposita pompa a pressione. Lasciare agire il prodotto da un minimo di 2 minuti fino ad un massimo di 10 minuti. Quindi sciacquare abbondantemente. Per un utilizzo ottimale spruzzare con MINI PUMP.

Per una maggiore durata del trattamento utilizzare come post pulizia EURO 810/B.

CODICE	MODELLO	DOSAGGIO	CONFEZIONE		PREZZO IN EURO
			kg	pz	€/cad
EURO810A	EURO810A	Usare puro	5	1	43,00
EURO810B	EURO810B	Usare puro (post pulizia)	5	1	28,00

PULENTE LATO FUMI

Caldaie a condensazione

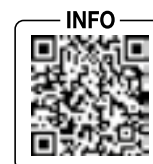

SPECIFICO per pulizia di caldaie lato fumi. Prodotto concentrato, rimuove facilmente i depositi fuliginosi incombusti dalle superfici di scambio termico lato fumi degli impianti termici. Il prodotto va spruzzato direttamente in camera di combustione (a caldaia spenta). Prodotto alcalino.

CODICE	MODELLO	DOSAGGIO	CONFEZIONE		PREZZO IN EURO
			kg	pz	€/cad
EUROFU10	EUROCLEAN FUMI	Diluire al 20-30% e spruzzare direttamente in camera di combustione.	10	1	97,00

DISINCROSTANTI IN POLVERE

A tronchetto

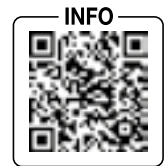

Disincrostante in polvere per la pulizia lato fumi di caldaie a combustibili liquidi.

CODICE	MODELLO	DOSAGGIO	CONFEZIONE		PREZZO IN EURO
			pz	€ /cad	
TRECMIX1	TR-ECOMIX TRONCHETTO (185 gr)	Il primo giorno introdurre 2 tronchetti direttamente nella camera di combustione (sino a 35.000 kcal). Il secondo giorno introdurre 1 tronchetto. Ripetere il trattamento periodicamente (almeno 1 volta al mese).	100		10,00

DISINCROSTANTI IN POLVERE

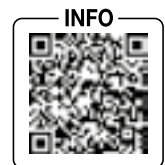

Disincrostante acido in polvere con viraggio di colore ad esaurimento, idoneo per l'eliminazione di calcare e residui di corrosione da caldaie e scambiatori in Rame, Ghisa, Acciaio, Ottone, Stagno e leghe leggere. Moderata azione corrosiva su Zinco.

CODICE	MODELLO	DOSAGGIO	CONFEZIONE		PREZZO IN EURO
			kg	pz	€ /cad
EUR1P808	EURO 808 P 1,5 kg	Diluizione 10/15%.	1,5	1	18,00

Attrezzature e test kit analisi

12

POMPE DISINCROSTANTI

Pag. 135.

POMPA LAVAGGIO IMPIANTI E DISINCROSTAZIONE

Pag. 136. Fino a 20 radiatori (2 piani)

POMPA LAVAGGIO FILTRO

Pag. 137. Speciale per impianti termici e solari

MINI POMPA DI CARICAMENTO E PULIZIA

Pag. 138. Manuale a pressione

POMPA DI CARICAMENTO E PULIZIA

Pag. 138. Manuale a pressione

TEST KIT DIGITALI PORTATILI

Pag. 138. Strumenti

TEST KIT ANALISI

Pag. 139.

SERVIZIO ANALISI H₂O

Pag. 139. Analisi chimica

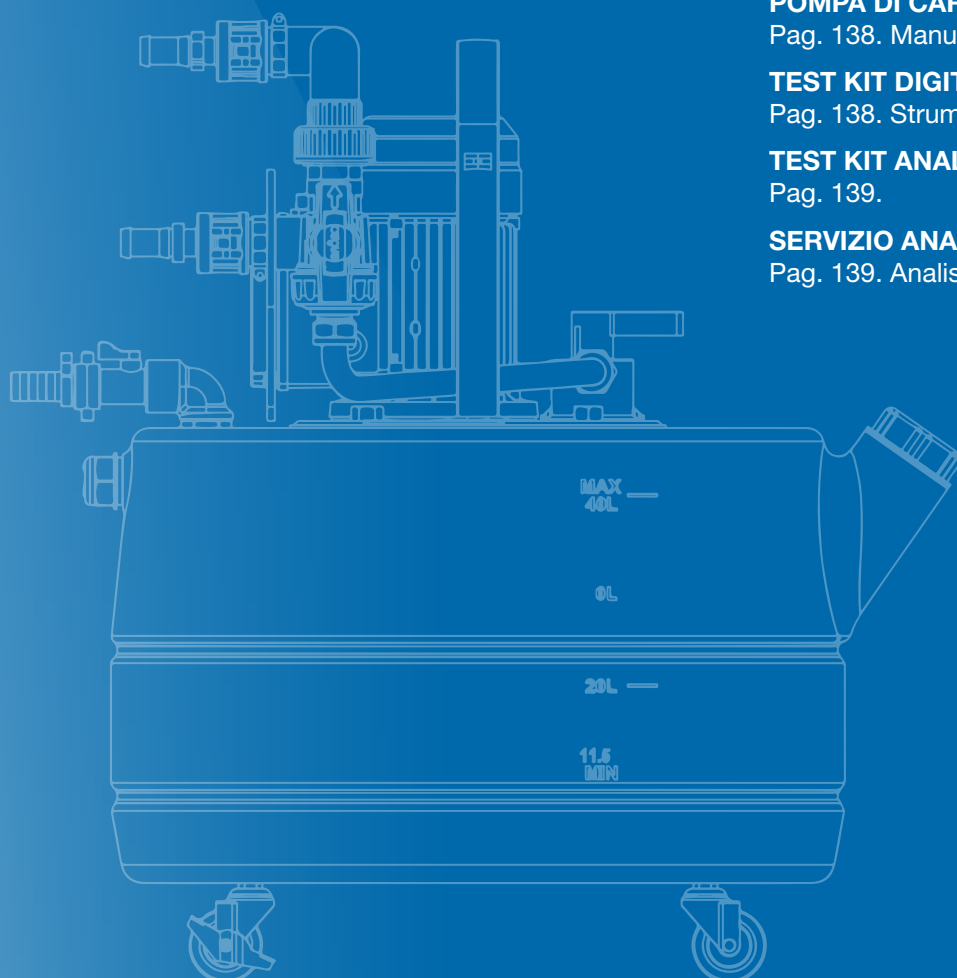

POMPE DISINCROSTANTI



Le pompe disincrostanti della serie EUROMAX sono realizzate con materiali antiacido di qualità e sottoposte a scrupolosi collaudi. Uno speciale invertitore di flusso consente di aggredire le incrostazioni da entrambi i lati del circuito.

Un sistema di autoregolazione controlla la portata e la pressione, a seconda della consistenza dell'incrostazione e permette di intervenire con efficacia anche sulle tubazioni quasi completamente ostruite. Con le pompe **EUROMAX** il lavoro diventa più semplice e veloce.

Inoltre il nuovo serbatoio del modello **EUROMAX**, consente un lavoro ancora più agevole grazie alla sua forma ergonomica ed al comodo tappo "svuota e riempi facile". Adatta per utilizzo con qualsiasi prodotto pulente (acido, alcalino o neutro).

CODICE	MODELLO	SERBATOIO	PRESSIONE MAX	LITRI MAX	DIMENSIONI	PREZZO IN EURO
		Lt		h	cm	€
EUOPR20	EUROMAX 20	20	1,2	2400	45x46x32	558,00



PRODOTTI DA USARE PER DISINCROSTARE:
PAG. 129-132

POMPA LAVAGGIO IMPIANTI E DISINCROSTAZIONE

Fino a 20 radiatori (2 piani)

INFO



EUROMAX FLUSH TROLLEY è studiata per una rapida pulizia e risanamento di tutto l'impianto di riscaldamento e degli scambiatori di calore. Elimina i problemi di circolazione dell'acqua causati da accumuli di fanghiglia, depositi di corrosione e calcare. Riesce a pulire efficacemente fino a 20 radiatori. Temperatura del liquido di lavoro fino a 50°C.

Principali caratteristiche: inversione di flusso, tubazioni, pannello controllo, attacchi rapidi, scarico e ruote.

Adatta per utilizzo con qualsiasi prodotto pulente (acido, alcalino o neutro).

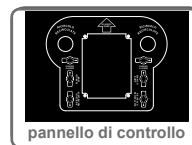

CODICE	MODELLO	PRESSIONE	SERBATOIO	LITRI	POT. ASS.	DIMENSIONI	PREZZO IN EURO
		BAR	Lt	h	HP	cm	€
EURPRTPG	EUROMAX FLUSH TROLLEY	2,0	40	4140	0,5	63x65x42	1.550,00

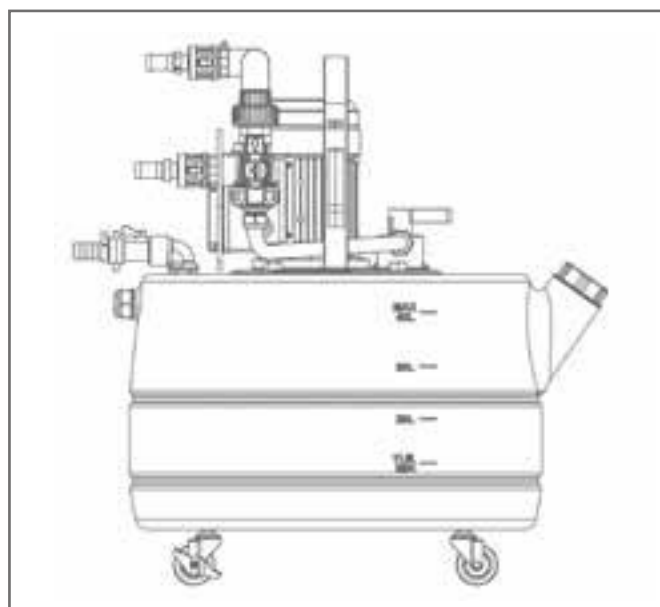

POMPA LAVAGGIO

Speciale per impianti termici e solari

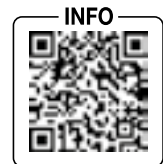

Pompa per riempimento, lavaggio e risciacquo impianti in una sola azione.

Studiata per rimuovere detriti di corrosione, fanghi e residui.

Con robusto serbatoio in plastica per contenere 30 litri, asportabile, per una facile pulizia, con ampia apertura per carico facile. Dotata di tubazioni e **filtro**.

Autoaspirante, adatta per antigelo, filmanti e prodotti per il lavaggio **non acidi**.

Con speciale pompa in lega alluminio **anti-bloccaggio** a girante flessibile in NBR. La pompa è autoadescante **a secco**: lo sporco e le piccole particelle incluse le bolle d'aria non sono un problema e non portano al blocco del sistema.

Incluse valvole sfera su terminali tubazioni (per evitare perdite nel trasporto), valvola di sicurezza di sovrappressione (a fine utilizzo scarica la pressione per consentire una rapida rimozione della pompa dall'impianto) tanica con controllo di livello e valvola shut off di protezione per aprire e chiudere il flusso d'acqua ogni volta che ci sia richiesta. Filtro trasparente per analisi visiva acqua impianto. Carrello con sistema di regolazione altezza (da 78 a 110 cm) e rivestimento soft nella parte superiore per facilitare il trasporto in massima sicurezza. Le grandi ruote pneumatiche consentono il trasporto anche su piani sconnessi o su scale. Temperatura max di utilizzo fino a 90°C.

CODICE	MODELLO	PRESSIONE MAX	SERBATOIO	PRESTAZIONI	DIMENSIONI		PREZZO IN EURO
		BAR	Lt	Q (l/min)	H (cm)	BASE (cm)	€
SUPERFLU2	SUPERFLUK	5	30	30	98	50x55	1.780,00

PRODOTTI DA UTILIZZARE PER LAVAGGIO
SOLARI **TRADIZIONALI**
 Pag. 120 Pag. 116



**USALO CON EUROSPEED
(VEDI PAG.116)**



MINI POMPA DI CARICAMENTO e pulizia

Manuale a pressione

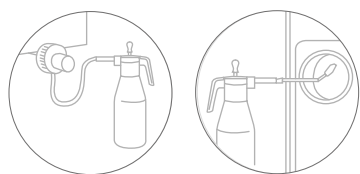

CARICAMENTO CON DEFANGATORE

PULIZIA CAMERA DI COMBUSTIONE

Pompa manuale di caricamento prodotta in circuiti riscaldamento/raffrescamento e pulizia della camera di combustione e condensazione.

Completa di serbatoio integrato da 1 lt., attacchi, lancia per lavaggio e riduzioni.

CODICE	MODELLO	PREZZO IN EURO
		€
MSPOMPMB	MINI PUMP	36,00

POMPA DI CARICAMENTO e pulizia

Manuale a pressione



Pompa manuale di caricamento prodotta in circuiti riscaldamento/raffrescamento e pulizia batterie filtri condizionamento (unità esterna).

Completa di serbatoio integrato da 6 lt., attacchi, lancia per lavaggio e riduzioni.

CODICE	MODELLO	PREZZO IN EURO
		€
XSPOMPMB	XS PUMP	126,00

TEST KIT DIGITALI PORTATILI



STRUMENTO: LETTORE PORTATILE CONDUCEBILITÀ. Design robusto ed ergonomico. Misure di conducibilità veloci e precise, scala da 0 a 1999 $\mu\text{S}/\text{cm}$. Sensori in grafite che garantiscono una maggiore ripetibilità.

SOLUZIONE: per tarare periodicamente lo strumento conducibilità.

CODICE	MODELLO	PREZZO IN EURO
EHI98303	Strumento conducibilità	202,00
EHI70031P	Soluzione per taratura conducibilità 25 BUSTINE da 20 ml cad.	97,00



STRUMENTO: LETTORE PORTATILE PH 0-14 Misure rapide ed accurate con risoluzione di 0,01 pH. Elettrodo pH sostituibile. Durata della batteria: 3000 ore di uso continuo.

SOLUZIONE: Specifica per tarare lo strumento PH

CODICE	MODELLO	PREZZO IN EURO
EHI98103	Strumento PH.	130,00
EHI77400P	Soluzione per taratura PH 4-7. 5+5 BUSTINE da 20 ml cad.	44,00

TEST KIT ANALISI



Serie di Kit liquidi e a strisce pronto uso rapidi per analizzare i parametri delle acque per valutare la durezza, la potabilità e la concentrazione di prodotti chimici per il trattamento delle acque. I kit funzionano in base alla reazione dei valori dell'acqua agli indicatori presenti nel kit che, al variare del colore indicheranno, tramite una scala di facile comprensione, il valore riscontrato. Sono disponibili anche test a strisce indicatrici monouso. Ogni kit di titolazione contiene un titolante e un indicatore (e per taluni modelli kit ausiliari di reazione).

CODICE	ANALISI	PREZZO IN EURO
TCR00809	TEST KIT RAME	85,00
TCC02000	TEST KIT CO2	34,00
TC000801	TEST KIT DUREZZA (a 2 componenti)	34,00
TC00801E	TEST KIT DUREZZA (monocomponente)	18,00
TC000800	FERRO	70,00
TCPH0807	PH 1-11	30,00
TCM00808	MANGANESE	102,00
TC000EXS	KIT XS2	49,00
TCXST0T1	XS TOTAL BIO TEST	91,00
BIOSTR01	CLO20-10 ppm	103,00
KITOXYST	kit analisi EUROoxy a strisce (25 test)	111,00
BIOSTR05	CLO2 500 ppm	109,00
TC000SIL	SILICATI	55,00

CODICE	ANALISI	PREZZO IN EURO
TC000PHO	PHOSFATI	48,00
TC000TIT	TITOLANTE DUREZZA 25cc	11,00
TC000805	TITOLANTE DUREZZA 250cc	30,00
TF000801	NITRATI	82,00
TC000802	AMMONIACA	77,00
TC000803	INDICATORE DUREZZA 15cc	12,00
TCL00807	CLORO DPD (LIBERO+COMBINATO)	45,00
TCHYDOSS	KIT OSSIGENO	180,00
TC000809	KIT CLORURI	48,00
TC000807	KIT ARSENICO	433,00
KITANALISI	PH, CONDUTTIVIMETRO-DUREZZA, FERRO, CLORO TOTALE, MANGANESE, AMMONIACA, NITRATI, NITRITI, XSTOTALBIO, PHOSFATI, EUROOXY	937,00

SERVIZIO ANALISI H₂O



ANALISI CHIMICA per PH, Durezza, Ferro, Manganese, Nitrati, Ammoniaca, con fotometro digitale professionale.

CODICE	MODELLO	PREZZO IN EURO
CHIMEUR0	ANALISI CHIMICA STD	102,00

Ausiliari Manutenzione

13



SGRASSANTE UNIVERSALE PROFESSIONALE

Pag. 141. Multiuso

DISINCROSTANTE PROFESSIONALE

Pag. 141. Per rubinetterie

DISOTTURANTI PER SCARICHI

Pag. 142.

DINSICROSTANTE PER CASSETTE WC

Pag. 142.

STUREX GEL

Pag. 143. Disotturante liquido

IGIENIZZANTI E DETERGENTI PER SPLIT, FANCOIL E SUPERFICI

Pag. 144.

IGIENIZZANTI IN BOMBOLETTA

Pag. 145. Per impianti di condizionamento

CERCA FUGHE GAS

Pag. 146.

SIGILLANTE

Pag. 146. Anaerobico

ESPOSITORI

Pag. 147.

SGRASSANTE UNIVERSALE PROFESSIONALE

Multiuso



EUROSGRASS - Agisce a fondo su tutti i tipi di sporchi grassi e unti, di origine minerale e animale e, all'occorrenza, anche come smacchiatore. È un detergente alcalino, concentrato, formulato per la rimozione anche dei residui di cottura grassi e carbonizzati di forni, cappe, grill, piastre di cottura, girarrosti, vetri caminetti, vetri caldaie a pellet ecc.

Per lo sporco difficile, spruzzare EUROSGRASS sulla superficie da detergere. Lasciare agire per un paio di minuti, indi sciacquare o asportare con un panno. Per il forno agire a caldo 40-50 gradi.

CODICE	MODELLO	DOSAGGIO	CONFEZIONE		PREZZO IN EURO
			lt	pz	€/cad
EUSGRASS	EURO SGRASS	Per i filtri cappa lasciare in ammollo in una soluzione calda di EUROSGRASS al 10-15% e sciacquare.	0,750	12	11,00

DISINCROSTANTE PROFESSIONALE

Per rubinetterie ecc...



EUROSPLEND - Disincrosta rapidamente dal calcare e residui organici rubinetterie, stoviglie, sanitari, vasche, box doccia ecc.. Detergente universale profumato per metalli e ceramiche di bagni (piatti doccia, WC, lavabi, bidet), ottimo anche per la pulizia di pentolame in acciaio. Elimina i batteri e i cattivi odori. Non usare su marmo.

CODICE	MODELLO	DOSAGGIO	CONFEZIONE		PREZZO IN EURO
			lt	pz	€/cad
EUROSPL1	EURO SPLEND	Versare una piccola quantità di prodotto su una spugna umida. Passare sulle parti da trattare, indi risciacquare abbondantemente. Per incrostazioni persistenti, ripetere l'operazione, lasciando agire il prodotto per qualche minuto.	0,750	12	8,50

DISOTTURANTI PER SCARICHI solo per utilizzatori professionali

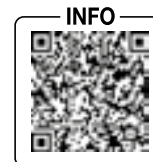

Disotturante per water, lavandini, scarichi, elimina con facilità eventuali ostruzioni causate da melme, stracci, cartoni, grassi, sapone, garze, depositi calcarei, pannolini, assorbenti, e sostanze organiche.

CODICE	MODELLO	MODO D'USO	CONFEZIONE		PREZZO IN EURO
			lt	pz	€/cad
EURODISO	EURODIS NEW	Il prodotto è ad uso professionale ed è da usare con estrema cautela. Usare guanti e occhiali antiacido. Consultare scheda tecnica	1	12	10,00

SUPERCONCENTRATO SPECIALE Disotturante liquido per water, lavandini, scarichi industriali, elimina con facilità eventuali ostruzioni causate da melme, stracci, cartoni, grassi, sapone, garze, depositi calcarei, pannolini, assorbenti e sostanze organiche. SUPER FLOP è una nuova confezione da 500 cc con prodotto particolare superconcentrato e corredato da un pratico **imbuto salvapietta** a 2 incastri e di un **guanto protettivo** e imballato singolarmente.

CODICE	MODELLO	MODO D'USO	CONFEZIONE		PREZZO IN EURO
			lt	pz	€/cad
EURODISF	SUPER FLOP	Il prodotto è ad uso professionale ed è da usare con estrema cautela. Usare guanti (in dotazione) e occhiali antiacido.	0,500	20	11,50

DISINCROSTANTE per cassette wc libera vendita ai privati



WCSPLEND - Disincrostante liquido specifico per cassette WC. L'utilizzo permette di eliminare il rigagnolo giallo dato dal cattivo funzionamento del galleggiante incrostato, grazie ad una azione disincrostante e risanante che avviene all'interno della cassetta WC (riportandola ad uno stato ottimale di funzionamento).



CODICE	MODELLO	DOSAGGIO	CONFEZIONE		PREZZO IN EURO
			lt	pz	€/cad
WCSPLEND	WCSPLEND	Da utilizzare puro o diluito al 30% a seconda del grado di incrostazione.	1	12	8,00

STUREX GEL

Disotturante liquido per libera vendita ai privati ad azione rapida, concentrato con candeggina



**IMBALLATO
SINGOLARMENTE
CON GUANTO
PROTETTIVO
IN DOTAZIONE**



STUREX GEL ad azione rapida ed EFFICACE pensato per eliminare gli ingorghi e mantenere gli scarichi domestici sempre liberi e funzionanti.

Disgorga in 5 minuti, previene i cattivi odori, è sicuro sulle tubazioni.

Efficace in cucina ed in bagno è in grado di agire anche in presenza di acqua stagnante.

DESTINAZIONE D'USO STUREX GEL elimina gli ingorghi e mantiene gli scarichi liberi e funzionanti. Per sturare lavabi, bagni, tubazioni, vasi, sanitari.

Previene i cattivi odori. Nuova Formula, non danneggia le tubature STUREX GEL scioglie tutte le materie organiche come capelli, grassi, sapone, ecc.. La sua formulazione soda + candeggina agisce velocemente e combatte i cattivi odori senza intaccare le tubature, anche se in plastica.

Conforme al Reg. (UE) 2019/1148.

VANTAGGI: LIBERA VENDITA AI PRIVATI



**in gel concentrato e denso
per scendere lentamente nelle
tubazioni ed agire meglio**



**con candeggina per abbinare
azione detergente
ed igienizzante**

CODICE	MODELLO	CONFEZIONE		PREZZO IN EURO
		Lt.	pz	€ / cad.
STUREX00	STUREX GEL	1	12	6,50

IGIENIZZANTI E DETERGENTI PER SPLIT, FANCOIL E SUPERFICI



EUROXY SPRAY & EUROXY READY sono prodotti pronti all'uso in soluzione acquosa a base di perossido di idrogeno al 4% ca. come principio attivo.

Prodotti che rispondono a quanto prescritto per contribuire alla prevenzione delle problematiche legate CORONA VIRUS. L'OMS indica il perossido di idrogeno allo 0,5% un valido sanificante per le superfici.

Euroxy Spray & Ready hanno una concentrazione superiore per la massima efficacia.

Pulisce, deterge, igienizza ed elimina i cattivi odori dai terminali degli impianti di condizionamento. Efficace nel contrasto alla Legionella pneumofila, da usare nei sistemi di aria condizionata, in particolar modo negli split e nei fancoil.

Efficacie anche nella igienizzazione delle superfici (previa verifica compatibilità materiali).

UTILIZZO: il prodotto va spruzzato tale e quale, a ventilatore spento, sulle superfici e sulle sezioni di condensazione fino a bagnarle completamente.

Lasciare agire il prodotto, che si raccoglierà nella vasca di raccolta della condensa.

Ad operazione ultimata, senza risciacquare, riavviare l'impianto.

La nuova condensa che si produrrà porterà allo scarico il quanto rimosso.

* per chiarimenti contattare ufficio tecnico.

CODICE	MODELLO	DESCRIZIONE	CONFEZIONE		PREZZO IN EURO
			kg	pz	€/cad
EUROXYSP	EUROXY SPRAY AG	Spray igienizzante pronto uso in comodo formato con spruzzino	0,75	24*	11,00

* CONFEZIONE NON SEPARABILE

Articoli idonei per nebulizzazione



XS PUMP



MINI PUMP

Le mini pompe di caricamento MINI PUMP, le pompe di caricamento manuale XS PUMP sono idonee per spruzzare il prodotto chimico sulle superfici e facilitare le operazioni di pulizia per EUROXY READY in tanica da 10 litri.

CODICE	MODELLO	DESCRIZIONE	CONFEZIONE		PREZZO IN EURO
			Lt.	pz	€/cad
EUROXYR1	EUROXY READY AG 10L	Tanica igienizzante pronto uso in confezione da 10 litri.	10	1	80,00

IGIENIZZANTI IN BOMBOLETTA

Per unità interna ed esterna impianti condizionamento

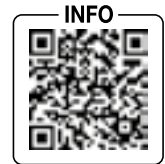

**Specifico per
unità interne**



Il loro utilizzo contribuisce a rendere anche l'aria degli impianti più salubre.

EUROAIR specifico per impianti di aria condizionata unità interna. Garantisce la pulizia e la sanificazione dei filtri delle unità interne degli impianti acqua/aria. Profuma gradevolmente l'ambiente igienizzando ed eliminando i cattivi odori.

CODICE	MODELLO	DESCRIZIONE	CONFEZIONE		PREZZO IN EURO
			kg	pz	€/cad
EUROAIR0	EUROAIR	Igienizzante per impianti di aria condizionata unità interna	0,4	12	9,00

**Specifico per
unità esterne
ed interne**



Il loro utilizzo contribuisce a rendere anche l'aria degli impianti più salubre.

EURO SCHIUMA specifico per impianti di aria condizionata unità esterna ed interna, specifici concentrati per la pulizia di batterie di condizionamento o di qualsiasi altro tipo di filtro per aria e componenti impianto trattamento aria. Forma una schiuma sgrassante e igienizzante che permette un trattamento senza necessità di risciacquo.

CODICE	MODELLO	DESCRIZIONE	CONFEZIONE		PREZZO IN EURO
			kg	pz	€/cad
EUROSCH1	EURO SCHIUMA	Pulente, sgrassante igienizzante per impianti di aria condizionata unità esterna ed interna	0,4	12	11,00

ESPOSITORI



CODICE	DESCRIZIONE	PREZZO IN EURO
ESPOVELVET	Espositore da terra per Velvet 90x180cm (addolcitore escluso)	chiedere ad agenzia



CODICE	DESCRIZIONE	PREZZO IN EURO
EXPOHIPPO	Espositore per HIPPO STOP completo 280h x 220mm larghezza x 150mm profondità	chiedere ad agenzia



CODICE	DESCRIZIONE	PREZZO IN EURO
ESPOSITO	Espositore da terra per addolcitore 90x180cm completo di filtro e dosatore	chiedere ad agenzia



CODICE	DESCRIZIONE	PREZZO IN EURO
ESPOLEGNO	Espositore in legno per chimica impianti termici (senza prodotti)	chiedere ad agenzia



CODICE	DESCRIZIONE	PREZZO IN EURO
BANNER	Banner per kit microfiltrazione	chiedere ad agenzia
BANNER PROD	Banner programma produzione	chiedere ad agenzia



CODICE	DESCRIZIONE	PREZZO IN EURO
SCAFFALE01	scaffalatura metallica con insegna retroilluminata (senza prodotti) 220altezza x 90larghezza x 50profondità cm	chiedere ad agenzia

CONDIZIONI DI VENDITA

Importo minimo fatturabile € 250,00 (trasporto/iva esclusi) per importi inferiori si richiede il pagamento in contrassegno.

PAGAMENTI: R.B. 60 gg

Impianti industriali 25% all'ordine

TRASPORTO: come da contratto • Non si accettano reclami trascorsi 8 gg dall'arrivo della merce.

La merce viaggia a rischio e pericolo del committente. • Per i prodotti della linea industriale richiedere tempi di consegna e costo **trasporto / avviamento I prezzi indicati si intendono IVA 22% esclusa.**

Il committente dovrà verificare all'arrivo l'integrità della merce ed inoltrare **reclamo al trasportatore e indicarlo sulla bolla al momento della consegna.**

PREZZI: I prezzi esposti a listino sono IVA 22% esclusa e hanno la stessa validità del listino stesso, i prezzi relativi a nostre offerte scritte non possono avere validità superiore a sessanta (60) giorni di calendario, salvo periodo inferiore da noi specificato in fase d'offerta. In ogni caso, i prezzi esposti o comunicati possono subire variazioni senza preavviso per improvvisa variazione del costo della materia prima, dei costi di produzione o del costo di manodopera per quanto riguarda i prodotti di nostra fabbricazione, per improvvisa variazione dei costi all'origine, o variazioni repentine del tasso di cambio della nostra moneta, o per quanto riguarda i prodotti da noi commercializzati e/o importati. In ogni caso farà fede il prezzo che sarà indicato sulla conferma d'ordine che verrà inviata al cliente in seguito all'invio di un ordine.

GESTIONE RESI

La merce in sostituzione, inviata prima di aver ricevuto quella difettosa, sarà fatturata ed eventualmente accreditata dopo ns. visione.

I resi dovranno essere preventivamente concordati e autorizzati dalla **EUROACQUE** tramite l'ausilio dell'apposito modulo RMA opportunamente compilato in ogni sua parte.

Resi non autorizzati e resi difformi da quanto autorizzato, verranno respinti al mittente al momento del ritiro.

Per le modalità di reso chiedere all'ufficio resi (resi@addolcitori.it) il "modulo richiesta autorizzazione al reso".

Le **spese di trasporto** relative ai resi sono:

- per Riparazioni/Sostituzioni in Garanzia, **rientro in EUROACQUE e spedizione a carico della stessa solo con "Corriere convenzionato EUROACQUE" previa accettazione modulo RMA**
- per Riparazioni/Sostituzioni escluse Garanzia o per altre cause non imputabili a **EUROACQUE, a totale carico del cliente.**

GARANZIA

EUROACQUE garantisce i suoi prodotti per la durata di 2 anni se non indicato diversamente. La garanzia decade in caso di manomissione o di uso non idoneo. Nessuna responsabilità è riconosciuta dalla ditta per eventuali danni comunque non causati dall'uso dei suoi prodotti. Il presente listino può essere modificato in qualsiasi periodo dell'anno senza l'obbligo di preavviso.

La garanzia estesa a 5 anni (2+3) per gli addolcitori è valida unicamente se viene stipulato dall'utente finale il contratto manutenzione 5 anni con il centro assistenza tecnica autorizzato (C.A.T.) Euroacque che effettuerà l'avviamento dell'addolcitore per garantire la corretta manutenzione del prodotto (come specificato nel libretto istruzioni). Inviare ad assistenza@addolcitori.it il "modulo di registrazione garanzia estesa 5 anni" contenuto nell'addolcitore completo degli allegati richiesti e conservare il numero di approvazione che vi sarà inviato a seguito analisi positiva della documentazione. La garanzia 5 anni è valida unicamente per i modelli indicati nel presente catalogo e comunque non include i consumabili e quanto non espresso nella garanzia stessa che accompagna il prodotto. Il ns. ufficio assistenza è a disposizione per chiarimenti.

CHIARIMENTI

Immagini, misure ed i dati tecnici esposti si intendono a titolo indicativo e potranno essere soggette a variazioni senza alcun obbligo di preavviso. Per qualunque controversia è competente il Foro di Piacenza. Euroacque riserva il diritto di apportare miglioramenti o modifiche ai prodotti del presente catalogo senza obbligo di preavviso.

PRIVACY

Informativa Euroacque Srl: I Vostri dati personali sono inseriti nei nostri archivi al fine della gestione operativa, amministrativa e commerciale dei rapporti contrattuali con voi intrattenuti, nel pieno rispetto delle vigenti normative privacy; in qualsiasi momento potrete esercitare i diritti di cui agli Art. da 15 a 22 del GDPR (accesso, correzione, cancellazione, opposizione al trattamento, ecc...) inviando comunicazione scritta alla nostra sede info@euroacque.it o scrivendo al DPO: dpo@galldataservice.com.

I dati potranno essere condivisi con soggetti terzi, quali centri assistenza/rivenditori, coinvolti nei servizi connessi al prodotto (assistenza, manutenzione, ecc.).

Consenso: l'inserimento dell'indirizzo email non è obbligatorio; vi preghiamo di inserirlo esclusivamente se desiderate ricevere comunicazioni informative, anche a carattere commerciale. Per l'informativa completa: www.euroacque.it.

NORMATIVE UTILI

COME DEVE ESSERE L'ACQUA DOPO IL CONTATORE (PER CONSUMO UMANO)?

D.L. del 2 FEBBRAIO 2001 n. 31, attivazione della direttiva 98/83/CE (la nuova direttiva UE 2020/2184 dovrà essere recepita entro gennaio 2023) relativa alla quantità delle acque destinate al consumo umano.

Chiedi al nostro ufficio tecnico la tabella con i parametri organolettici, fisici, chimico/fisici e generali.

IL TRATTAMENTO ACQUE È OBBLIGATORIO?

Sì, il D.P.R. del 2 APRILE 2009 n. 59 regola gli obblighi.

D.P.R. N. 59 DEL 2.4.2009

IL TRATTAMENTO ACQUE DIVENTA OBBLIGATORIO PER LEGGE:

ART. 4 COMMA 14 - Criteri generali e requisiti delle prestazioni energetiche degli edifici e degli impianti

..14. Per tutte le categorie di edifici, così come classificati in base alla destinazione d'uso all'articolo 3 del decreto del Presidente della Repubblica 26 agosto 1993, n. 412, nel caso di edifici di nuova costruzione e ristrutturazione di edifici esistenti, previsti dal decreto legislativo all'articolo 3, comma 2, lettere a), b) e c), numero 1), limitatamente alle ristrutturazioni totali, e nel caso di nuova installazione e ristrutturazione di impianti termici o sostituzione di generatori di calore, di cui alla lettera c), numeri 2) e 3), fermo restando quanto prescritto per gli impianti di potenza complessiva maggiore o uguale a 350 kW all'articolo 5, comma 6, del decreto del Presidente della Repubblica 26 agosto 1993, n. 412, è prescritto:

a) in assenza di produzione di acqua calda sanitaria ed in presenza di acqua di alimentazione dell'impianto con durezza temporanea maggiore o uguale a 25 gradi francesi:

1) un trattamento chimico di condizionamento per impianti di potenza nominale del focolare complessiva minore o uguale a 100 kW;

2) un trattamento di addolcimento per impianti di potenza nominale del focolare complessiva compresa tra 100 e 350 kW;

b) nel caso di produzione di acqua calda sanitaria le disposizioni di cui alla lettera a), numeri 1) e 2), valgono in presenza di acqua di alimentazione dell'impianto con durezza temporanea maggiore di 15 gradi francesi. Per quanto riguarda i predetti trattamenti si fa riferimento alla norma tecnica UNI 8065.

COSA FARE PER AVERE UN IMPIANTO A NORMA DI LEGGE?

Il Decreto Interministeriale del 26 GIUGNO 2015 regola le prestazioni energetiche e definisce le prescrizioni minime degli edifici.

In particolare vi evidenziamo che di **trattamento dell'acqua se ne parla nell'allegato 1 a pag. 9, punto 5:**

"In relazione alla qualità dell'acqua utilizzata negli impianti termici per la climatizzazione invernale, con o senza produzione di acqua calda sanitaria, ferma restando l'applicazione della norma tecnica UNI 8065, è sempre obbligatorio un trattamento di condizionamento chimico. Per impianti di potenza termica del focolare maggiore di 100 kW e in presenza di acqua di alimentazione con durezza totale maggiore di 15 gradi francesi, è obbligatorio un trattamento di addolcimento dell'acqua di impianto. Per quanto riguarda i predetti trattamenti si fa riferimento alla norma tecnica UNI 8065."

I trattamenti a cui sottoporre le acque di alimento, riempimento, reintegro degli impianti di climatizzazione invernale/estiva e/o dei circuiti di impianti solari termici, sono poi classificati dalla UNI 8065:2019 in fisici/chimico-fisici e chimici. La scelta di uno di tali sistemi di trattamento è determinata da prescrizioni normative/legislative o dal tipo di acqua da trattare e dall'impianto su cui è necessario intervenire.

La nuova UNI sottolinea l'importanza del trattamento acque e a fronte di ciò amplia la gamma di trattamenti e prodotti introducendo come "regola tecnica" da rispettare l'inserimento negli impianti di prodotti come i defangatori, la demineralizzazione, gli strumenti per le analisi delle acque ed i remineralizzatori.

Le nostre formulazioni e l'applicazione di nostri prodotti consentono di realizzare impianti conformi alla normativa. La norma UNI 8065, costituisce quindi la regola tecnica da rispettare in quanto espressamente richiamata da più disposti legislativi tra cui, il più recente è Decreto Ministeriale del 26 Giugno 2015. Le leggi riguardano la qualità dell'acqua, gli impianti, le prestazioni energetiche degli edifici e i materiali che possono entrare in contatto con l'acqua potabile. La norma ne costituisce l'attuazione.

Molti dei parametri, delle caratteristiche degli impianti e dei riferimenti ai materiali che sono riportati nella norma UNI 8065:2019, sono riportati ancor prima nelle leggi che disciplinano il settore.

È opportuno evidenziare che il trattamento dell'acqua, obbligatorio per impianti di nuova installazione e riqualificazione, è molto utile anche negli impianti esistenti ed in particolare in quelli autonomi e molto diffusi con potenza nominale fino a 35kW.

 POTENZA IMPIANTO Kw	TIPOLOGIA IMPIANTO/CIRCUITO	DUREZZA ACQUA temporanea	TIPOLOGIA DI TRATTAMENTO OBBLIGATORIO
Fino a 100 kW	Solo RISCALDAMENTO: (PRIMARIO)	qualsiasi	- Condizionamento chimico - Filtro (inibitore di corrosione) - Defangatore
Oltre 100 kW	Solo RISCALDAMENTO: (PRIMARIO)	> 15°F	- Addolcimento - Filtro - Condizionamento chimico (inibitore di corrosione) - Defangatore

 POTENZA IMPIANTO Kw	TIPOLOGIA IMPIANTO	DUREZZA ACQUA temporanea	TIPOLOGIA DI TRATTAMENTO OBBLIGATORIO
Fino a 100 kW	ACQUA CALDA SANITARIA (SECONDARIO)	qualsiasi	- Condizionamento chimico - Filtro (dosaggio antincrostante)
Oltre 100 kW	ACQUA CALDA SANITARIA (SECONDARIO)	> 15°F	- Addolcimento - Condizionamento chimico - Filtro (dosaggio antincrostante)

Nota Bene: La norma UNI-CTI 8065 indica la buona condizione degli impianti ed ad essa fanno riferimento le sopra citate disposizioni per ottimizzare il rendimento e la sicurezza degli impianti minimizzando i consumi energetici.

COME E' REGOLAMENTATO OGGI L'ESERCIZIO, LA CONDUZIONE, IL CONTROLLO, LA MANUTENZIONE E L'ISPEZIONE DEGLI IMPIANTI TERMICI?

Il DPR del 16 Aprile 2013 n°74 regola quanto indicato dal DPR 59/2009 e dalle norme UNI CTI 8065 chiarendo definitivamente anche in Italia il ruolo centrale del trattamento acque nell'impiantistica.

Il DPR 74/ 2013 definisce il nuovo **"libretto di impianto per la climatizzazione"** che si applica a tutti gli impianti per la climatizzazione, anche estiva, e per la produzione di acqua calda sanitaria studiato per ottimizzare e mantenere efficienza e sicurezza dell'impianto minimizzando i consumi nel tempo.

Il libretto di impianto **è obbligatorio per tutti gli impianti** indipendentemente dalla loro potenza termica, sia esistenti che di nuova installazione. Restano esclusi i boiler per la produzione dell'acqua calda sanitaria.

Nel nuovo libretto (definito dal DPR del 10 Febbraio 2014, n°64) , dopo aver identificato l'impianto, si **parla subito di trattamento acque (allegato I, p.to2)** sottolineandone l'importanza e l'obbligatorietà del trattamento acque in tutte le sue fasi:

COD. CATASTO: _____	ALLEGATO I (Art. 1)
2. TRATTAMENTO ACQUA	
2.1 CONTENUTO D'ACQUA DELL'IMPIANTO DI CLIMATIZZAZIONE (m³)	
2.2 DUREZZA TOTALE DELL'ACQUA (°fr)	
2.3 TRATTAMENTO DELL'ACQUA DELL'IMPIANTO DI CLIMATIZZAZIONE (Rif. UNI 8065):	
<input type="checkbox"/> Assente <input type="checkbox"/> Filtrazione <input type="checkbox"/> Addolcimento: durezza totale acqua impianto(°fr) <input type="checkbox"/> Condizionamento chimicoecc...	

in fase di **manutenzione** (compilazione dei **rapporti di controllo energetico**, allegato II, in occasione degli interventi di controllo ed eventuale manutenzione) per il manutentore

ALLEGATO II (Art. 2)	
RAPPORTO DI CONTROLLO DI EFFICIENZA ENERGETICA TIPO 1 (gruppi termici)	Pagina ⁽¹⁾ : di
A. DATI IDENTIFICATIVI codice catasto Impianto: di Potenza termica nominale totale max (kW) sito nel Comune Prov. Indirizzo N..... Palazzo..... Scala..... Interno.....	
C. TRATTAMENTO DELL'ACQUA Durezza totale dell'acqua:.....(°fr) Trattamento in riscaldamento: <input type="checkbox"/> Non richiesto <input type="checkbox"/> Assente <input type="checkbox"/> Filtrazione <input type="checkbox"/> Addolcimento <input type="checkbox"/> Condiz. chimico Trattamento in ACS: <input type="checkbox"/> Non richiesto <input type="checkbox"/> Assente <input type="checkbox"/> Filtrazione <input type="checkbox"/> Addolcimento <input type="checkbox"/> Condiz. chimico	

QUINDI: oltre ai già noti controlli dei fumi.. Ecc... la verifica dello stato della caldaia deve essere completata con il controllo della correttezza e della presenza dei sistemi/prodotti chimici per il trattamento delle acque!

QUALI SONO LE SPECIFICHE TECNICHE RELATIVE AI PRODOTTI PER IL TRATTAMENTO ACQUE?

D.M. 6 APRILE 2004, N. 174

Regolamento concernente i materiali e gli oggetti che possono essere utilizzati negli impianti fissi di captazione, trattamento, adduzione e distribuzione delle acque destinate al consumo umano.

CAPO 1 - DISPOSIZIONI GENERALI

ART. 1.1

Le disposizioni del presente regolamento definiscono le condizioni alle quali devono rispondere i materiali e gli oggetti utilizzati negli impianti fissi di captazione, di trattamento, di adduzione e di distribuzione delle acque destinate al consumo umano, di cui al decreto legislativo 2 febbraio 2001, n. 31. Le presenti disposizioni si applicano ai materiali degli impianti nuovi e a quelli utilizzati per sostituzioni nelle riparazioni, a partire da dodici mesi dalla data di pubblicazione del presente regolamento, nella Gazzetta Ufficiale della Repubblica italiana, salvo diverse indicazioni riportate nel testo.

ART. 2.1

I materiali e gli oggetti considerati nell'articolo 1 del presente regolamento, così come i loro prodotti di assemblaggio (gomiti, valvole di intercettazione, guarnizioni ecc.), devono essere compatibili con le caratteristiche delle acque destinate al consumo umano, quali definite nell'allegato I del decreto legislativo n. 31 del 2001. Inoltre essi non devono, nel tempo, in condizioni normali o prevedibili d'impiego e di messa in opera, alterare l'acqua con essi posta a contatto:

- a) sia conferendole un carattere nocivo per la salute;
- b) sia modificandone sfavorevolmente le caratteristiche organolettiche, fisiche, chimiche e microbiologiche.

ART. 2

I materiali e gli oggetti non devono, nel tempo, modificare le caratteristiche delle acque poste con essi in contatto, in maniera tale da non consentire il rispetto dei limiti vigenti negli effluenti dagli impianti di depurazione delle acque reflue urbane.

ART. 3

Le imprese che producono oggetti destinati a venire a contatto con acque destinate al consumo umano, sono tenute a controllare la rispondenza alle norme ad essi applicabili e a dimostrare di aver adeguatamente provveduto ai controlli e agli accertamenti necessari.

Le imprese devono tenere a disposizione del Ministero della salute le informazioni che permettano di verificare il rispetto delle condizioni fissate dal presente regolamento. Ogni fornitura deve essere corredata da opportuna etichettatura o stampigliatura o marcatura attestante che gli oggetti di cui al comma 1 sono conformi alle norme del presente regolamento e, laddove non possibile, da idonea dichiarazione.

ART. 3.1

Tutti i responsabili degli interventi di realizzazione o di ristrutturazione degli impianti fissi di captazione, di trattamento, di adduzione e di distribuzione delle acque destinate al consumo umano devono essere forniti, per i materiali impiegati, delle indicazioni previste dall'articolo 2, comma 2.

D.M. 7 FEBBRAIO 2012, N. 25

Disposizioni tecniche concernenti apparecchiature finalizzate al trattamento dell'acqua destinata al consumo umano. IL MINISTRO DELLA SALUTE Visto il decreto ministeriale 21 dicembre 1990, n. 443, concernente "Regolamento recante disposizioni tecniche concernenti apparecchiature per il trattamento domestico di acque potabili"

ART. 1 Definizioni

1. Il presente decreto stabilisce prescrizioni tecniche relative alle apparecchiature per il trattamento dell'acqua destinata al consumo umano, individuate dall'articolo 11, comma 1, lettera i) del decreto legislativo 2 febbraio 2001 n. 31, e successive modificazioni, e distribuita sia in ambito domestico che non domestico.
2. Ai fini del presente decreto si applicano le definizioni di cui ai regolamenti (CE) n. 178/2002 e n. 852/2004 nonché quelle contenute nei decreti legislativi 6 settembre 2005, n. 206 e 2 febbraio 2001, n. 31 e successive modificazioni....

LINEE GUIDA 20/03/13 A COMPLETAMENTO DEL D.M. 25/2012

1. Scopo e campo d'applicazione

Scopo delle linee guida è presentare gli aspetti salienti delle tecnologie di trattamento conosciute a livello nazionale ed il contesto normativo di riferimento, fermo restando tutti gli specifici obblighi previsti per il produttore e distributore dal D.M. 25/2012, volti a tutelare ed informare il consumatore e l'utente nelle fasi di scelta, acquisto, impiego e manutenzione dell'apparecchiatura, anche per garantire la sicurezza d'uso del dispositivo, l'efficacia delle azioni rispetto alle prestazioni dichiarate e, in ogni caso, la conformità dell'acqua trattata ai requisiti stabiliti dal D.lgs. 31 e s.m.i. Il campo di applicazione delle linee guida, in accordo con quanto individuato nel D.M. 25/2012 (art. 1, comma 1), riguarda le "apparecchiature tendenti a modificare le caratteristiche dell'acqua potabile distribuita sia in ambito domestico che nei pubblici esercizi"...

MODULO RICHIESTA PREVENTIVO

Siprega di compilare il modulo in tutte le sue parti e inviarlo via fax +390523/953064 oppure via mail a preventivi@addolcitori.it

DATA _____		
INVIATO DA _____	RIF. _____	PERSONA DI RIFERIMENTO _____
TEL. _____	FAX _____	E-MAIL _____

APPARECCHIATURA RICHIESTA:

- 1 ADDOLCIMENTO GENERALE
- 2 ADDOLCIMENTO ACS + RISCALDAMENTO
- 3 ADDOLCIMENTO ACQUA RISCALDAMENTO
- 4 FILTRAZIONE MECCANICA
- 5 FILTRAZIONE AUTOMATICA
- 6 DOSAGGIO
- 7 DEFERRIZZAZIONE
- 8 SANITIZZAZIONE
- 9 ANTICORROSIONE
- 10 DOSAGGIO ANTILEGIONELLA
- 11 POTABILIZZAZIONE
- 12 IN BASE AD ANALISI LEGATE
- 13 ALTRO: _____

UTILIZZO:

- CIVILE INDUSTRIALE VAPORE
- 24/24 _____

CONSUMI GIORNALIERI:

OPPURE INFORMAZIONI PER CALCOLARE I CONSUMI. (ES.: 4 PERSONE, 10 APPARTAMENTI, RISTORANTE 100 COPERTI...)

.....

.....

.....

.....

.....

.....

PORTATA MAX:

DUREZZA IN ENTRATA (°F)

IN ALTERNATIVA INDICARE ZONA DI INSTALLAZIONE IMPIANTO

ALTRI VALORI ACQUA DA TRATTARE

PRESENZA AUTOCLAVE: SI NO

Ø TUBAZIONI: 3/4" 1" 1.1/4" 1.1/2" 2" 2.1/2" 3"

PRESENZA ACQUA DA TRATTARE: POZZO ACQUEDOTTO

PROBLEMATICHE RISCOBRATE

.....

